

MONTAGEVEJLEDNING

PC OVENLYS DOBBELTKLAP M. TRAVERS



1. Karm monteres på tag og inddækkes
2. Traversåbner monteres efter markering midt i karm
3. Alle ledninger vendes mod samme side
4. Testkablet lægges over karm og ud på taget inden ovenlyset monteres
5. Ovenlyset centreres på karmen, før det fastgøres med skruer i karm
6. Transportsikring på dobbelte oplukkefelter fjernes.
BEMÆRK: Skruerne skal genmonteres
7. Serviceboks (24V-forsyning) tilsluttes testkablet, og

8. Rullehjul føres ind i U-skinne, og stripsene fjernes, så rullehjulene forbinder traversåbnerens over- og underdel
9. De oplukkelige dobbeltfelter lukkes igen med serviceboksen
10. Kontrollér tætheden på oplukkefelterne, når de lukkes.
Det er vigtigt at motoren bliver kørt helt ned.

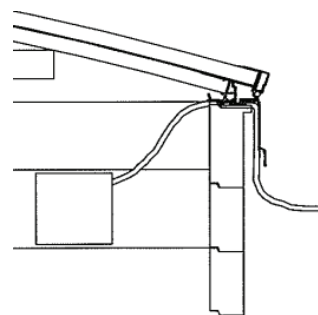
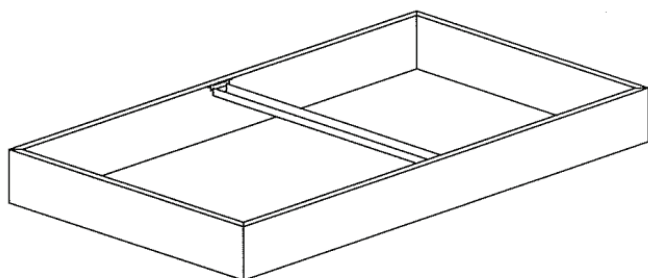

Transportsikringer

