

# Iris

## Regulerings- og målespjeld

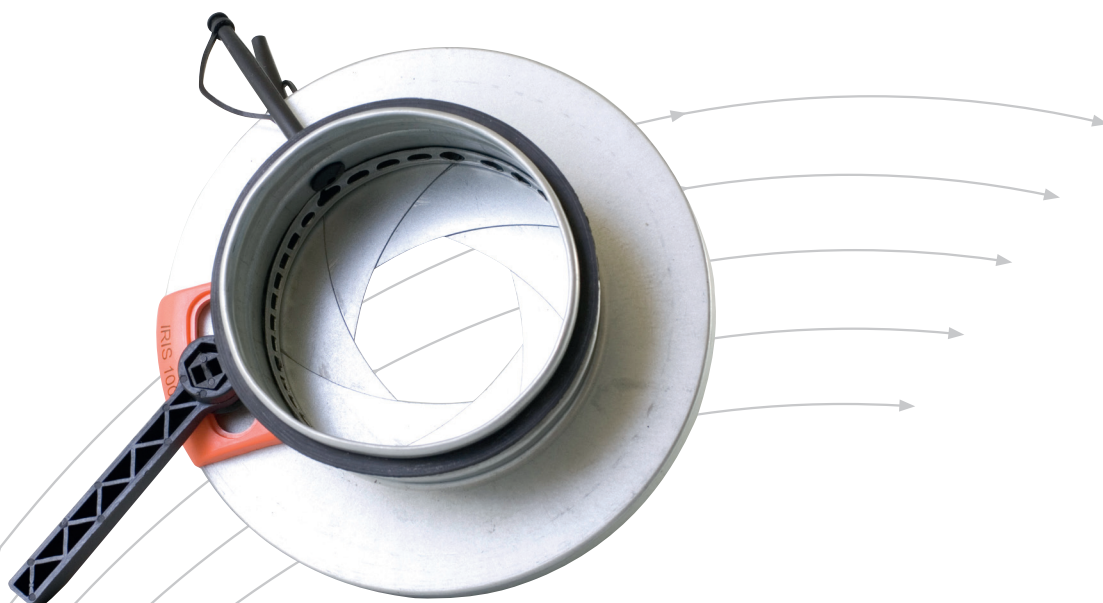

- Lavt lydnivå
- Fungerer uavhengig av luftretning
- Kan åpnes 100 %
- Opprettholder innstilt posisjon uten låsing

**TROX<sup>®</sup> TECHNIK**

 **Auranor**

TROX Auranor Norge AS

Postboks 100  
2712 Brandbu

Telefon +47 61 31 35 00  
Telefaks+47 61 31 35 10  
e-post: [firmapost@auranor.no](mailto:firmapost@auranor.no)  
[www.trox.no](http://www.trox.no)

# Iris



## ANVENDELSE

Iris er et regulerings- og målespjeld. Iris tilfredstiller tetthets-klasse C iht. EN 1751.

## UTFØRELSE

Iris består av regulerings-skiver som reguleres ved hjelp av justerings-mutter eller medfølgende håndtak, justerings-skala og målenipler for luftmengdemålinger.

## MATERIALE OG OVERFLATEBEHANDLING

Iris er utført i varmgalvanisert stål. Målenipler og reguleringsdetaljer er utført i plast. Spjeldet er påmontert gummipakning.

## BESTILLINGSKODE, Iris

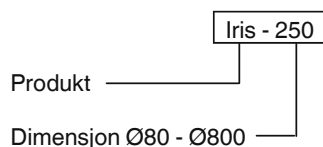

Eksempel:  
Iris-250  
Forklaring:  
Iris dimensjon Ø250.

## MÅL OG VEKT, Iris

Dim.	d	D	L	A	Vekt[kg]
80	79	125	115	35	0,5
100	99	165	115	30	0,6
125	124	188	115	30	0,7
150	149	230	115	30	1,0
160	159	230	115	30	1,0
200	199	285	120	30	1,4
250	249	335	135	40	2,0
300	299	405	140	40	2,6
315	314	405	140	40	2,6
400	399	525	150	55	6,5
500	499	655	150	52	9,0
630	629	815	160	60	16,0
800	799	1015	290	120	25,0

Tabell 1

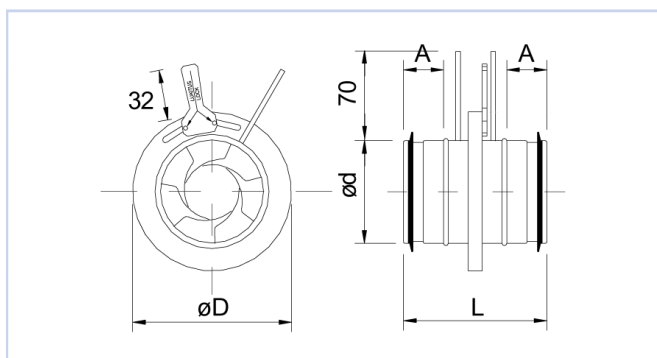

Figur 1, Iris dimensjon 80

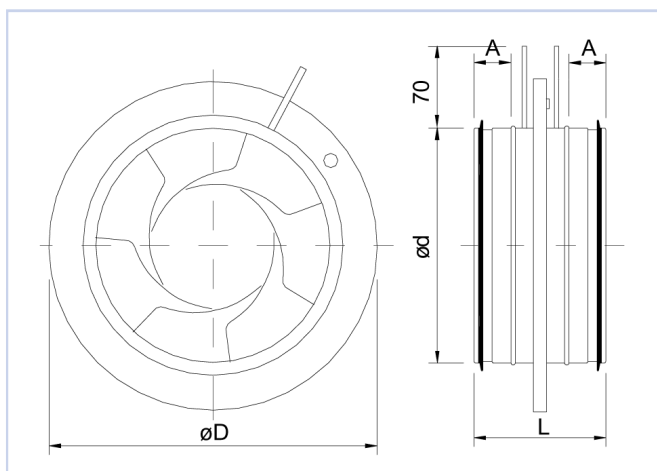

Figur 2, Iris dimensjon 100-800

# Iris

## AKUSTISK DOKUMENTASJON

I diagrammene er det oppgitt A-veid lydtrykknivå, ( $L_{p10A}$ ) fra spjeld til rom inkludert enderefleksjon. Lyddata gjelder ved romdempning 4dB. ( $10m^2$  SABINE)

Korreksjonsfaktorene i tabell 2 benyttes for å beregne avgitt frekvensfordelt lydeffektnivå til kanal,  $L_W = L_{WA} + KO$

## Eksempel

IRIS Ø160, 100l/s, 100Pa. Av diagram 5 finner vi avgitt lydeffekt, ( $L_{WA}$ ) til kanal = 46dB(A). Vi ønsker å beregne lydeffekt, ( $L_W$ ) for 250Hz for dette driftspunktet. Korreksjonsfaktoren i tabell 2 oppgir KO-faktor for hele arbeidsområdet til spjeldet, og vi interpolerer mellom verdiene for tilpasning til vårt driftspunkt. For Ø160 finner vi at KO-faktoren er 3dB for pos 6, og 2dB for pos. 8. Vi velger å bruke 2dB for vårt driftspunkt.  $L_W = L_{WA} + KO = 46 + 2 = 48$ dB.

## DIMENSJONERINGSDIAGRAM

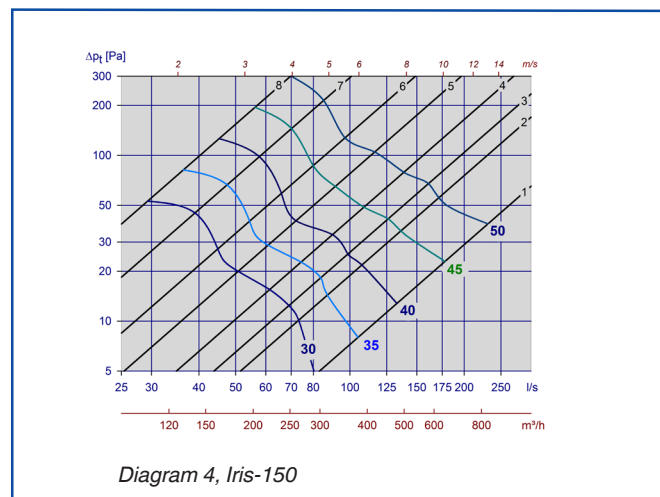
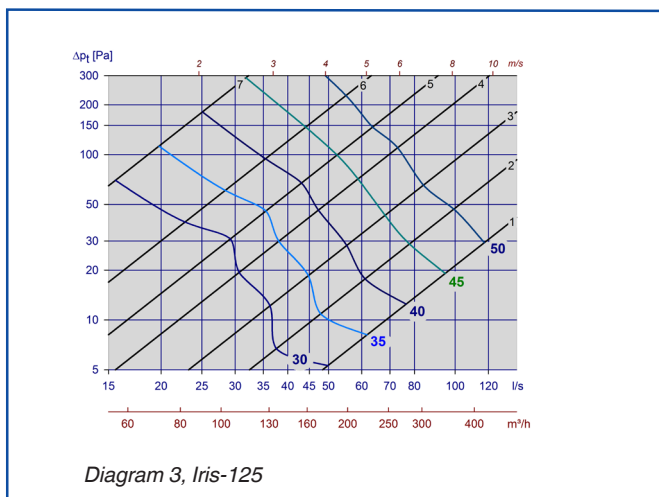
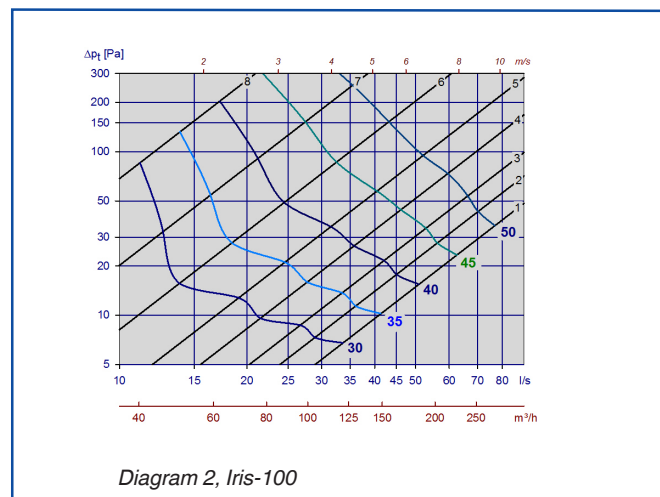
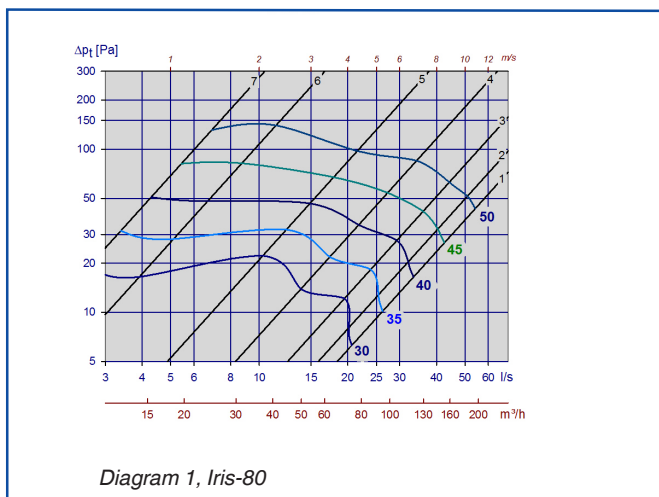

# Iris

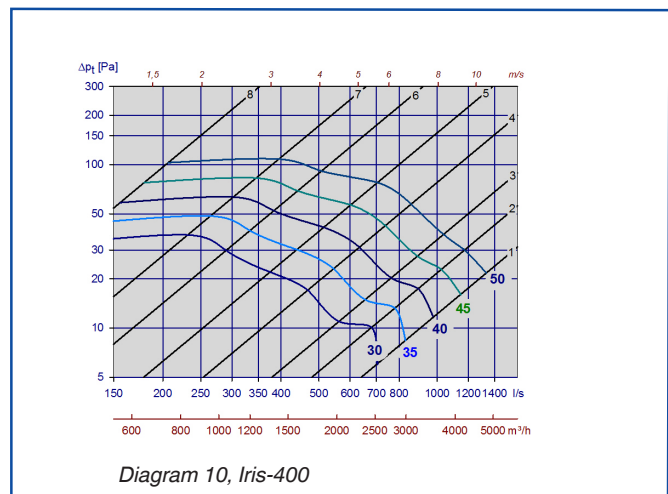
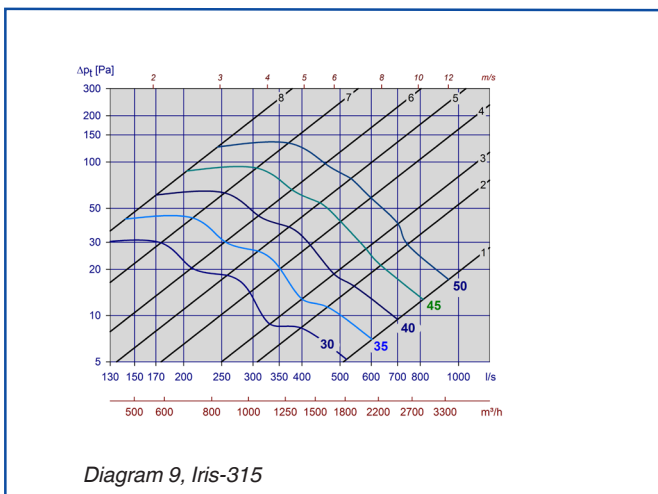
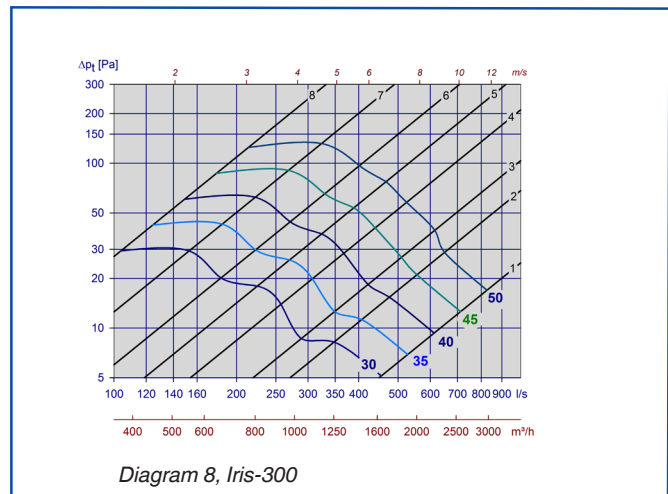
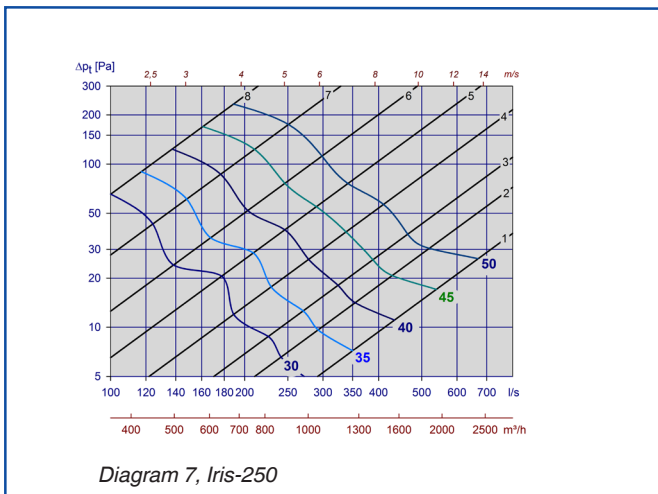
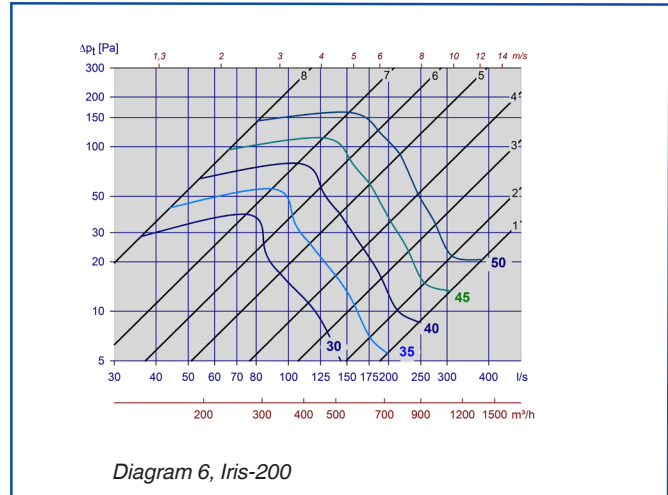
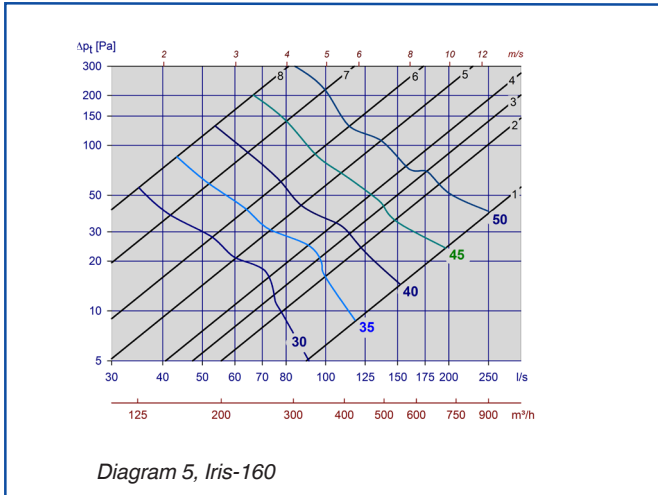

# Iris

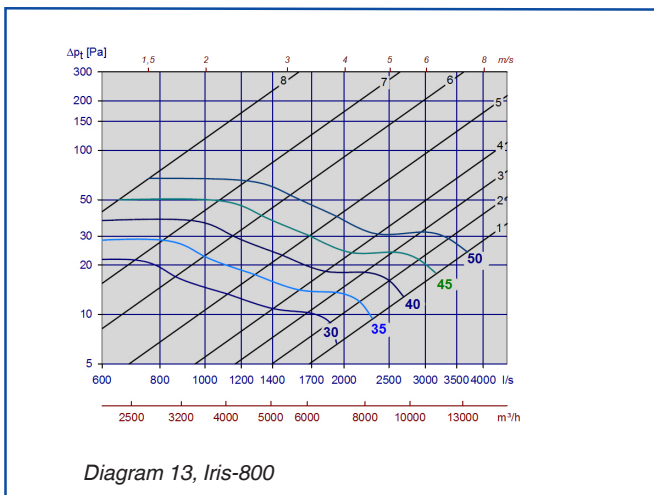
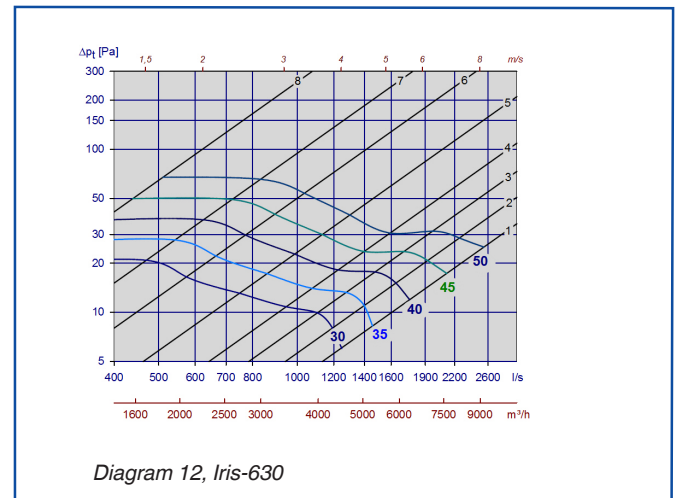
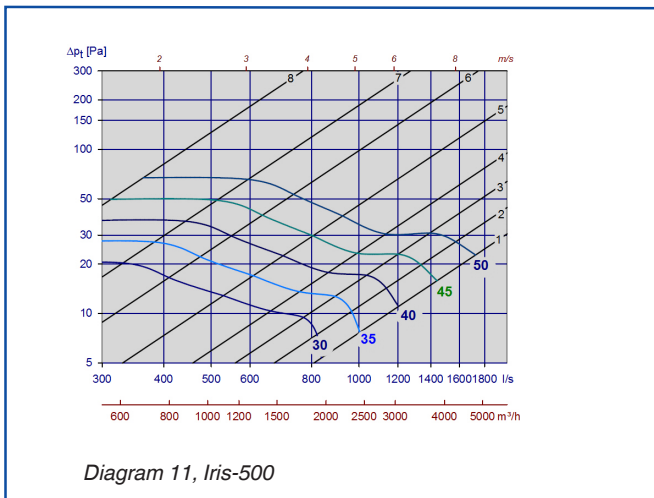

## MONTERING

Figur 3 viser monteringsprinsipp og anbefalt minimum rettstrekk. ( $m_2$  angir metodefeil i %)

Type forstyrrelse	Nødvendig rettstrekk L $m_2 = \pm 7\%$
	$\geq 1 D$
	$M_2 = \pm 7\% \geq 4 D$ $M_2 = \pm 10\% \geq 2 D$
	$\geq 2 D$
	$\geq 2 D$

For å sikre tilluftventilens funksjon.

Figur 3

## KO-faktor IRIS

Dim.	Dampner pos.	Frekvens (Hz)							
		63	125	250	500	1k	2k	4k	8k
Ø80	1	10	9	4	-3	-10	-18	-18	-22
	7	9	6	-1	-5	-9	-7	-10	-18
Ø100	1	9	6	4	-2	-9	-20	-18	-19
	8	7	6	-1	-4	-8	-12	-8	-16
Ø125	1	9	9	3	-2	-10	-17	-16	-20
	8	8	4	-4	-9	-13	-13	-6	-3
Ø150	1	10	9	3	-4	-12	-16	-14	-15
	8	7	9	2	-5	-10	-13	-13	-15
Ø160	1	10	9	3	-4	-12	-16	-14	-15
	8	7	9	2	-5	-10	-12	-12	-14
Ø200	1	10	10	3	-3	-10	-15	-15	-15
	8	7	-2	-6	-11	-7	-6	-6	-14
Ø250	1	9	9	2	-4	-9	-13	-13	-14
	8	8	7	2	-4	-8	-11	-11	-12
Ø300	1	11	6	3	-4	-8	-13	-14	-14
	8	8	2	-4	-4	-4	-9	-13	-15
Ø315	1	11	6	3	-4	-8	-13	-14	-14
	8	7	1	-4	-4	-4	-9	-13	-15
Ø400	1	11	8	1	-5	-10	-12	-14	-13
	8	6	3	-8	-9	-7	-6	-6	-12
Ø500	1	10	12	0	-8	-14	-18	-15	-12
	8	7	2	-6	-7	-6	-6	-8	-15
Ø630	1	9	11	1	-8	-13	-17	-14	-11
	8	7	1	-7	-7	-6	-6	-8	-14
Ø800	1	9	11	1	-7	-12	-16	-13	-10
	8	5	1	-7	-7	-6	-6	-8	-14

Tabell 2

## INNREGULERING

### LUFTMENGDEMÅLING OG REGULERING

Regulerings-skivene danner en nesten perfekt måleflens, som gir en enkel og sikker luftmengdemåling. Avlest trykkfall over spjeldets måle-  
nipler gir luftmengden enten ved hjelp av innreguleringsdiagram eller ved utregning med hjelp av k-faktor.  
Innreguleringsdiagram og k-faktor sitter på spjeldet.  
K-faktor finnes i vår innjusteringsguide. Luftmengden justeres ved hjelp av justeringsmutteren eller medfølgende håndtak.

Dimensjonerings-diagrammene (1 - 13) skal ikke benyttes ved luftmengde-måling

## VEDLIKEHOLD

Prinsipp for rengjøring er vist i figur 4.

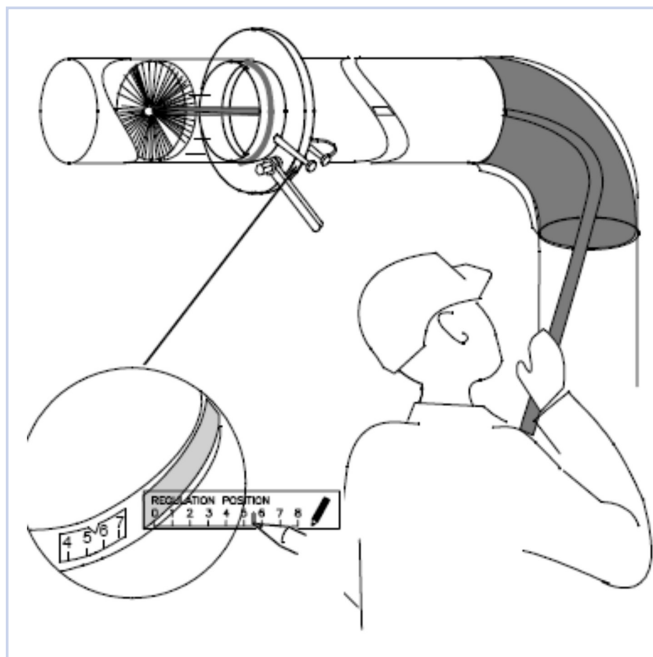

Figur 4

## MILJØ

Forespørsel vedrørende byggvaredeklarasjon kan rettes til en av våre selgere, eller finnes på vår hjemmeside: [www.trox.no](http://www.trox.no)

Retten til endringer forbeholdes.