

iQ500, Mikrobølgeovn til innbygging, edelstål BF525LMS0



Inkludert tilbehør

1 x Dreietallerken

Mikrobølgeovn som tiner, varmer opp og tilbereder maten ekstra raskt. Mikrobølgen er til integrering i en 38cm høy nisje.

- ✓ cookControl Plus funksjon: 7 forskjellige automatiske programmer som garanterer suksess med et stort antall retter.
- ✓ Effekt opptil 800 W - sparer tid.
- ✓ Behagelig og energibesparende LED-belysning.
- ✓ Sidehengslet dør er optimal løsning for innbygging.

Beskrivelse

Teknisk data

Type mikrobølgeovn : Kun mikro
Kontrolltype : Elektronisk
Farge / materiale, front : edelstål
Mål i mm (HxBxD) : 382 x 594 x 317
Innvendige mål (mm) : 201.0 x 308.0 x 282.0
Lengden på strømledningen (cm) : 130
Nettvekt (kg) : 16,958
Bruttvekt (kg) : 19,0
EAN-kode : 4242003805527
Maks. mikrobølgeeffekt (W) : 800
Tilkoblingseffekt (W) : 1270
Sikring (A) : 10
Spenning (V) : 220-230
Frekvens (Hz) : 50
Støpseltype : Schuko-/Gardy støpsel med jord



iQ500, Mikrobølgeovn til innbygging, edelstål BF525LMS0

Beskrivelse

Funksjoner

- Volum: 20 l
- Maks. effekt: 800 W; 5 effektnivåer: 90 W, 180 W, 360 W, 600 W, 800 W
- cookControl7 - forhåndsinnstilte programmer som støtter tilberedningen av forskjellige retter
- 4 tineprogrammer og 3 matlagingsprogrammer
- memory funksjon (1 lagringsplass)

Design

- touchControl-betjening
- Venstrehengslet dør, kan ikke hengsles om

Komfort

- Spesielt enkel og problemfri betjening
- LED-belysning
- Roterende glasstallerken 25,5 cm i diameter
- Elektronisk ur
- Innbygd vifte

**iQ500, Mikrobølgeovn til innbygging,
edelstål
BF525LMS0**

Måltegninger

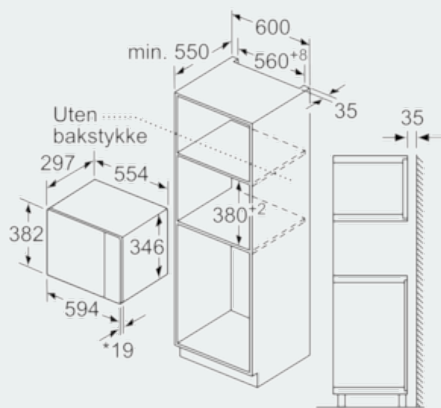

* 20 mm ved metallfront

Mål i mm

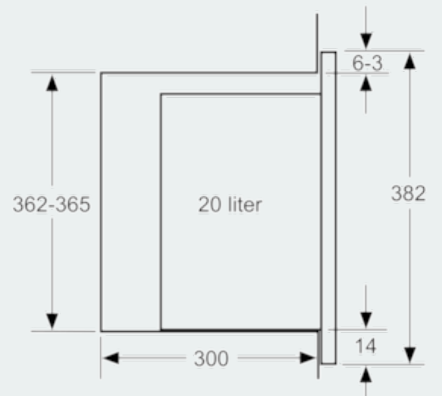

Mål i mm

Mål i mm

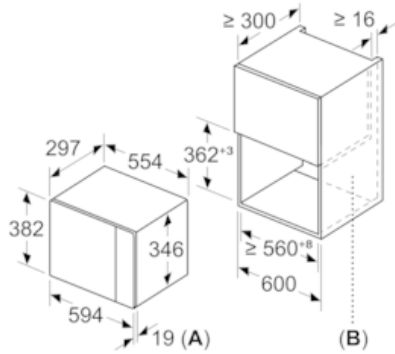

A: 20 mm ved metallfront
B: Uten bakstykke

Mikrobølgeovn
Innbygging i hjørne

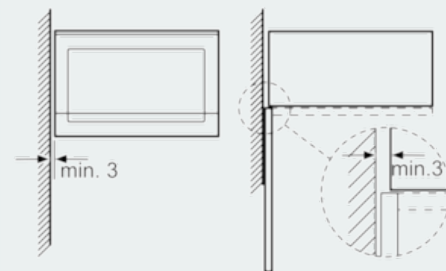

Mål i mm

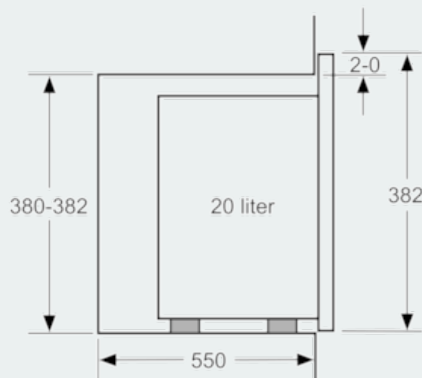

Mål i mm