

Zanda Minster Betongtakstein – FDV-datablad

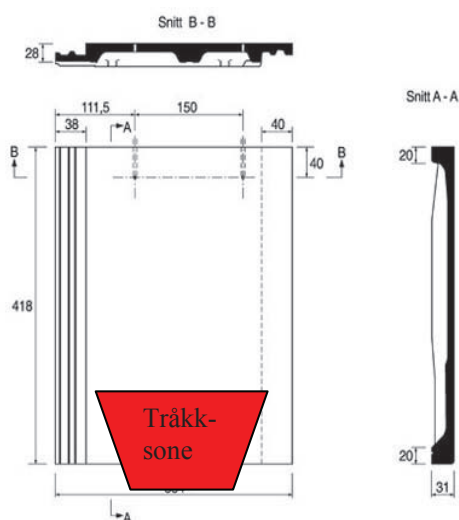

Bedriftsinformasjon:

Produsent:	Monier Roofing AB
Internkontroll:	Ja.
Tiknyttet kontrollrådet for betongprodukter:	Ja.
Miljøhensyn:	Ja.
Miljøledningssystem:	Nei.

Produktinformasjon Normalstein:

Farge:	Overflatebehandlet.
Lengde:	420 mm
Bredde:	330 mm
Dekkebredde:	300 mm ± 1 mm
Funksjonell enhet:	1 m ² tak, tilsier 9,8 til 10,7 normalstein.
Takhelning:	Minimum 17,5° ⁽¹⁾ , (15° ⁽²⁾)
Lekteavstand:	312 mm til 340 mm ⁽¹⁾
Vekt:	Ca. 52 kg per m ² , Ca. 5,5 kg per stk.
Forpakning:	Pakke 28 stk, 168 stk. pr. palle.

Alle opplysninger om vekt, mål, arealer med mer er veiledende.

Det kan vises kalkutfelling (ses som hvite flekker) på det ferdige produkt, dette vil over tid bli fjernet av regnvann. Kalkutslag har ingen innvirkning på steinens kvalitet. Monier Roofing AB produserer takstein etter EN 490, og den prøves etter EN 491. Videre henviser vi til gjeldene leggeanvisning og NBI blad 544.101. del I og II.

⁽¹⁾ Avhengig av valgt undertak, trykkehøyde, lokale værforhold og takvinkel!

⁽²⁾ Ved bærende undertak og minimum D-glass med 200 mm overlapp ned til 15°

Innholdsdeklarasjon

Materialer	Mengder	Anmerkninger
Sand	> 50%	
Sement	5 – 20%	
Silika	1 – 5%	
Vann	0 – 2%	
Pigment	0 – 2%	Jernoksyd
Acronal	< 1%	Overflatebehandling
Annet	< 0,5%	

Del av livssyklusen

1 Ressursforbruk:		Energi	Materialer	Emisjoner til		Innvirkning på mark
			Mengde	Luft	Vann	
1.1 Råvarer og innsatsvarer:	Olje Strøm Diesel	+	Cement: g/kg			
			Kalkstein 1500	CO ₂ 950,0	Org. partikler 0,30	Dagbrudd
			Leire 425	NO _x 2,8	Oljeprodukter 0,02	Dagbrudd
			Sand 20	SO ₂ 0,9		Sandtak
			Naturgips 56	Stoft 1,0		Dagbrudd
			Sand			Sandtak
	Vann					
1.2 Tilslag:	Kjemisk-energi	Totalt Ca 46 MJ/m ²	Pigment:		Sulfatsalter 0,50	
			Jernoksid			
			Silika			
			Vann			
	Overflatebehandling:					
	Akrylatpolymer					
1.3 Gjenvunnet materiale:						
1.4 Opphav:	Sverige		> 75%			
	Europa	Tyskland Skottland	< 25%			
2 Produksjon:						
2.1 Produksjonsprosessen	EL					
	6 MJ/m ²					
3 Distribusjon av ferdig produkt:						
3.1 Produksjonssted	Tyskland.					
3.2 Transportmåte	Båt, bil med miljøklassifisert motor.					
3.3 Distribusjonsformer:	Direkteleveranse til kunde etter planlagt kjørerute.					
3.4 Emballasje:	Returpaller, krympeplast og strekkbånd i polyetylen 36 g/m ² tak. Kan tas i retur ved leveranse.					
4 Byggetiden:						
4.1 Byggeproduksjon	Leveres på bakken, eller løftes opp på tak. Legges for hånd. <i>Det må utøves varsomhet ved persontrafikk på taksteinen. Tråkk midt på steinen i nedre kant, rett over lekt!</i>					
5 Bruksområdet:						
5.1 Drift	Kontroll av funksjon, er all stein hel. Gjøres etter behov, anbefalt hver vår.					
5.2 Vedlikehold	Mose kan forekomme på takstein på grunn av nedfall fra trær og støv i luften. Særlig på takets skyggeside kan dette være et problem. Mose bør fjernes slik at den ikke bygger seg opp, og demmer opp vann på takflaten. Mose fjernes enklest med en gang snøen er borte, eller før det blir varme i luften. Dette gjøres mekanisk med vann og kost, spyl alltid ovenfra og ned. Mosegroing kan forebygges ved å påføre takflaten mosedrepende midler. Dette gjøres ved hjelp av sprøyte eller lignende, og må gjentas med jevne mellomrom.					
5.3 Livslengde	Lengre enn 50 år.					
5.4 Garanti	30 år på frostbestandighet, styrke og tetthet. J.fr. NS-EN 490 og 491					
6 Riving:						
6.1 Riving av stein	Manuell demontering uten miljørestriksjoner.					
7 Restprodukt:						
7.1 Gjenvinning	Takstein kan gjenvinnes som fyllmasse, eller dreneringsmasse, eller som tilslag i ny takstein.					
8 Avfall:						
8.1 Deponering	Deponering er ikke nødvendig.					

Med forbehold om trykkfeil