

CHP Pinner

KLips dia (C): Ø 30,0mm

Pinne dia (D) : Ø 2,7mm

Materiale: Stål

Belegg klips: Zn

Belegg pinne: Cu

Lengde (L): 12mm

17mm

22mm

27mm

32mm

42mm

52mm

62mm

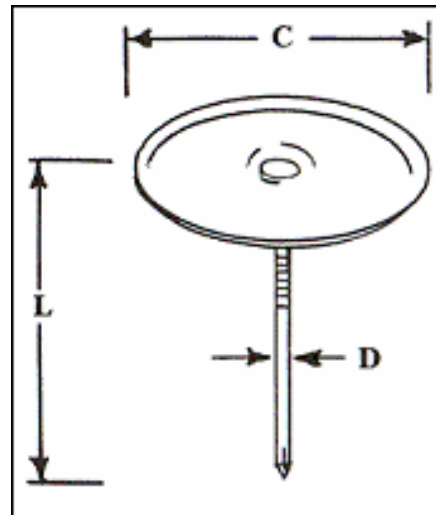

Montering/bruk

CHP pinnene sveises fast til stålkonstruksjon gjennom «brann» isolasjonen ved å bruke en boltesveisemaskiner av typen kondensatorutladning (CD).

Brukeren/operatør av maskin må være kvalifisert og opplært til å bruke maskin og til å utføre arbeidsoppgaven. All håndtering av stiftene bør foregå ved at man holder i klips enden da pinnen er spiss og skarp.

Sveising må foregå i godt ventilert miljø og må ikke foregå i umiddelbar nærhet brennbare materialer eller i miljø med brennbare gasser.

Verneutstyr

Brukeren/operatør bør bruke verneutstyr så som, egnede vernehansker av ikke brennbart materiale, vernebriller, hørselsvern, hjelm samt arbeidstøy av ikke brennbart materiale da det under sveiseforløpet kan forekomme, høy lyd (smell), lysglimt og sveisesprut.

Kildesortering

Brukte pinner kilde sorteres som metall

Personer med pacemaker må ikke betjene sveisemaskin, sveise eller befinne seg i umiddelbar nærhet av sveisemaskin, sveise kabler eller sveisested da det oppstår magnetfelt under sveis som kan påvirke pacemaker.