

LØFTER KAR 55

Kjøretøyløfter 5,5t Produsert etter EN 1493-10

- Varmgalvaniserte kjørebane
- Varmgalvaniserte fotplater
- Mekanisk låsing på hver løfte sylinder
- Meget plassbesparende
- Stabil konstruksjon
- Åpen konstruksjon både fra side og i endene
- Leveres uten olje

Teknisk info

- Løftekapasitet 5500 kg
- Kjørebane lengde 5600 mm / 6000 mm
- Min høyde 285 mm
- Frihjulsløft 4000 kg
- Spenning 230V / 400V 3 fas
- Effekt 3,5 kw
- Sikring 32A / 20A treg
- Trykkluft 8 bar
- Olje kapasitet 30 liter, Viskositet 46
- Oljetrykk 240 bar
- Vekt 3150 kg (på gulv)
- Vekt 3050 kg (i gulv)
- løftetid 70 sek.

KAR 55 CTLTS har forsterket frihjulsløft med 3050 mm maks lengde

Video Link

<https://youtu.be/Dmost6NQVjU>

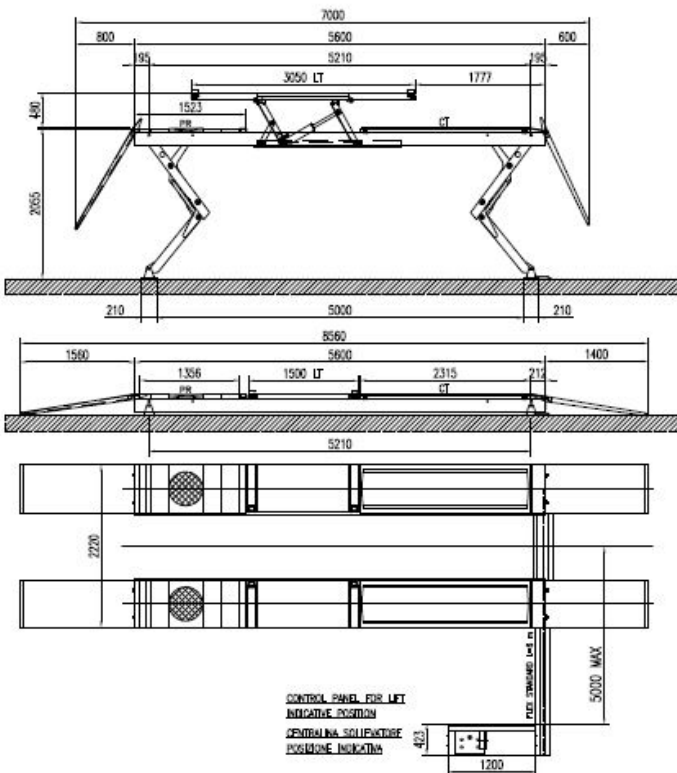

Målskisse KAR55 5600mm m/gjennomkjøring

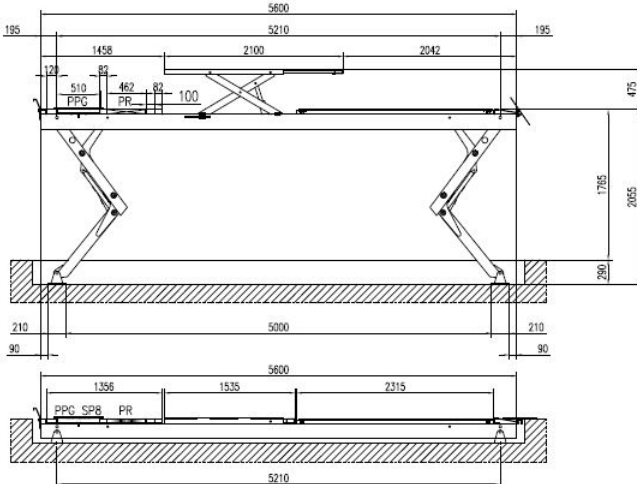

Målskisse KAR55 5600 I Gulv

Varetekst	Art. nr.
Løfter KAR 55 CTLTS v.galv 5600MM	W109 432 155
Løfter KAR 55 CTLT + SP8 B HG 5600MM	W109 427 255
Løfter KAR 55 CTLTS + SP8 B HG 5600MM	W109 432 255
Løfter KAR 55 CTLTS + SP8 B HG 6000MM	W109 434 255

Tilbehør

Varetekst	Art. nr.
Svingskive innlegg gummi 460x650x50	W110 700 003
Svingskive innlegg gummi 70x650x50	W110 700 004
Lys for kjøretøyløfter Linelight 4	2851 350 011
Lys for kjøretøyløfter Linelight 6	W107 800 002
I-Ramp gummimatte 1000 x 500 x 50	W110 700 002
Oppheng Alu. SP20/26 PHL RX og KAR serie	0715 54 136
Oppheng for SD 32/40 PHL KAR 55-80	W164 000 353
Vippebrett KAR serie HG 1 stk	W110 401 030
Komp.brett KAR serie HG 1 stk	W110 401 031
Oppkjøringsrampe KAR 55 1600 mm	W110 401 033
Hydraulikk olje shs / iso vg 46 20L	1787 20 46
Gummiplate Justerbar LTS 1.st1826005140	W110 401 020
Adapter OMER LTS 1.stk 3036800854	W110 401 023
Adapter PINNE OMER LTS 2.STK 1830002006	W110 401 024
Adapter RAMME OMER LTS 2.STK 1830002007	W110 401 025
Adapter V-FORM OMER LTS 2.STK 1830002005	W110 401 026
Forlenger 160mm OMER LTS 1.stk1826004093	W110 401 021

Tilbehør	
Varetekst	Art. nr.
Forlenger220mm OMER LTS 1.stk1826004094	W110 401 022