

LØFTER KAR 55

Kjøretøyløfter 5,5t Produsert etter EN 1493-10



- Varmgalvaniserte kjørebane
- Varmgalvaniserte fotplater
- Mekanisk låsing på hver løfte sylinder
- Meget plassbesparende
- Stabil konstruksjon
- Åpen konstruksjon både fra side og i endene
- Leveres uten olje

Teknisk info

- Løftekapasitet 5500 kg
- Kjørebane lengde 5600 mm / 6000 mm
- Min høyde 285 mm
- Frihjulsløft 4000 kg
- Spenning 230V / 400V 3 fas
- Effekt 3,5 kw
- Sikring 32A / 20A treg
- Trykkluft 8 bar
- Olje kapasitet 30 liter, Viskositet 46
- Oljetrykk 240 bar
- Vekt 3150 kg (på gulv)
- Vekt 3050 kg (i gulv)
- løftetid 70 sek.

KAR 55 CTLTS har forsterket frihjulsløft med 3050 mm maks lengde

Video Link

<https://youtu.be/Dmost6NQVjU>

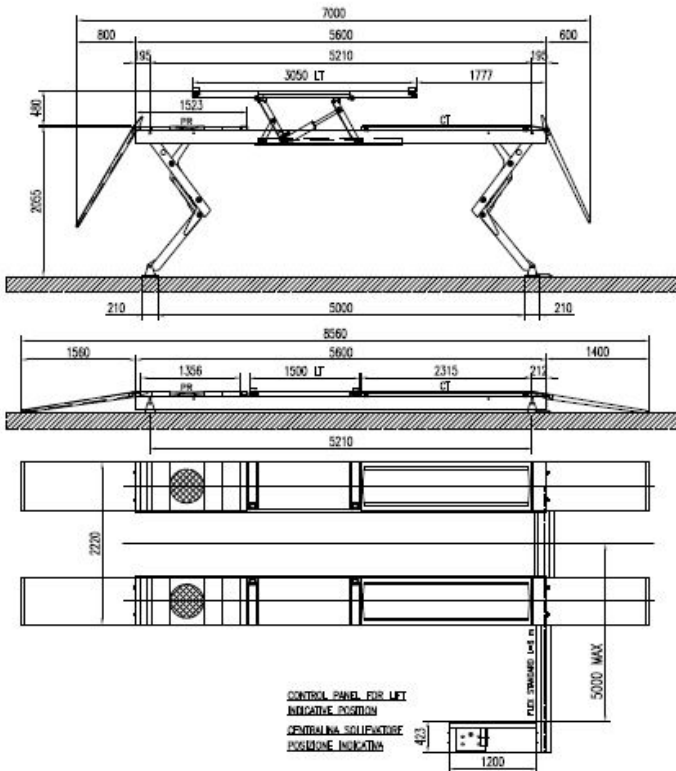

Målskisse KAR55 5600mm m/gjennomkjøring

Varetekst	Art. nr.
Løfter KAR 55 CTLT v.galv 5600MM	W109 427 155
Løfter KAR 55 CTLT + SP8 B HG 5600MM	W109 427 255
Løfter KAR 55 CTLTS v.galv 5600MM	W109 432 155
Løfter KAR 55 CTLTS + SP8 B HG 5600MM	W109 432 255
Løfter KAR 55 CTLTS + SP8 B HG 6000MM	W109 434 255

Varetekst	Art. nr.
Adapter PINNE OMER LTS 2.STK 1830002006	W110 401 024
Adapter RAMME OMER LTS 2.STK 1830002007	W110 401 025
Adapter V-FORM OMER LTS 2.STK 1830002005	W110 401 026
Adapter OMER LTS 1.stk 3036800854	W110 401 023
Gummiplate Justerbar LTS 1.stk 1826005140	W110 401 020
Oppheng Alu. SP20/26 PHL RX og KAR serie	0715 54 136
Oppheng for SD 32/40 PHL KAR 55-80	W164 000 353
Lys for kjøretøyløfter Linelight 4	W107 800 001
Lys for kjøretøyløfter Linelight 6	W107 800 002
I-Ramp gummi matte 1000 x 500 x 50	W110 700 002
Løftekloss Lav Soft Hvit 340X132X47	W111 100 012
Løftekloss Høy Soft Hvit 340X150X95	W111 100 013

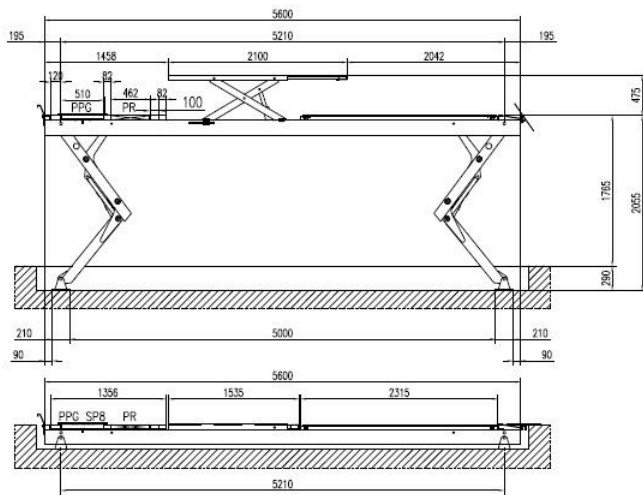

Tilbehør

Varetekst	Art. nr.
Svingskive innlegg gummi 460x650x50	W110 700 003
Svingskive innlegg gummi 70x650x50	W110 700 004
Slangedeksel KAR 1,5 meter	W110 401 003
Hydraulikk olje shs / iso vg 46 20L	0897 646 102
Vippebrett KAR serie HG 1 stk	W110 401 030
Komp.brett KAR serie HG 1 stk	W110 401 031
Oppkjøringsrampe KAR 55 1600 mm	W110 401 033

Målskisse KAR55 5600 I Gulv

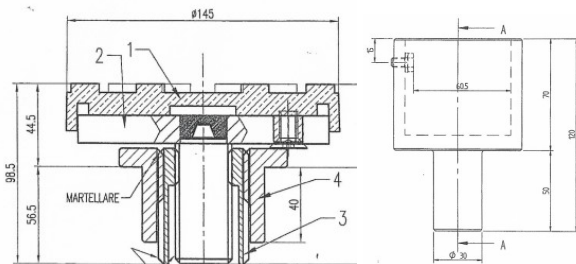

W110401020

W110401023

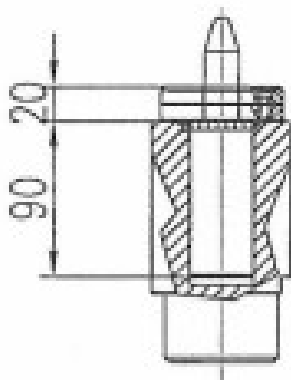

W110401024

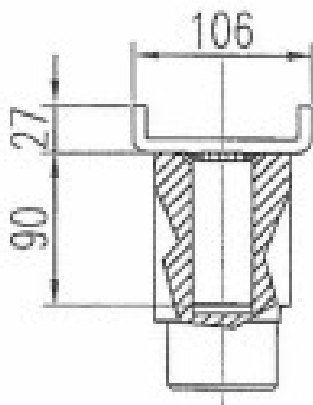

W110401025

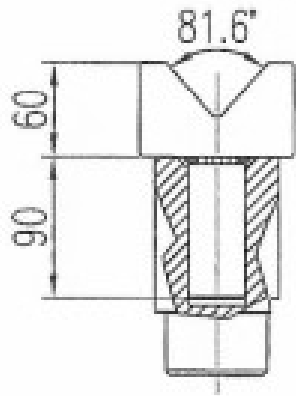

W110401026