

**SOLLEVATORE ELETTROMECCANICO PER VEICOLI**  
GUIDA RAPIDA: ISTRUZIONI PER L'USO E LA MANUTENZIONE

ITALIANO

**ELECTROMECHANICAL VEHICLE HOIST**  
QUICK GUIDE: INSTRUCTIONS FOR USE AND MAINTENANCE

ENGLISH

**ELEKTROMECHANISCHE HEBEBÜHNE FÜR FAHRZEUGE**  
SCHNELL REISEFÜHRER: GEBRAUCHS- UND WARTUNGSANWEISUNG

DEUTSCH

**ELEKTROMEKANISK LØFTEBUKK FOR KJØRETØY**  
RASK NDBOK: INSTRUKSJONER FOR BRUK OG VEDLIKEHOLD

NORSKE

**ELEKTROMEKANISK LIFT TIL KØRETØJER**  
KORT VEJLEDNING: BRUGS- OG VEDLIGEHODELSESANVISNINGER

DANSK

**ELECTROMECHANISCHE HEIFNRICHTING VOOR VOERTUIGEN**  
BEKNOPTTE HANDLEIDING: AANWIJZINGEN VOOR GEBRUIK EN ONDERHOUD

NEDERLANDSE

**WEL255B / WEL255B-XL**

LS199R1IETDON01



---

Pagina bianca per esigenze di impaginazione

Blank page for layout purposes

Weißer Seite für Erfordernisse von Umbruch

Blank side til layout formål

Blank side til layoutformål

Blanco pagina voor layout doeleinden

Il presente libretto contiene le informazioni ritenute necessarie per utilizzare in sicurezza i SOLLEVATORI PER VEICOLI prodotti dalla: **OMCN S.p.A. - Via Divisione Tridentina n. 23 - 24020 Villa di Serio (BG) - Italia.**

Il presente libretto ISTRUZIONI D'USO E MANUTENZIONE costituisce parte integrante del prodotto, conservarlo con cura per permetterne la consultazione durante la vita del prodotto stesso.

La mancata applicazione delle prescrizioni indicate nel presente libretto causa la decadenza delle condizioni di garanzia e solleva il costruttore da qualsiasi responsabilità per eventuali danni cagionati dall'uso del sollevatore.

Oltre alle istruzioni contenute nel presente libretto è obbligatorio attenersi a tutte le disposizioni legislative e linee guida in materia di prevenzione e sicurezza sul lavoro in vigore nel paese di utilizzo del sollevatore.

È necessario fare riferimento al manuale istruzioni completo, specialmente per quanto riguarda il trasporto, l'installazione, la messa in servizio e il programma di verifiche periodiche.

## DESTINAZIONE D'USO

### Usi consentiti:

Il sollevatore è stato progettato e fabbricato per il sollevamento di veicoli di peso complessivo non superiore alla capacità di carico del sollevatore indicata nella targhetta di identificazione del costruttore, rispettando la distribuzione del carico.



**Gli usi non espressamente indicati nel presente libretto sono da considerarsi impropri e quindi vietati.**

### AVVERTENZA

### Usi impropri

È vietato il sollevamento di:

- veicoli di peso superiore alla portata del sollevatore
- persone e/o animali
- veicoli con persone e/o animali a bordo dello stesso
- motocicli, motocarrozze e similari
- veicoli a tre ruote in genere
- veicoli speciali tipo: carrelli elevatori a forche, macchine e trattori agricoli, macchine per movimento terra (pale, scavatori, ruspe, ecc.)
- veicoli con materiale potenzialmente pericoloso a bordo (materiali infiammabili, esplosivi, corrosivi, ecc.)
- veicoli utilizzando accessori non fornibili dal costruttore



## RIPARTIZIONE DEL CARICO

Lo schema di ripartizione del carico rispetta le prescrizioni previste dalla norma EN 1493.

Articolo würrth	Articolo OMCN	C <sub>Max</sub> [kg]
WEL255B	199/R	5500
WEL255B-XL	199/RL	5500

**RIPARTIZIONE DEL CARICO - LOAD DISTRIBUTION**  
**RÉPARTITIONS DES CHARGES - LASTVERTEILUNG**

Il carico C<sub>MAX</sub> da sollevare deve essere ripartito ai quattro vertici del rettangolo indicato nello schema. I carichi possono essere invertiti.

The C<sub>MAX</sub> load to be lifted should be spread over the four vertices of the rectangle shown in the diagram. Loads can be inverted.

La charge C<sub>MAX</sub> à soulever doit être distribuée aux quatre sommets du rectangle indiqué dans le schéma. Les charges peuvent être inversées.

Die anzuhebende Last C<sub>MAX</sub> muss gleichmäßig auf die vier in der Abbildung dargestellten Ecken des Rechtecks verteilt werden. Die Lasten können auch umgekehrt werden.

$$Cu1 = \frac{3}{4} C_{MAX}$$

$$Cu2 = \frac{1}{4} C_{MAX}$$

$$C_{MAX} = Cu1 + Cu2$$

C<sub>MAX</sub> = CAPACITÀ DI CARICO  
 CAPACITY  
 CAPACITÉ  
 TRAGFÄHIGKEIT

AR199R15002

## L'USO DEL SOLLEVATORE È CONSENTITO:

L'uso del sollevatore è consentito solo a personale autorizzato, in buono stato di salute, responsabile ed appositamente addestrato sugli usi consentiti e sui rischi presenti sul sollevatore.

L'uso del sollevatore è consentito solo ad operatori che abbiano letto completamente, compreso e perfettamente assimilato quanto contenuto nel presente libretto.

L'uso del sollevatore è consentito solamente all'interno di locali chiusi al riparo dagli agenti atmosferici: neve, pioggia, vento, ecc.

L'uso del sollevatore è consentito ad un solo operatore per volta; è vietato utilizzare il sollevatore in due o più persone contemporaneamente.

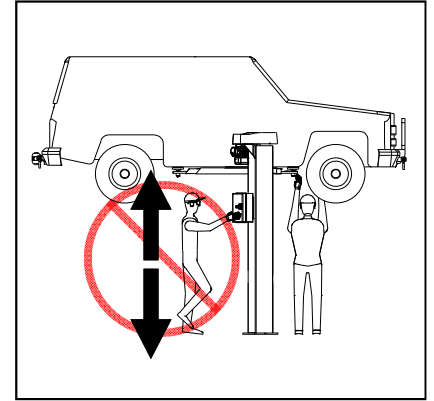
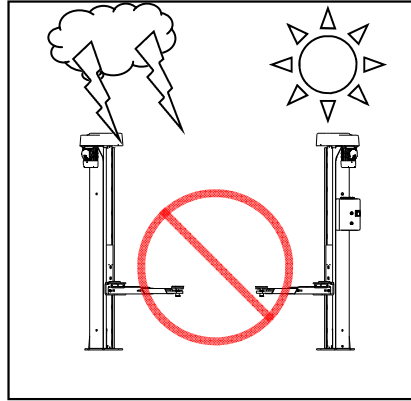
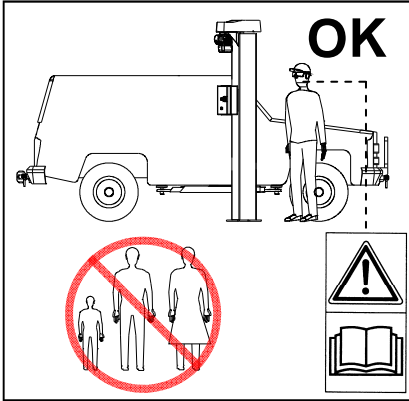

## È OBBLIGATORIO:

È obbligatorio posizionare il sollevatore lontano da fonti di calore o da dispositivi che possano emettere radiazioni elettromagnetiche.

È obbligatorio verificare che l'ambiente dove si intende installare il sollevatore sia areato e correttamente illuminato.

È obbligatorio, prima dell'utilizzo, posizionare i tamponi sotto i punti di presa del veicolo previsti dal costruttore dello stesso, verificando che questi non siano sporchi, unti o corrosi.

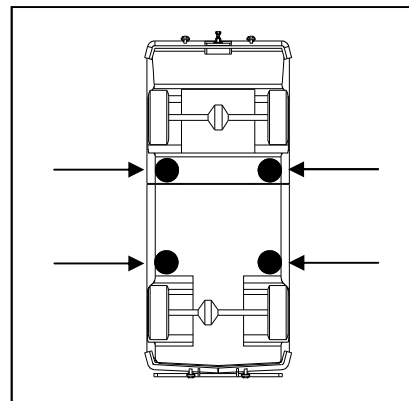
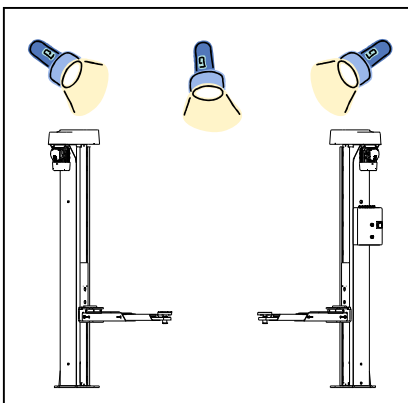

È obbligatorio verificare che il pavimento su cui si intende installare il sollevatore sia solido, piano, perfettamente livellato e in grado di sopportare i carichi massimi previsti.

È obbligatorio posizionare il sollevatore in modo che l'area di lavoro del sollevatore non sia esposta a movimenti pericolosi di parti di altre macchine in funzionamento.

È obbligatorio, prima di iniziare ad operare con il sollevatore, accertarsi che gli organi di sollevamento siano integri.

È obbligatorio, prima di iniziare ad operare, accertarsi del perfetto funzionamento dei dispositivi di sicurezza installati.

È obbligatorio, quando si inizia il sollevamento del veicolo, arrestare il movimento dopo i primi 200 mm di alzata e verificare la stabilità del veicolo sui tamponi di appoggio; verificare inoltre che i dispositivi di bloccaggio dei bracci siano correttamente inseriti e solo successivamente proseguire con il movimento di salita.

È obbligatorio verificare costantemente che il veicolo rimanga stabile sui tamponi di appoggio.

È obbligatorio verificare costantemente che i tamponi aderiscano completamente al carico.

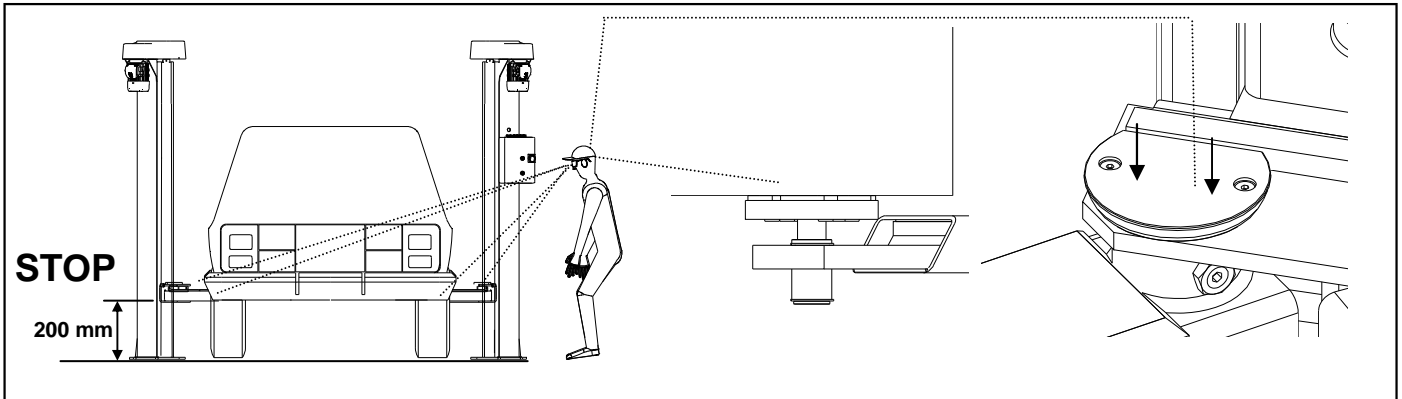

ITALIANO

È obbligatorio, ogni volta che si debba accedere nella zona di lavoro, commutare l'interruttore generale sullo "0" (OFF).

È obbligatorio verificare che lo smontaggio di parti del veicolo posizionato sul sollevatore non provochi sbilanciamenti del carico.

È obbligatorio, dopo aver sollevato il veicolo e prima di effettuare qualsiasi intervento sullo stesso, posizionare l'interruttore generale sullo "0" (OFF).

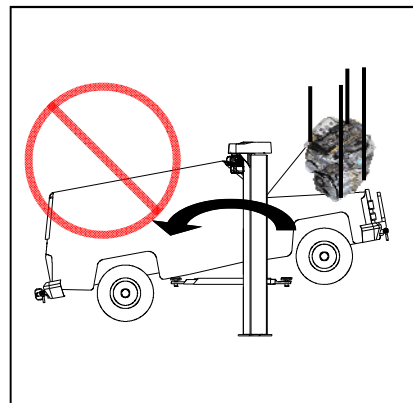
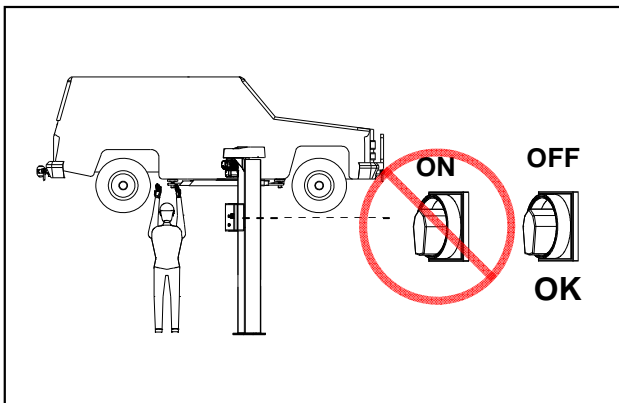

Fare sempre attenzione ai piedi e alle mani.

È obbligatorio, prima di effettuare la fase di salita o di discesa, verificare la stabilità del sistema sollevatore-veicolo.

È obbligatorio sorvegliare costantemente il veicolo durante il movimento del sollevatore.

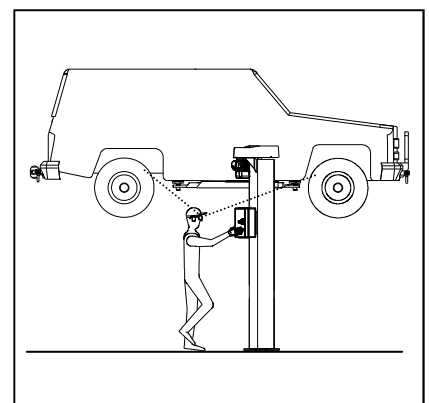
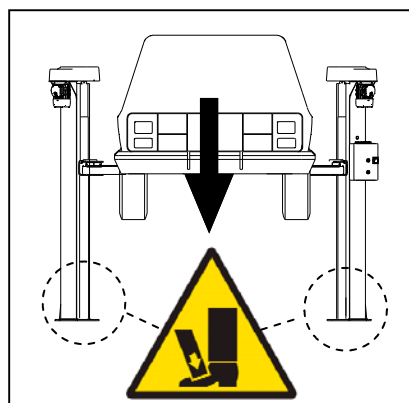
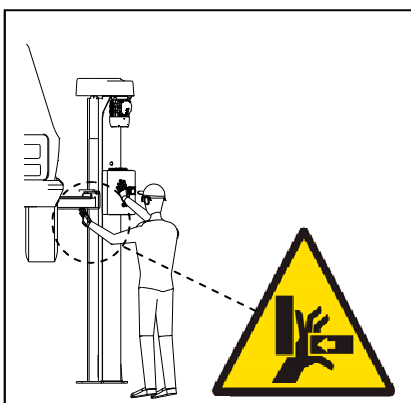

È obbligatorio controllare che, durante il funzionamento, non si verifichino condizioni di pericolo per persone esposte: in caso si manifestassero tali condizioni, arrestare immediatamente i movimenti in corso ed allontanare le persone esposte.

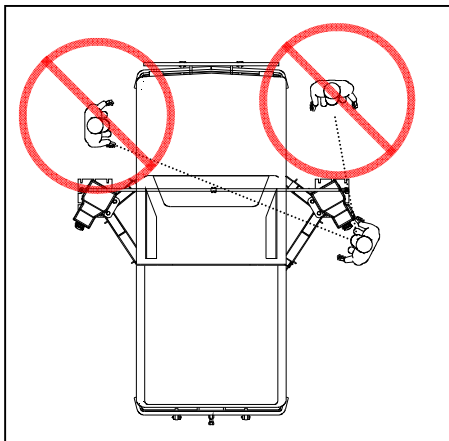

È obbligatorio quando si rilevano rumorosità non abituali o anomalie di funzionamento interrompere immediatamente ogni azionamento in corso e ricercare la causa di tali irregolarità. In caso di dubbio evitare operazioni improprie e rivolgersi al servizio di assistenza tecnica.

È obbligatorio, per le operazioni di manutenzione, utilizzare esclusivamente ricambi originali.

È obbligatorio, prima di effettuare la discesa, controllare che nell'area di proiezione del sollevatore e nella zona posta sotto il veicolo sollevato non vi siano ostacoli, oggetti, attrezzi che possano creare pericoli.

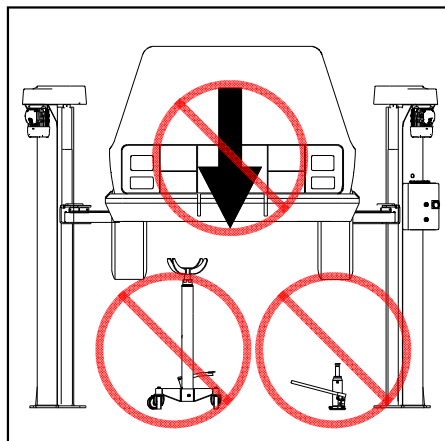

Il costruttore declina ogni e qualsiasi responsabilità per i danni causati dall'utilizzo di ricambi ed accessori non originali.

L'uso di ricambi non originali comporta inoltre l'automatica perdita della garanzia.

## È VIETATO:

È vietato utilizzare il sollevatore in modo improprio o errato, esso deve essere impiegato esclusivamente come indicato nel paragrafo DESTINAZIONE D'USO.

È vietato utilizzare il sollevatore per sollevare materiali o oggetti di qualsiasi tipo (come ad esempio pezzi lavorati, utensili, ecc.).

È vietato il sollevamento di animali.

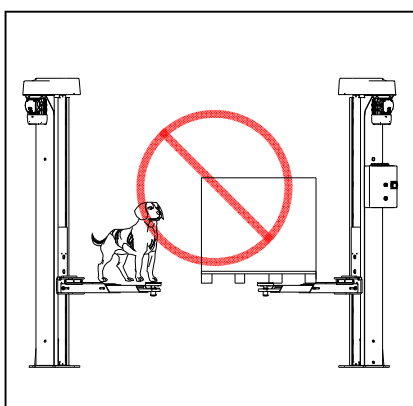

È vietato l'uso del sollevatore per il lavaggio dei veicoli.

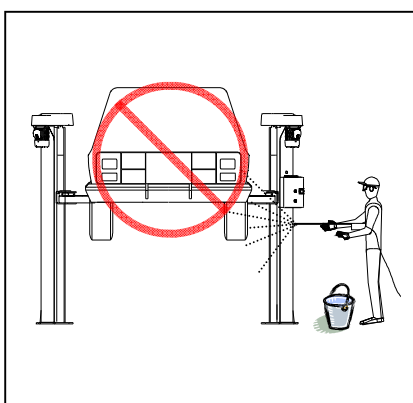

È vietato utilizzare il sollevatore per sollevare involucri da caricare sui mezzi di trasporto o impiegare il sollevatore come montacarichi.

È vietato salire o sostare sugli organi di sostegno del sollevatore o farsi trasportare dal sollevatore stesso.

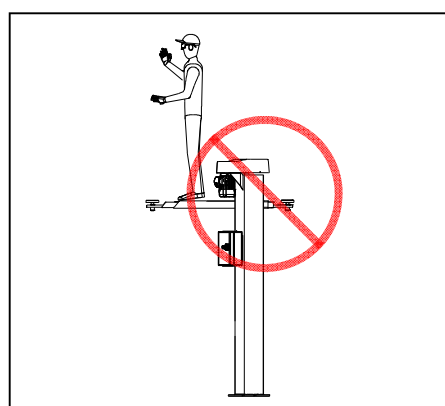

È vietato salire a bordo del veicolo durante la salita o la discesa e quando lo stesso è sollevato.

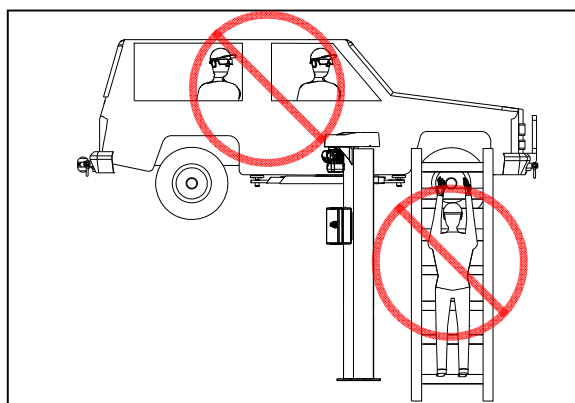

È vietato provocare oscillazioni del veicolo posto sul sollevatore.

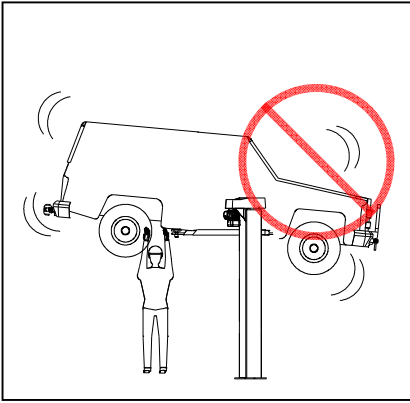

È vietato il sollevamento di un veicolo con il motore in moto.

È vietato abbandonare il sollevatore per qualsiasi motivo, senza avere preventivamente tolto tensione agendo sull'apposito interruttore.

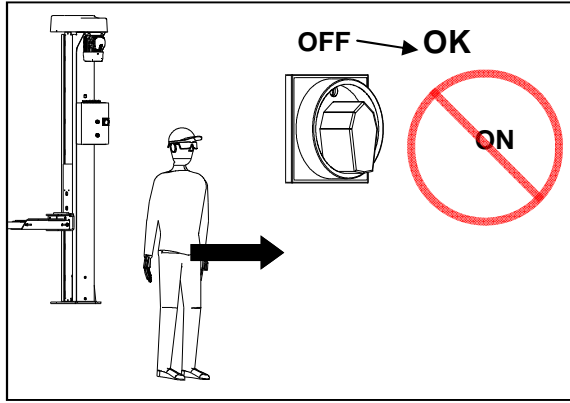

È vietato sollevare un solo lato del veicolo.

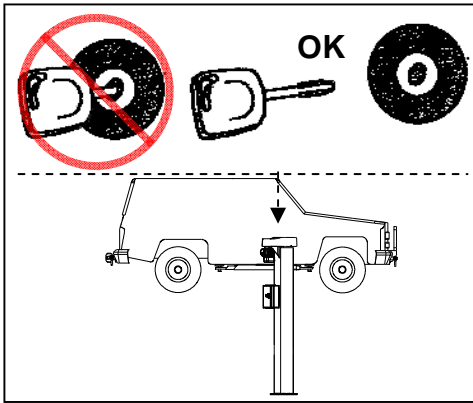

È vietato l'uso del sollevatore in ambienti in cui possano prodursi miscele di gas o vapori infiammabili o esplosivi.

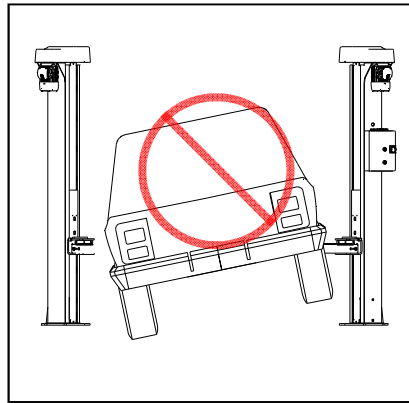

È vietato utilizzare il sollevatore se la temperatura ambiente è inferiore a 5°C o superiore a 40°C.

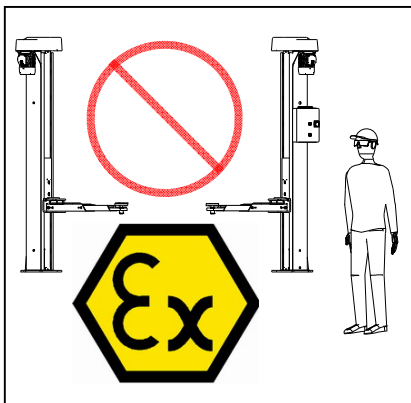

È vietato manomettere o modificare il sollevatore: qualsiasi manomissione o modifica effettuata sul sollevatore è causa della automatica e immediata perdita della garanzia e solleva il costruttore da ogni responsabilità per danni diretti o indiretti causati da tali manomissioni o modifiche.

È vietato utilizzare accessori che non siano fornibili dal costruttore.

## ABBIGLIAMENTO E DISPOSITIVI DI PROTEZIONE INDIVIDUALE

Per operare con il sollevatore in condizioni di sicurezza è obbligatorio utilizzare un abbigliamento adeguato al sollevatore e all'ambiente di lavoro:

- non indossare abiti larghi, cravatte, scarpe ed altri indumenti simili che potrebbero impigliarsi nelle parti mobili del sollevatore.
- i capelli lunghi vanno raccolti, le estremità delle maniche devono essere strette, evitando di indossare orologi, anelli, collane ed altri oggetti che possono arrecare danni alla persona che li indossa.
- utilizzare guanti appropriati, elmetto protettivo, occhiali di protezione, calzature antinfortunistiche e, in caso di presenza nell'ambiente di un livello di rumore non inferiore a 85 dB(A), cuffie o altri dispositivi di protezione dell'udito.

In ogni caso fare riferimento alle disposizioni di sicurezza previste per l'ambiente di lavoro del paese in cui deve operare il sollevatore.



**Blocca bracci**

All'interno di ciascuno dei perni che vincolano i bracci al carrello è contenuto un dispositivo meccanico di bloccaggio (blocca braccio) del corrispondente braccio. Tale dispositivo interviene automaticamente ogni volta che si inizia la fase di salita da terra, dopo di che rimane inserito fino a quando non vengono riportati a terra i bracci.

Quando i carrelli porta-bracci non sono in posizione di finecorsa discesa e sul sollevatore non è posto alcun carico è possibile ottenere la rotazione di uno dei 4 bracci tirando manualmente verso l'alto la testata del corrispondente perno.

**Salita**

Con i carrelli completamente abbassati inserire tra le due colonne il veicolo da sollevare in modo che sia rispettata la ripartizione dei carichi.

Registrare la lunghezza dei bracci sfilabili di sollevamento in modo che i tamponi risultino posizionati sotto i punti di presa.



PERICOLO

**È obbligatorio, prima di sollevare il carico, verificare che i tamponi di appoggio siano posizionati correttamente in corrispondenza dei punti di presa previsti dal costruttore del veicolo.**

Registrare l'altezza dei quattro tamponi in funzione dell'altezza dei punti di presa: la registrazione dei tamponi deve essere tale che tutti i tamponi siano a contatto dei rispettivi punti di presa e che, una volta sollevato di qualche centimetro, il veicolo si trovi parallelo al pavimento.

Commutare l'interruttore generale in posizione "ON - 1".

Il pulsante <SALITA> è un pulsante ad azione mantenuta: premendolo si innesca il movimento, rilasciandolo il movimento si arresta immediatamente.

Tenendo premuto il pulsante <SALITA> la fase di salita si arresta quando il sollevatore avrà raggiunto la sua massima altezza.

**Quando si vuole portare il sollevatore alla massima altezza è obbligatorio tenere premuto il pulsante di salita sino a quando entrambi i carrelli non siano giunti a finecorsa salita: in questo modo i carrelli si allineano automaticamente.**

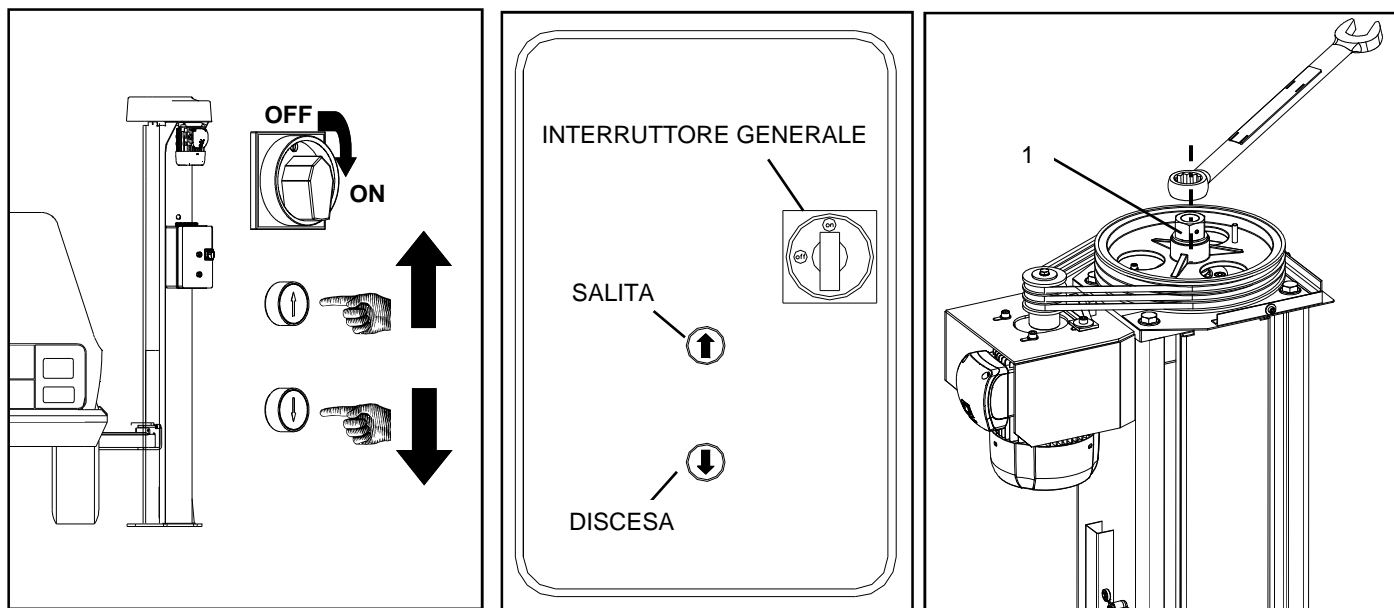

**Discesa**

Dopo aver controllato che l'area sottostante il veicolo sollevato e l'area sottostante i bracci di sollevamento siano libere da oggetti e/o ostacoli che possano interferire con la discesa, premere il pulsante <DISCESA> per iniziare la discesa.

Il pulsante <DISCESA> è un pulsante ad azione mantenuta: premendolo si innesca il movimento, rilasciandolo il movimento si arresta immediatamente.

Tenendo premuto il pulsante <DISCESA> la fase di discesa si arresta per intervento del finecorsa di discesa.

**Quando si vuole portare il sollevatore alla discesa totale è obbligatorio tenere premuto il pulsante di discesa sino a quando entrambi i carrelli non siano giunti a finecorsa discesa: in questo modo i carrelli si allineano automaticamente.**

**Discesa di emergenza**

In caso di mancanza di energia elettrica è possibile far scendere manualmente il sollevatore ruotando in senso antiorario il dado (in corrispondenza della vite di trasmissione) all'interno del carter-superiore di ciascuna colonna con chiave esagonale CH 46 (1).



PERICOLO

**Nell'abbassare alternativamente i due carrelli porta-bracci prestare la massima attenzione a non creare tra gli stessi un dislivello superiore a 100 mm: pericolo di caduta del carico sollevato!**



La manutenzione ordinaria comprende tutte le operazioni di pulizia, lubrificazione, ingrassaggio e regolazione che devono essere effettuate periodicamente, ad intervalli prestabiliti, per garantire il corretto funzionamento della macchina e la perfetta efficienza dei dispositivi di sicurezza installati sul sollevatore.

Le operazioni non indicate di seguito devono essere considerate di tipo straordinario e devono essere effettuate dall'assistenza tecnica.



AVVERTENZA

- Le operazioni di manutenzione di seguito descritte devono essere effettuate da personale tecnico specializzato nei settori specifici di meccanica ed elettrotecnica.
- I tempi sotto indicati sono condizionati da vari fattori come le condizioni dell'ambiente (presenza di polvere), uso intenso, frequenti sbalzi della temperatura, ecc. In queste condizioni i tempi sotto indicati devono essere adeguatamente ridotti.
- Le operazioni di pulizia e manutenzione devono essere effettuate in condizioni di sicurezza: a tale scopo prima di iniziare qualsiasi operazione sul sollevatore sezionare lo stesso dalle sorgenti di energia commutando l'interruttore generale in posizione "OFF" e lucchettarlo.
- La rimozione dei carter delle colonne è una operazione pericolosa, deve essere effettuata da personale responsabile ed addestrato sui rischi presenti e solo dopo aver commutato l'interruttore generale in posizione "OFF".
- Nel caso in cui, nell'effettuare le operazioni di manutenzione e verifica, si rimuovano carter o lamiere di copertura assicurarsi che le viti di fissaggio non vadano smarrite, dopo aver effettuato dette operazioni rimontare i carter utilizzando tutte le viti precedentemente rimosse; in caso contrario è vietato utilizzare il sollevatore.

Per garantire l'efficienza della macchina e per il suo corretto funzionamento è indispensabile attenersi alle istruzioni sotto riportate.

Mantenere costantemente pulito il sollevatore.

Per tutte le operazioni di ingrassaggio utilizzare grasso multifunzionale TEXACO GREASE L EP 1 (o equivalenti).

### • Ogni mese

Controllare, togliendo il pannello posteriore nella parte alta della colonna, la posizione della chiavetta rispetto alle tacche di riscontro per l'usura della chiocciola.

Se la tacchetta riportata sulla chiocciola portante risulta allontanata di oltre 2 mm dalla linea finale della chiavetta: programmare la sostituzione della chiocciola.

Insistendo nell'uso del sollevatore oltre il limite indicato si arriva all'usura totale delle chiocciole portanti con conseguente inserimento del dispositivo di sicurezza "usura chiocciola" che non permette ulteriori utilizzi se non ad avvenuta sostituzione delle chiocciole portanti.

Ingrassare le chiocciole attraverso gli appositi ingrassatori (1).

Riempire il contenitore del grasso attraverso l'apposito ingrassatore (2).

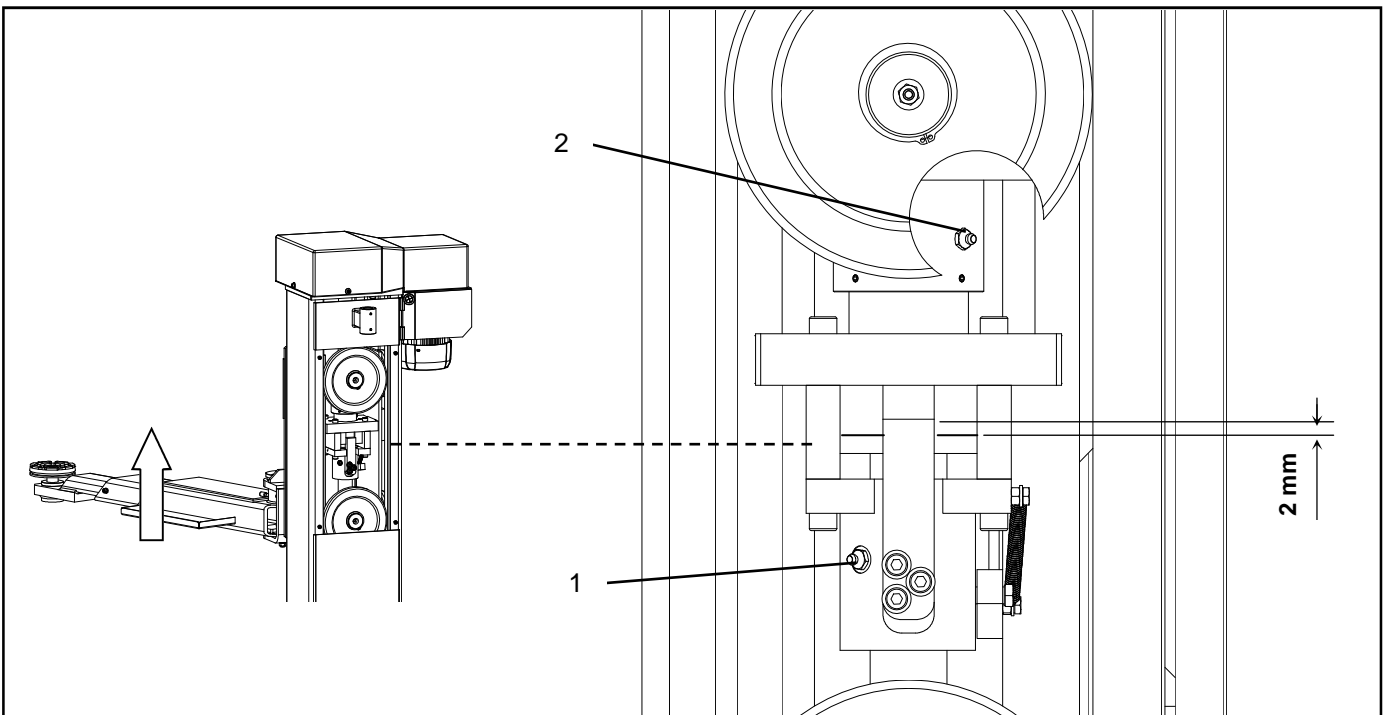

Per entrambe le colonne: smontare i carter (1) installati sulla sommità della colonna ed iniettare grasso negli appositi ingrassatori (2) posti sulla flangia porta vite di sollevamento, sotto la puleggia.

Ingrassare i rulli posteriori (3) e laterali (5) attraverso gli appositi ingrassatori.

Attraverso lo spazio libero tra il carter di protezione della vite e la lamiera della colonna (4) ingrassare le guide di scorrimento delle ruote (poste all'interno della colonna) e le ruote di ciascun carrello.

Verificare che sulla vite di sollevamento non vi siano tracce di materiale della chiocciola portante, in tal caso non utilizzare il sollevatore e contattare l'assistenza tecnica.

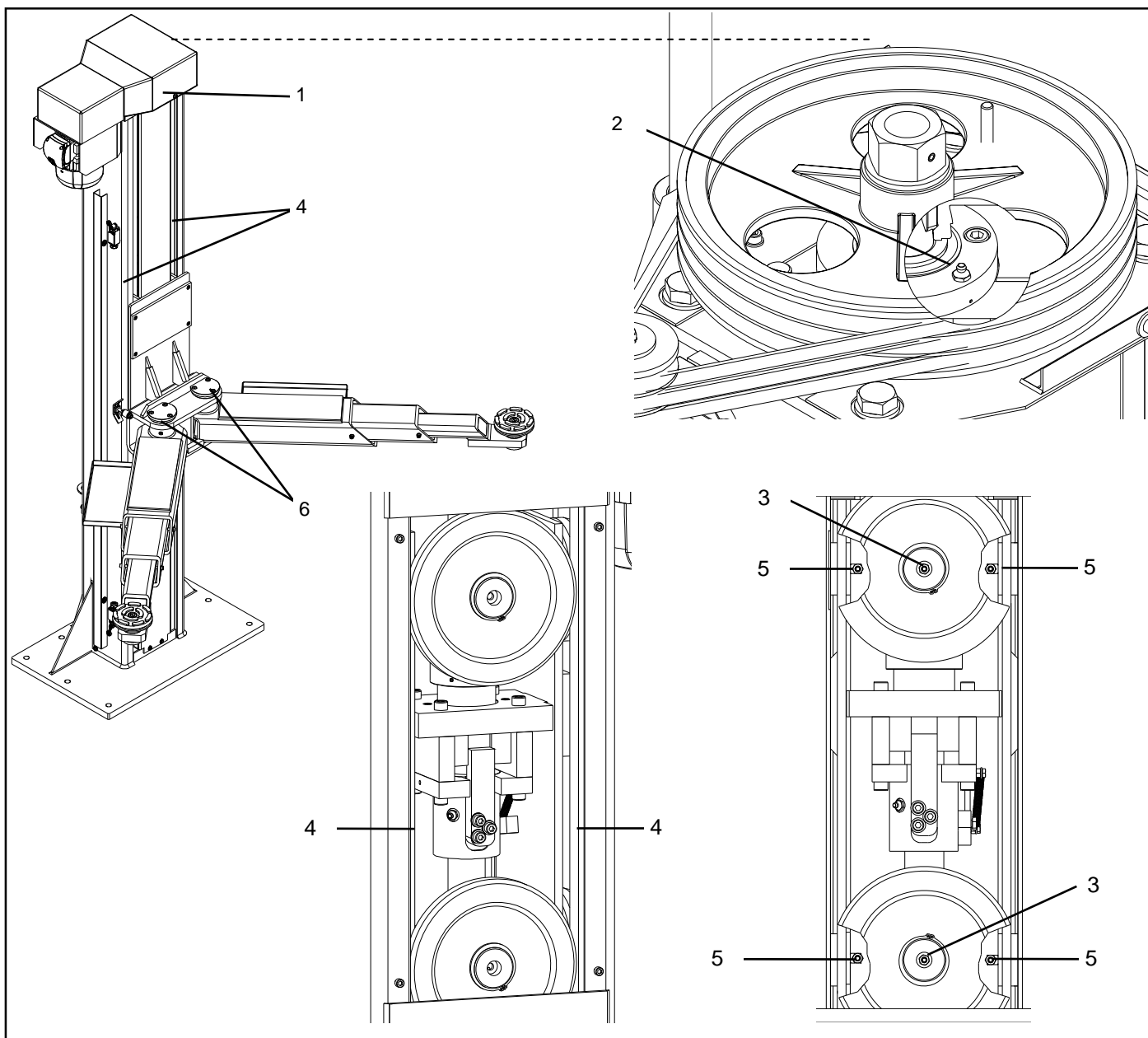

- **Ogni tre mesi**

Verificare l'efficienza del fissaggio a terra del sollevatore, controllare che la coppia di serraggio di tutti i tasselli non sia inferiore a 70 N·m.

Ingrassare i perni di rotazione dei bracci (6).

This handbook contains all the necessary information on how to safely use the VEHICLE HOIST produced by: **OMCN S.p.A. - Via Divisione Tridentina, 23 - 24020 Villa di Serio (BG) - Italy.**

This INSTRUCTION manual FOR USE and MAINTENANCE is an integral part of the product. Keep it carefully so that it can be referred to during the life of the same product.

Failure to observe the instructions provided in this manual null and voids the warranty conditions and releases the manufacturer from any liabilities due to damages caused by lift use.

In addition to the instructions contained in this manual, you must follow all the guidelines and legal provisions regarding workplace safety and prevention in force in the country where the machine is being used.

It is necessary read the complete instructions handbook especially with regard to the transport, installation, commissioning and program of periodic checks.

**SPECIFIC USE**

**Foreseen use**

The lift was designed and constructed to lift vehicles not weighing over the rated capacity listed on the manufacturer's identification plate, observing load distribution and the manufacturer's instructions.



**Any uses not explicitly indicated in this manual are considered improper and hence prohibited.**

**WARNING**

**Improper use**

It is forbidden the lifting of:

- motor vehicles with a weight exceeding the capacity of the lift
- persons or animals
- motor vehicles carrying people and/or animals
- motorcycles, motorcycles with sidecars or similar vehicles
- three-wheel vehicles
- special vehicles such as: forklift trucks, agricultural machinery and tractors, excavating machinery (diggers, excavators, bulldozers, etc.)
- motor vehicles carrying potentially dangerous material (flammable, explosive or corrosive materials, etc.)
- vehicles using accessories not supplied by the manufacturer'



**LOAD DISTRIBUTION**

The load distribution diagram complies with the specifications in regulation EN 1493.

Item würrth	Item OMCN	C <sub>Max</sub> [kg]
WEL255B	199/R	5500
WEL255B-XL	199/RL	5500

**RIPARTIZIONE DEL CARICO - LOAD DISTRIBUTION**  
**RÉPARTITION DES CHARGES - LASTVERTEILUNG**

Il carico C<sub>MAX</sub> da sollevare deve essere ripartito ai quattro vertici del rettangolo indicato nello schema. I carichi possono essere invertiti.

The C<sub>MAX</sub> load to be lifted should be spread over the four vertexes of the rectangle shown in the diagram. Loads can be inverted.

La charge C<sub>MAX</sub> à soulever doit être distribuée aux quatre sommets du rectangle indiqué dans le schéma. Les charges peuvent être inversées.

Die anzuhebende Last C<sub>MAX</sub> muss gleichmäßig auf die vier in der Abbildung dargestellten Ecken des Rechtecks verteilt werden. Die Lasten können auch umgekehrt werden.

$$Cu1 = \frac{3}{4} C_{MAX}$$

$$Cu2 = \frac{1}{4} C_{MAX}$$

$$C_{MAX} = Cu1 + Cu2$$

C<sub>MAX</sub> = CAPACITÀ DI CARICO  
 CAPACITY  
 CAPACITÉ  
 TRAGFÄHIGKEIT

AR199R15002

# THE LIFT MAY ONLY BE USED:

The lift may only be used by authorised responsible staff in good health who have been specially trained to use the lift and are acquainted with all the risks involved.

The lift may only be used by operators who have completely read, understood and taken in all the information given in this handbook.

The lift may only be used inside closed rooms that are free from atmospheric agents: snow, rain and wind, etc.

The lift may only be used by one operator at time. It may not be used by two or more people at the same time.

ENGLISH

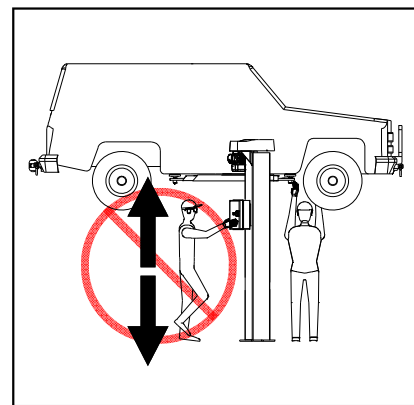
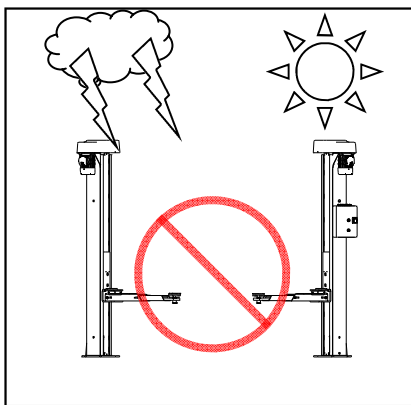
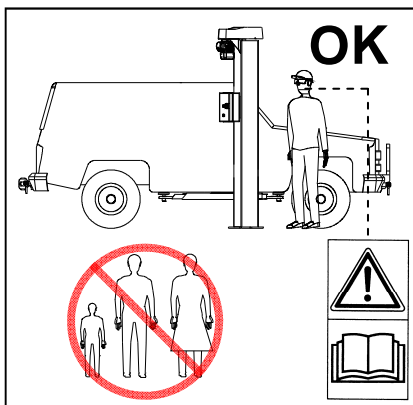

# IT IS COMPULSORY:

It is compulsory to position the lift away from sources of heat or devices emitting electromagnetic radiation.

It is compulsory to check that the lift's environment is well-illuminated and ventilated.

Before use, it is compulsory to place the buffers under the vehicle lifting points foreseen by the manufacturer, making sure these are not dirty, greasy or rusted.

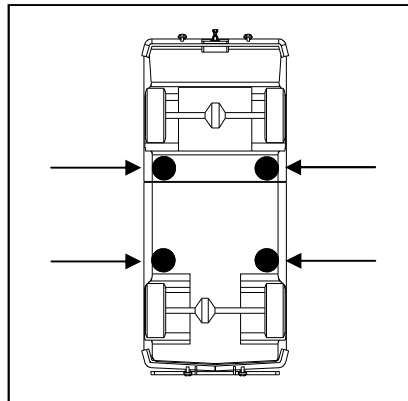
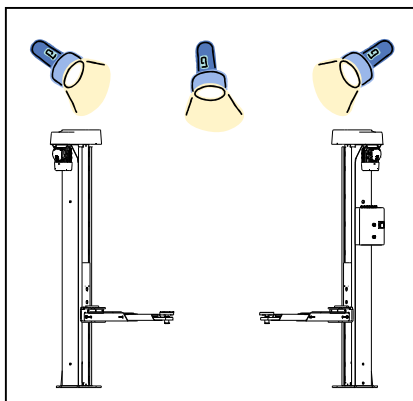

It is compulsory to check that the floor on which the lift is to be installed is solid, flat, perfectly level and able to support the maximum planned loads.

It is compulsory to position the lift so that the lift's working area is not exposed to hazardous movements by parts of other machines that are working.

It is compulsory to check that the lift work perfectly before using it.

Before operating the lift, it is compulsory to make sure that the installed safety devices are in perfect working order.

It is compulsory when lifting the vehicle to stop movement after the first 200 mm, check the vehicle's stability on the supporting plates and check that the arm locking pins are engaged; only after continue with lifting movement.

It is compulsory to check constantly that the vehicle is perfectly stable on the supporting plates.

It is compulsory to check that buffers always fully adhere to the load.

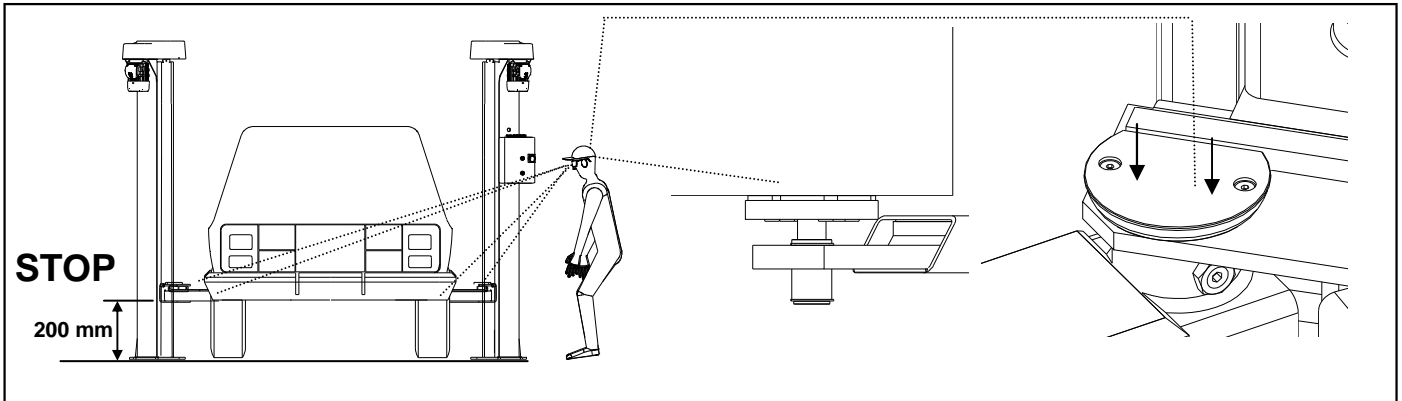

Before entering the working area, it is compulsory to turn the lift off setting the locking switch to "OFF - 0".

It is compulsory to check that the dismantling of the lifted vehicle components does not unbalance the load.

ENGLISH

After lifting the vehicle and before starting any work on it, it is compulsory to set the locking switch to "OFF - 0".

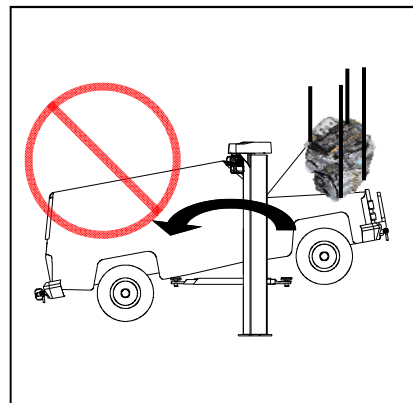
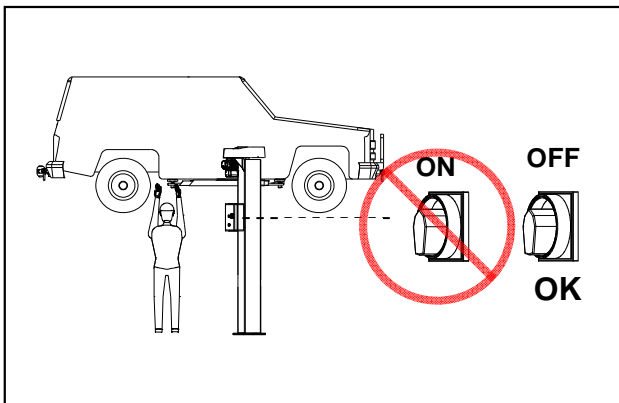

Always pay attention to hand and feet.

Before lifting or lowering, it is compulsory to check the stability of the system of the vehicle's lift.

Constantly monitoring the load during lifting and lowering is mandatory.

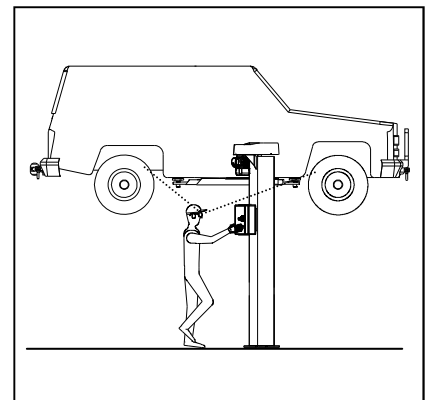
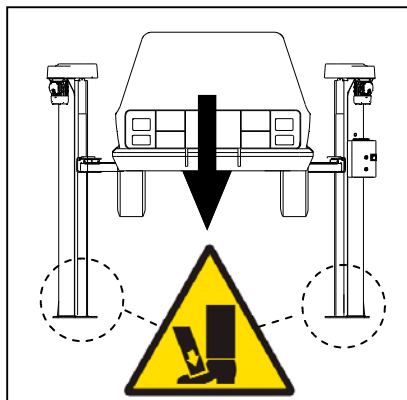
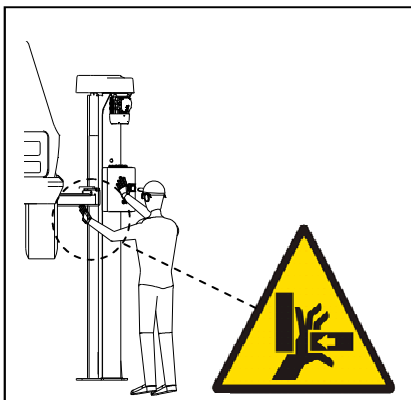

During operation, it is compulsory to check that there are no hazardous conditions for persons at risk: should there be such persons, stop any movement immediately and keep them away.

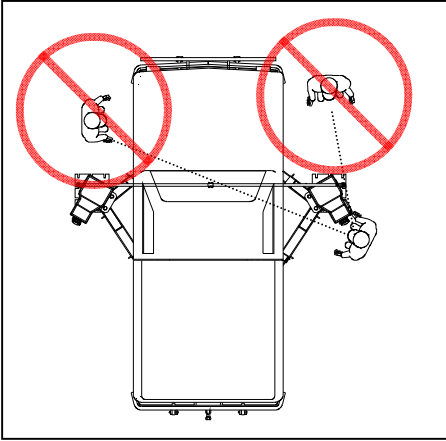

Before lowering, ensure that there are no objects and/or obstacles that could interfere with the movement in the area below the vehicle, the lifting arms and the trucks.

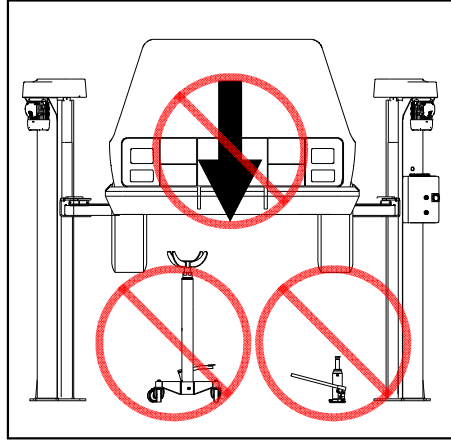

ENGLISH

In the event of irregular or anomalous sounds, it is compulsory to stop all operations immediately and find the cause of the anomaly. If in doubt, avoid any improper operations and contact the technical service centre.

The manufacturer cannot be held responsible for any damage caused by the use of unoriginal fittings.

Use only original spare parts for maintenance operations.

The use of non-original spare parts will instantly invalidate the warranty.

## IT IS FORBIDDEN:

It is forbidden to use the lift improperly or incorrectly; it should be used exclusively for the purpose described in paragraph SPECIFIC USE.

It is forbidden to use the lift to lift materials or objects of any kind (such as processed pieces, tools, etc.).  
It is forbidden the lifting of animals.

It is forbidden to lift containers for transportation or to use the lift as a freight elevator.

It is forbidden to climb onto or remain on the support elements of the lift or to use same lift for transporting oneself.

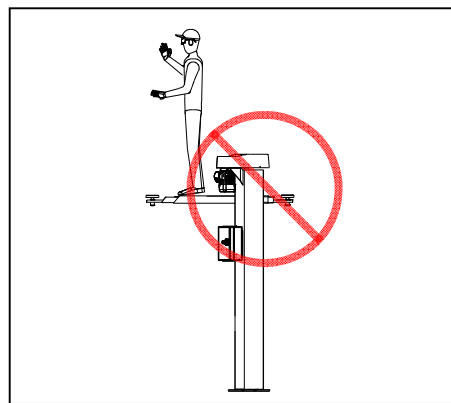
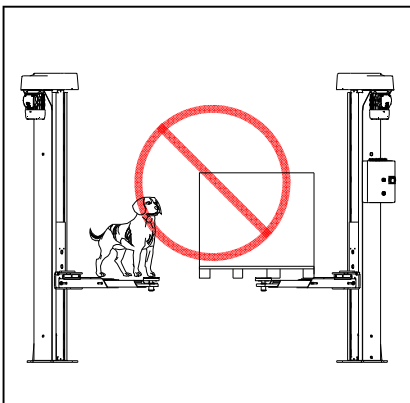

It is forbidden to use the lift for washing vehicles.

It is forbidden to climb aboard the vehicle both during the movement stages and when the vehicle is being lifted.

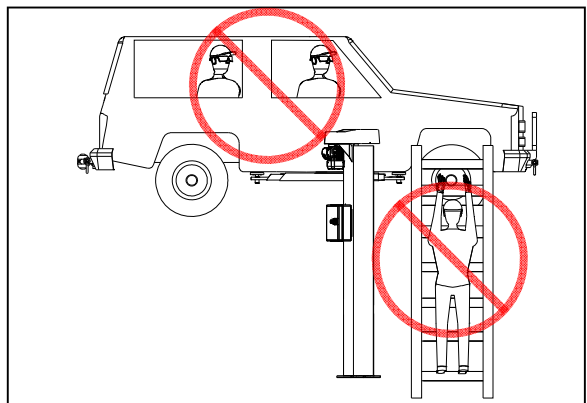
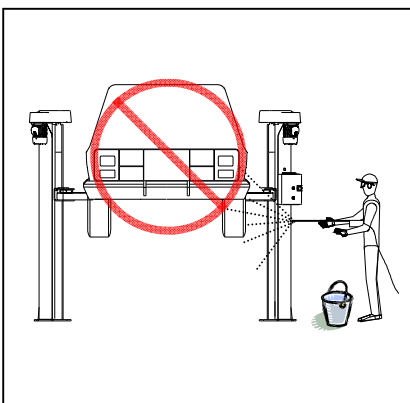

It is forbidden to cause the vehicle to sway.

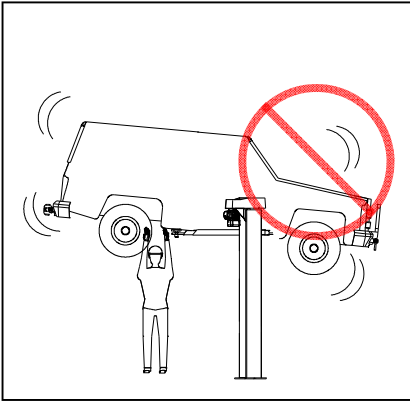

Lifting a vehicle with the engine running is prohibited.

It is forbidden to leave the operating machine unattended for any reason without cutting off the power supply beforehand using the switch.

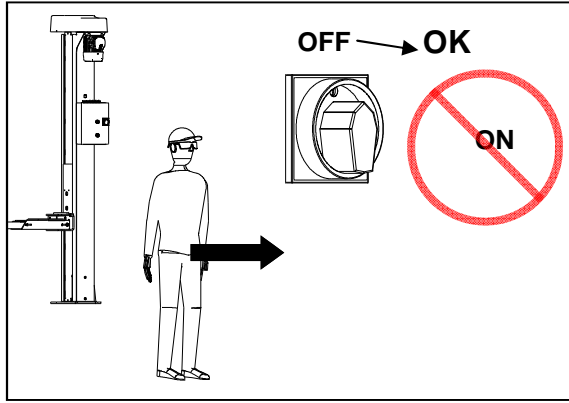

It is forbidden to lift only one side of the vehicle.

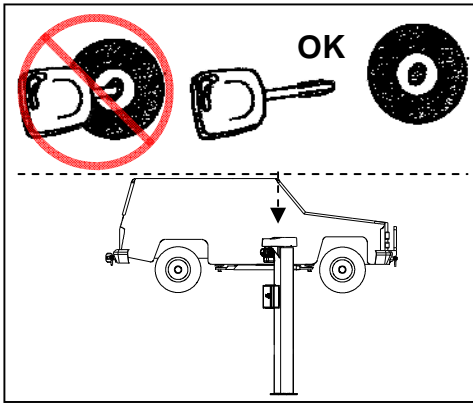

It is forbidden to use the lift in environments where flammable or explosive vapours or gas mixtures may develop.

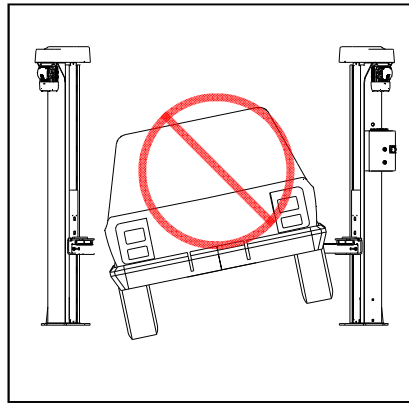

The lift must never be used if the room temperature is below 5°C or over 40°C.

It is forbidden to tamper with or modify the lift: any tampering or modifications to the lift automatically and immediately nullifies the guarantee and relieves the manufacturer of any liability for direct or indirect injury caused by such tampering or modifications.

Do not use accessories not supplied by the manufacturer.

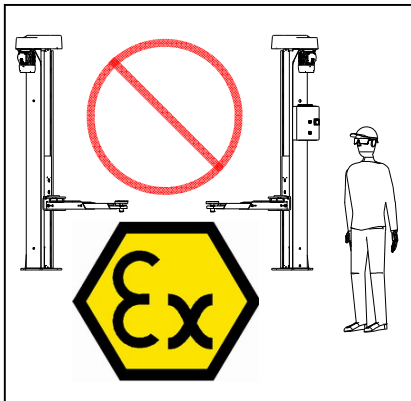

## CLOTHING AND PERSONAL SAFETY DEVICES

To use the lift in safe conditions, adequate clothing must be used for the lift and working environment:

- do not wear loose clothes, ties, scarves or similar garments that could get caught up in the lift's movable parts
- keep long hair out of the way and sleeve ends tight; avoid wearing watches, rings, necklaces or other objects that may cause injury
- use protective footwear, protective helmet, safety goggles, protective gloves and in the case of high noise level, above 85 dB(A), use headsets or other hearing protection devices

In all cases, refer to working environment safety regulations of the country where the lift is being operated.





## OPERATION

### Arm lock

Inside each of the pins connecting the arms to the carriage there is a mechanical device (arm lock) for locking the corresponding arm. This device cuts in automatically whenever the lifting phase starts, after which it remains cut in until the arms are returned to the ground.

When the arm-bearing carriages are not in the lowering limit switch position and there is no load on the lift, one of the 4 arms can be rotated by manually pulling the head of the corresponding pin upwards.

### Lifting

With the carriages fully lowered load the vehicle to be lifted between the two columns so that the load distribution table is respected.

Register the length of the removable lifting arms so that the pads are positioned below the lifting points for lifting the vehicle.



DANGER

**It is compulsory to place the buffers under the vehicle lifting points foreseen by the manufacturer.**

ENGLISH

Regulate the height of the four pads according to the height of the grip points of the vehicle to be lifted: the regulation of the pads must be such that when all the pads are in contact with their respective lifting points and that, once lifted for a few centimeters, the vehicle is parallel to the ground.

Set the main switch to "ON - 1".

The "LIFTING" button is a maintained action button: pressing it starts the movement, releasing it stops the movement immediately. Holding down the <LIFTING> button, upwards movement stops when the lift reaches maximum height.

**When the lift is taken to its maximum height it is mandatory to keep the "LIFTING" button pressed until both carriages reach the lifting limit switch: this realigns the carriages automatically.**

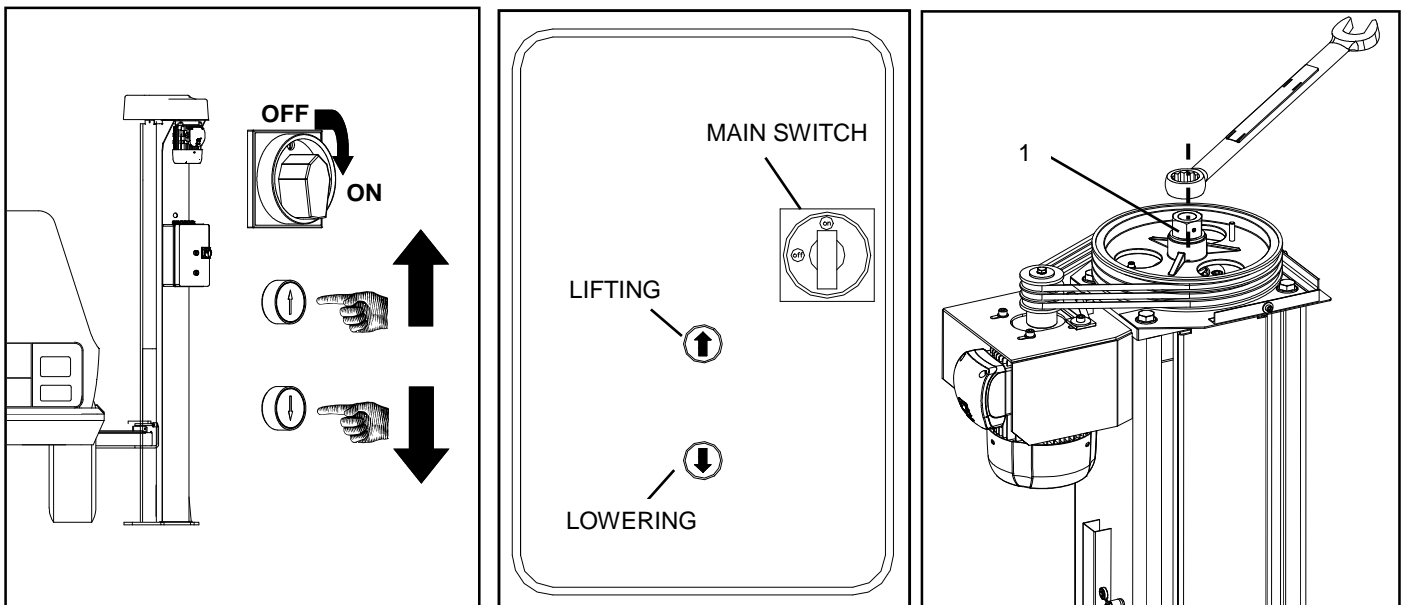

### Lowering

After having checked that the area below the raised vehicle and the area below the lifting arms are free of objects and/or obstacles that could interfere with lowering, press the "LOWERING" button to start lowering.

The "LOWERING" button is a maintained action button: pressing it starts the movement, releasing it stops the movement immediately.

Keeping the "LOWERING" button pressed, the lowering phase stops due to the cutting in of the lowering limit switch.

**When the lift is lowered completely it is mandatory to keep the "LOWERING" button pressed until both arm-bearing carriages have reached the lowering limit switch: this realigns the carriages automatically.**

### Emergency lowering

In the event of power failure, you can lower the lift manually by turning the nut (close to the transmission screw) anti-clockwise inside each column cover using the hexagonal wrench CH 46 (1).



DANGER

**When lowering the arm carriages alternately, take the greatest care not to create a distance of more than 100 mm between them: danger of the raised load falling!**



## ROUTINE MAINTENANCE

Routine maintenance includes all cleaning, lubricating, greasing and tuning operations that need to be carried out regularly at fixed intervals to ensure that the machine operates correctly and that the safety devices installed on the lift are in perfect working order.

All those operations not mentioned below are considered extraordinary operations, which may only be carried out by the technical service.



WARNING

- The maintenance operations described below must be carried out by technical personal specializing in the specific sectors of mechanics and electrical technology.
- The times indicated below are conditioned by various factors, such as environmental conditions (presence of dust), intense use, frequent temperature changes, etc. In such cases, these times should be reduced accordingly.
- All cleaning and maintenance must be carried out in safe conditions. To this end, before starting any work on the lift, section it off from the power sources by turning the main switch to "OFF" and padlocking it.
- Removing the casings located of the columns is a dangerous operation. It must be performed by responsible personnel trained for the risks involved and only after having turned the main switch to "OFF".
- If during maintenance and inspection operations, enclosures or sheet metal covers are removed, make sure the fastening screws are not misplaced; after having carried out said operations, reassemble the enclosures using all the previously removed screws, otherwise use of the lift is prohibited.

To ensure that the machine operates correctly and efficiently, follow the instructions below.

Always keep the lift clean.

Use TEXACO GREASE L EP 1 all-purpose grease (or equivalent) for all greasing operations.

### • Every month

After taking the rear panel off the top of the column, check the position of the spline compared to reference marks for lead nut wear.

If the notch on the load-bearing lead nut is more than 2 mm away from the spline's final line, replacing the load bearing nut must be planned.

If you use the lift for more than the indicated limit, this leads to total wear of the load-bearing leadnuts and the "leadnut wear" safety mechanical device trips, preventing you from using it until the load-bearing leadnuts are replaced.

Grease the leadnuts using the special greasers (1).

Fill the container in using the proper greaser (2).

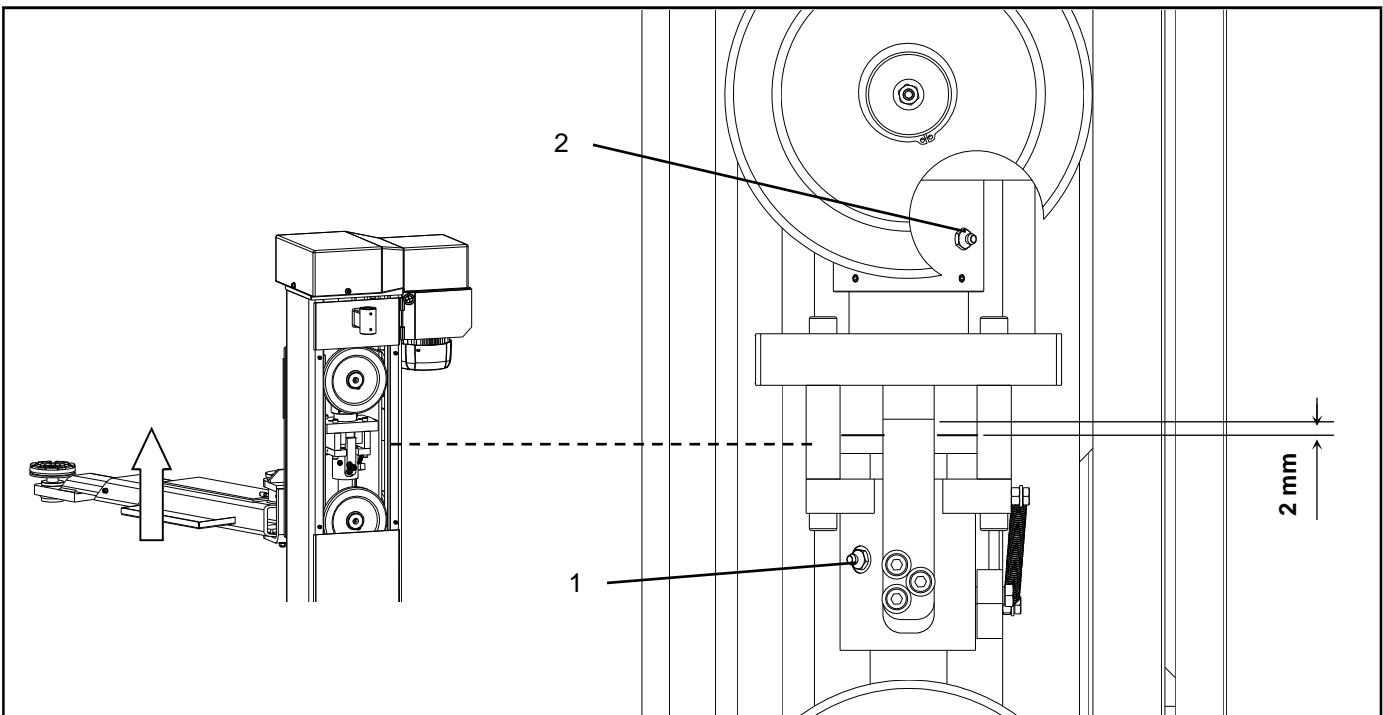

For both columns: remove the casings (1) installed at the top of the column and inject all-purpose grease in the specific grease nipples (2) on the transmission screw support flange, below the pulley.

Grease the rollers using the special greasers (3 - 5).

Grease the sliding guides of the wheels (inside the column) and the wheels themselves through the free space between the screw protective casing and the column's plate (4): each carriage has 4 wheels.

Check that no load bearing nut material trace is left on the screw, otherwise, do not use the lift and contact the technical support.

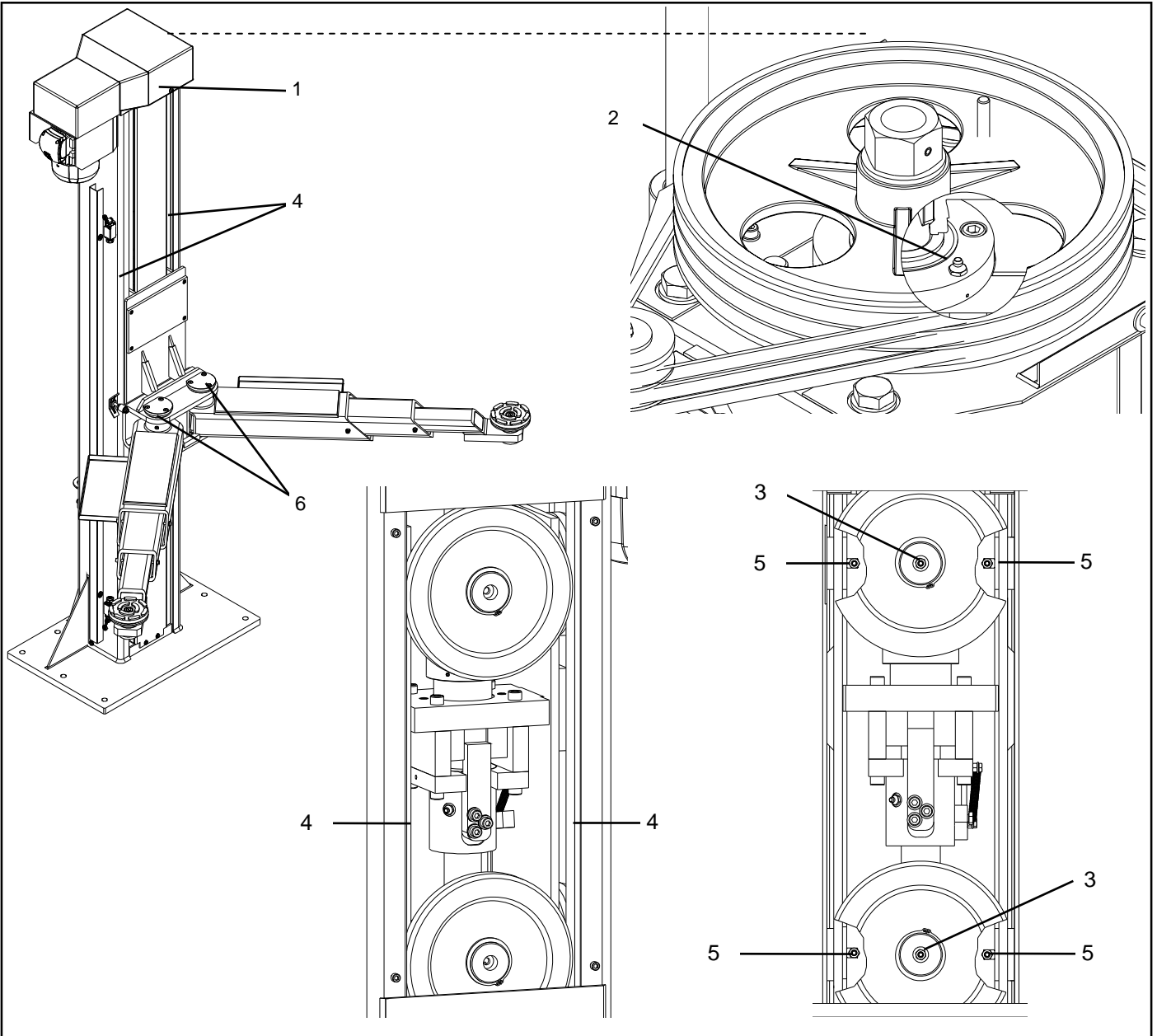

ENGLISH

- **Every 3 months**

Check that the two columns are securely bolted to the ground and that the anchor torque is at least 70 N·m. Grease the arm rotation pins (6).

Das vorliegende Handbuch enthält die Informationen die für notwendig gehalten werden um die HEBEBÜHNE FÜR FAHRZEUGE der folgenden Modelle in Sicherheit zu verwenden hergestellt von: **OMCN S.p.A. Via Divisione Tridentina, 23 - 24020 Villa di Serio (BG) - Italia.**

Das vorliegende BEDIENUNGS-, WARTUNGS BUCH ist integraler Bestandteil des Produkts, es muss sorgfältig aufbewahrt werden, um ein Nachschlagen während der Lebensdauer des Produkts zu ermöglichen.

Das Nichtaufkleben der Vorschriften, die in diesem Handbuch angegeben sind, führt zum Verfall der Garantie und enthebt den Hersteller von jeglicher Verantwortung für eventuelle Schäden im Zusammenhang mit der Verwendung der Hebebühne.

Über die Angaben in diesem Buch ist es Pflicht, alle gesetzgebende Anforderungen und Verhütung- und Sicherheitsanforderungen im Arbeitsbericht anwesend in dem Land, wo die Maschine benutzt ist, zu folgen.

Ist es notwendig, lesen Sie die vollständige Anleitung Handbuch insbesondere im Hinblick auf den Transport, Installation, Inbetriebnahme und das Programm des periodischen Kontrollen.

EINSATZBEREICH

Zulässige Anwendungen:

Die Hebebühne ist für das Anheben von Vierradkraftfahrzeugen entworfen und hergestellt worden, deren Gesamtgewicht, die Nennlast der Hebebühne, die auf dem Identifizierungsschild des Herstellers angegeben ist, nicht übersteigt.



Alle nicht eindeutig angegebenen Verwendungszwecke sind als zweckfremd zu betrachten, und daher ausdrücklich verboten.

WARNUNG

Unsachgemäße Anwendungen:

Es ist verboten das Heben von:

- Fahrzeugen, deren Gewicht die Tragkraft der Hebebühne überschreitet,
- Personen und/oder Tieren,
- Fahrzeugen mit Personen bzw. Tieren an Bord,
- Motorrädern, Beiwagen oder ähnlichen,
- Fahrzeugen mit drei Rädern im Allgemeinen,
- Sonderfahrzeugen, wie z.B. Gabelstapler, landwirtschaftliche Maschinen oder Traktoren, Maschinen zum Transport von Erde (Schaufellader, Bagger, Schürfraupen, usw.),
- Fahrzeugen, die Gefahrgut geladen haben (brennbare, explosive, ätzende Stoffe usw.),
- Fahrzeugen, wenn sie Zubehör nicht original der vorgesehen beim Hersteller benutzen.



DEUTSCH

LASTVERTEILUNG

Das Schema zur Lastenverteilung entspricht den Vorschriften der Norm EN 1493.

Artikel würrh	Artikel OMCN	C <sub>Max</sub> [kg]
WEL255B	199/R	5500
WEL255B-XL	199/RL	5500

**RIPARTIZIONE DEL CARICO - LOAD DISTRIBUTION**  
**RÉPARTITIONS DES CHARGES - LASTVERTEILUNG**

Il carico C<sub>MAX</sub> da sollevare deve essere ripartito ai quattro vertici del rettangolo indicato nello schema. I carichi possono essere invertiti.

The C<sub>MAX</sub> load to be lifted should be spread over the four vertexes of the rectangle shown in the diagram. Loads can be inverted.

La charge C<sub>MAX</sub> à soulever doit être distribuée aux quatre sommets du rectangle indiqué dans le schéma. Les charges peuvent être inversées.

Die anzuhebende Last C<sub>MAX</sub> muss gleichmäßig auf die vier in der Abbildung dargestellten Ecken des Rechtecks verteilt werden. Die Lasten können auch umgekehrt werden.

$Cu1 = \frac{3}{4} C_{MAX}$

$Cu2 = \frac{1}{4} C_{MAX}$

$C_{MAX} = Cu1 + Cu2$

C<sub>MAX</sub> = CAPACITÀ DI CARICO  
 CAPACITY  
 CAPACITÉ  
 TRAGFÄHIGKEIT

AR199R15002

## DIE VERWENDUNG DER HEWEBÜHNE:

Die Verwendung der Hebebühne wird nur gesunden, ermächtigtem und über die erlaubten Anwendungen und die, auf der Hebebühne, auftretenden Risiken ausgebildetem Personal erlaubt.

Die Verwendung der Hebebühne wird nur den Technikern erlaubt, welche das Handbuch vollständig gelesen, verstanden und assimiliert haben.

Die Verwendung der Hebebühne ist nur im Inneren geschlossener Räume fern von Witterungseinflüssen erlaubt: Schnee, Regen, Wind, usw.

Die Verwendung der Hebebühne ist ausschließlich einem Bediener erlaubt; es ist verboten, die Hebebühne gleichzeitig zu zweit oder zu dritt zu verwenden.

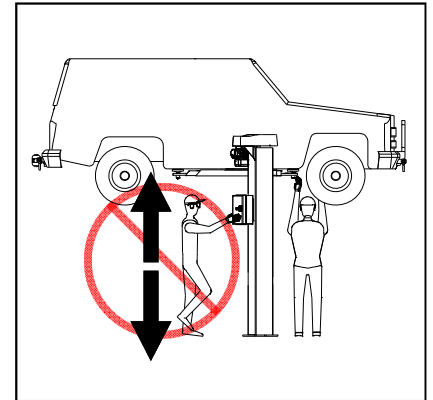
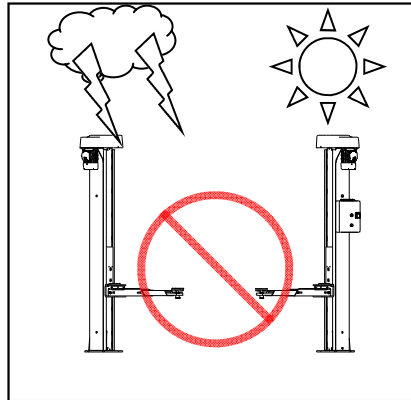
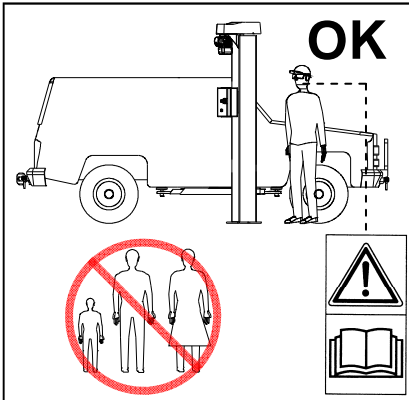

## ES IST SICHERZUSTELLEN:

Es ist notwendig die Hebebühne entfernt von Hitzequellen oder von Vorrichtungen zu positionieren, die elektromagnetische Strahlungen aussenden können.

Sie müssen gewährleisten, dass der Aufstellort der Hebebühne gut gelüftet und korrekt beleuchtet ist. (ausreichend beleuchteter Standort aber ohne Blendung oder starken Lichtquellen).

Es ist Pflicht, vor dem Gebrauch die Puffer unter die vom Fahrzeughersteller vorgesehenen Aufnahmepunkte des Fahrzeugs zu stellen und sich zu vergewissern, dass diese nicht verschmutzt, fettig oder korrodiert sind.

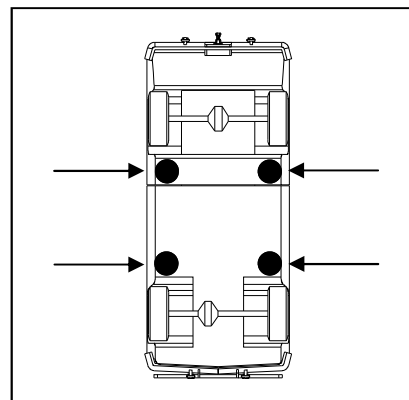
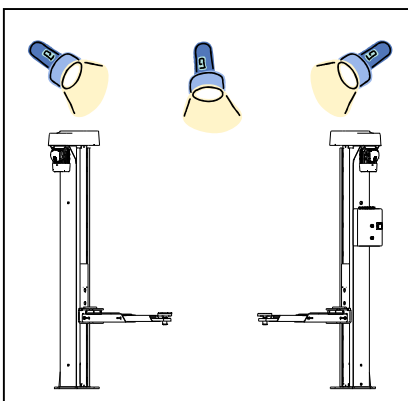

Es ist sicherzustellen, dass der Fußboden auf dem die Hebebühne installiert wird solid, eben und perfekt geebnet ist, um den vorgesehenen Höchstladungen standzuhalten.

Die Hebebühne muss so positioniert werden, dass der Arbeitsbereich der Hebebühne keinen gefährlichen Bewegungen anderer betätigten Maschinen ausgesetzt ist.

Vor dem Betrieb und Verwendung der Hebebühne muss sichergestellt werden, dass die Hebeorgane einwandfrei sind.

Vor der Verwendung der Hebebühne müssen Sie sich vergewissern, dass die installierten Sicherheitseinrichtungen einwandfrei funktionieren.

Wenn man mit dem Heben des Fahrzeuges beginnt muss nach den ersten 200 mm die Bewegung unterbrochen und die Stabilität des Fahrzeuges auf den Aufstützpunkten kontrolliert werden, darauf hin kann man mit dem Heben fortfahren; dass die Blockierungsvorrichtungen der Ausleger auf korrekte Weise eingeführt wurden.

Überprüfen dass das Fahrzeug absolut stabil auf den aufliegt.

Es ist Pflicht ständig zu überprüfen, dass die Puffer komplett an der Last anliegen.

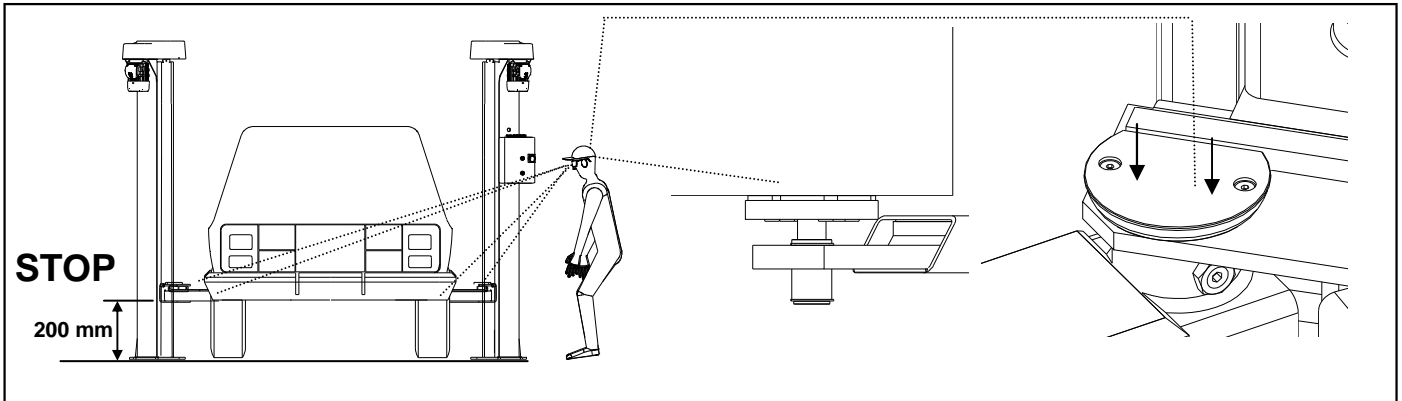

Vor jedem Betreten des Risikobereichs muss die Hebebühne durch Umschalten des Schlüsselschalters auf „OFF - 0“ von den Energiequellen getrennt werden.

Sie müssen sich vergewissern, dass die Demontage von Teilen des angehobenen Fahrzeuges kein Ungleichgewicht der Last verursacht.

Nach dem Anheben des Fahrzeuges und bevor jegliche Arbeiten daran vorgenommen werden, ist der verschließbare Hauptschalter auf Stellung „OFF - 0“ zu verriegeln.

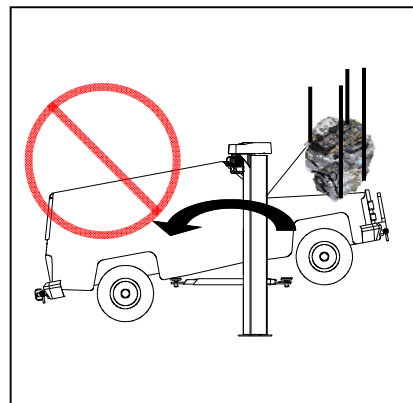
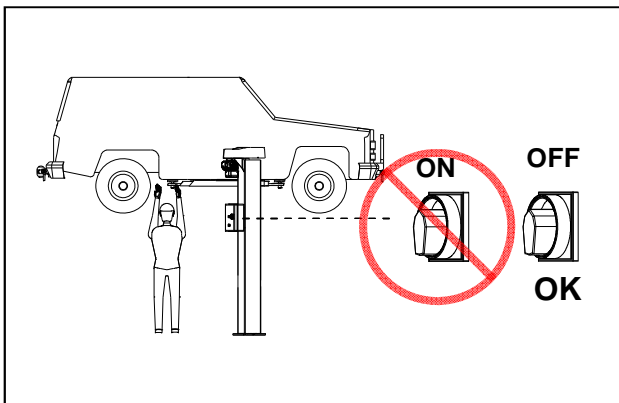

Achten Sie immer auf den Füßen und Händen.

Vor dem Heben oder Senken muss sichergestellt werden, dass die Stabilität des Systems Hebebühne-Fahrzeug befriedigend ist

Die Last muss während der Hebe- und Senkbewegung ständig überwacht werden.

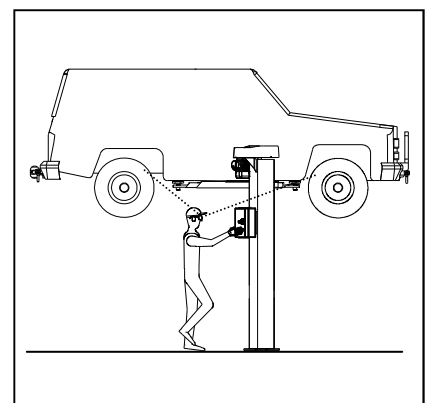
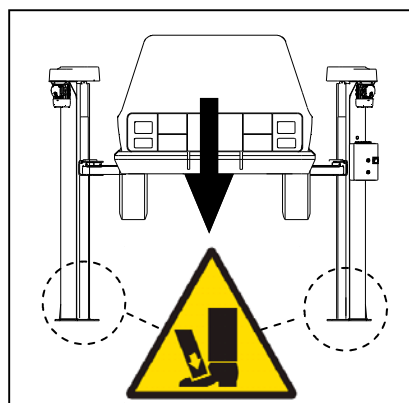
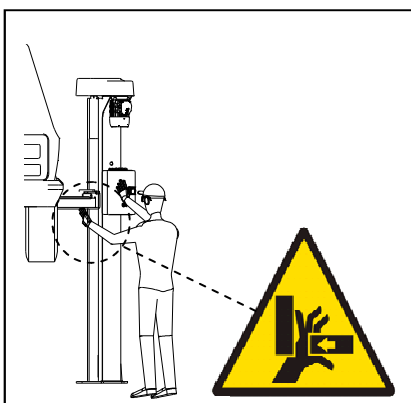

Achten Sie darauf, dass während des Betriebs keine Gefahr für Dritte entstehen kann. Sollte irgendeine solche Gefahr entstehen, stoppen Sie die Hebebühne sofort, und bringen Sie Dritte beiseite.

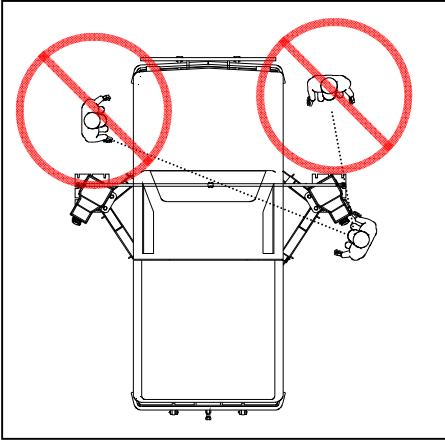

Falls ungewöhnliche Geräusche auftreten, oder eine anormale Funktion festgestellt wird, ist jegliche Bewegung sofort zu unterbrechen, und die Ursache dieser Funktionsabweichung fest zu stellen. Im Zweifelsfall sind fehlerhafte Funktionen zu vermeiden und es muss der technische Kundendienst befragt werden.

Es wird empfohlen, für die Wartungsarbeiten ausschließlich original Ersatzteile zu verwenden.

Bevor die Hebebühne abgesenkt wird, muss sichergestellt werden, dass sich im Bereich unter dem angehobenen Fahrzeug keine Hindernisse, Gegenstände oder Werkzeuge befinden, die eine Gefahr darstellen könnten.

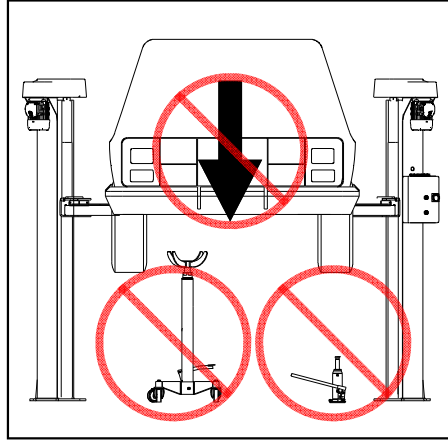

Der Hersteller trägt keine Verantwortung für Schäden, die durch die Verwendung von nicht original Zubehörteilen entstanden sind.

Die Verwendung von nicht Original-Ersatzteilen führt automatisch zum Verlust der Garantie.

## ES IST VERBOTEN:

Es ist verboten, die Hebebühne auf falsche oder zweckfremde Art und Weise zu verwenden, sie darf nur so verwendet werden, wie unter Abschnitt „EINSATZBEREICH „ beschrieben ist.

Es ist verboten die Hebebühne zum Anheben von Materialien oder Objekten beliebiger Art zu verwenden (z.B. bearbeitete Teile, Werkzeuge, usw.).

Es ist verboten das Heben von Tieren.

Es ist verboten die Hebebühne dazu zu verwenden, um Behälter auf die Transportmittel zu laden oder die Hebebühne als Lastenaufzug zu verwenden.

Es ist verboten, auf den Stützorgane der Hebebühne zu stehen oder sich von dieser transportieren zu lassen.

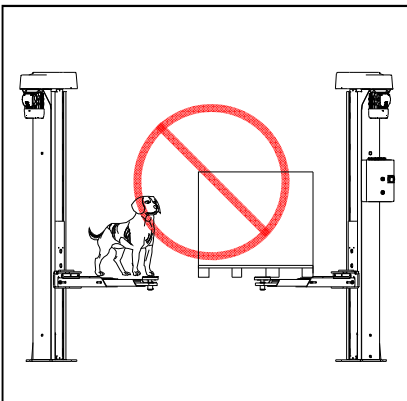

Es ist verboten, die Hebebühne zum Waschen der Fahrzeuge zu verwenden.

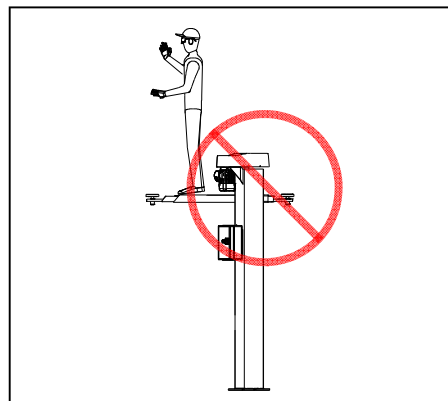

Es ist verboten, während des Hebens und Senkens oder bei angehobenem Fahrzeug dies zu besteigen.

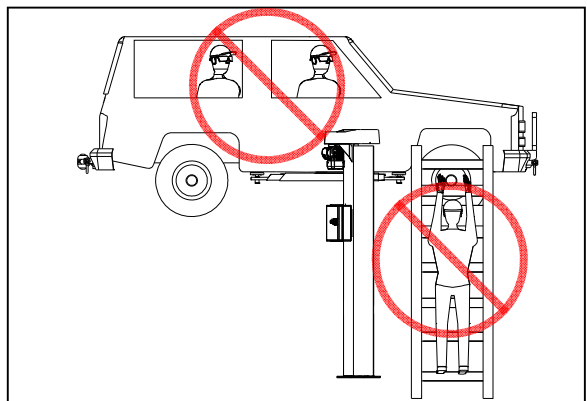
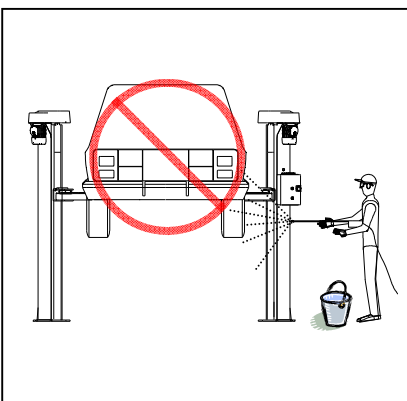



Es ist verboten, während des Hebens und Senkens der Hebebühne ein Schaukeln des Fahrzeugs zu provozieren.

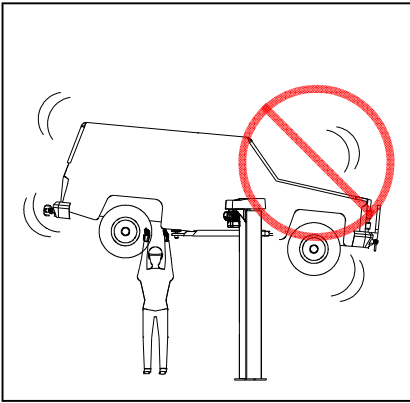

Es ist verboten, sich von der Hebebühne aus irgendeinem Grund zu entfernen, ohne die Hebebühne durch Betätigung des entsprechenden Schalters spannungsfrei geschaltet zu haben.

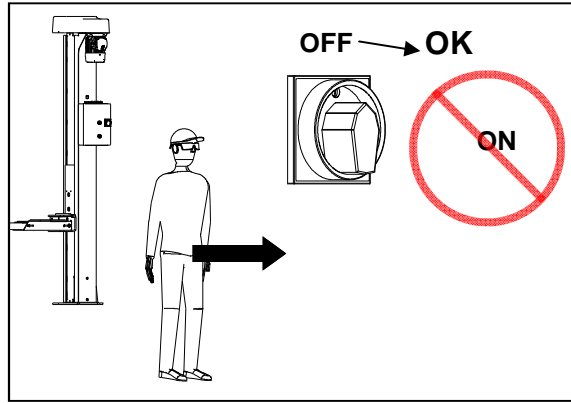

Es ist verboten, ein Fahrzeug mit laufendem Motor anzuheben.

Es ist verboten, die Hebebühne zum einseitigen Anheben von Fahrzeugen zu verwenden.

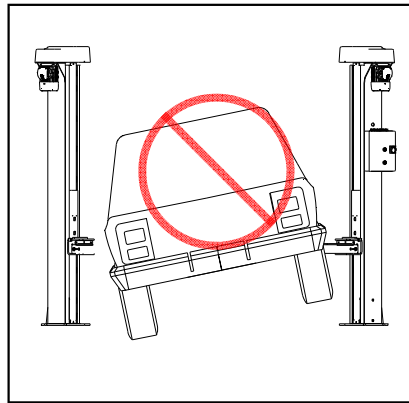
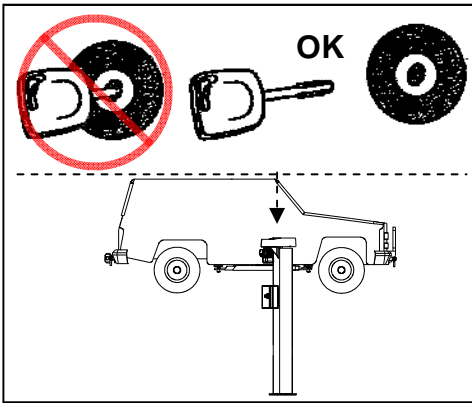

Die Verwendung der Hebebühne an Orten, an denen sich Gasgemenge oder brennbare oder explosive Dämpfe bilden können ist verboten.

Die Benutzung des Hubwagens ist verboten, wenn die Temperatur unter 5°C oder über 40°C liegt.

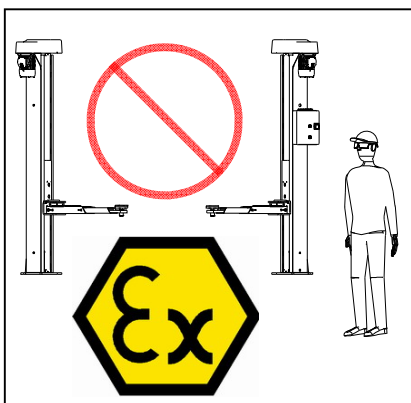

Es ist verboten die Hebebühne zu manipulieren oder modifizieren: Jegliche Veränderung oder Fremdeinwirkung der Hebebühne führt zum automatischen und sofortigen Garantieverlust, und befreit den Hersteller von der Haftung für jegliche direkte oder indirekte Schäden, die durch diese Manipulationen oder Modifizierungen entstehen.

Es ist verboten Zubehör zu verwenden, die nicht von Hersteller lieferbare sind.

## PERSÖNLICHE SCHUTZAUSRÜSTUNG

Um ein Fahrzeug sicher anzuheben, muss Kleidung entsprechend der verwendeten Maschine und der Arbeitsumgebung getragen werden:

- Tragen Sie keine langen und lockeren Kleidungsstücke, Krawatten, Schals oder andere ähnliche Kleidung, die sich in den beweglichen Teilen der Hebebühne verfangen könnte.
  - Langes Haar muss zusammengebunden werden, Manschetten müssen eng anliegen und es muss vermieden werden Uhren, Ringe, Ketten und andere Gegenstände zu tragen, die der Person, welche diese trägt, Schaden zufügen könnten.
  - Angemessene Handschuhe, Helm und Schutzbrille, Sicherheitsschuhe tragen, und im Falle eines Geräuschepegels im Raum, der nicht unter 85 dB (A) liegt, einen Gehörschutz anwenden.
- In jedem Fall müssen die Arbeitsschutzmaßnahmen des Landes beachtet werden, in denen das Gerät verwendet wird.



**Tragarmverriegelung**

Innerhalb jeder der Zapfen, die die Arme am Schlitten halten ist ein mechanisches Element (Tragarmblockierung) zur Blockierung des entsprechenden Tragarms integriert. Dieses Element greift jedes Mal automatisch ein, wenn die Hebephase vom Boden beginnt, und verbleibt aktiv, bis die Tragarme wieder den Boden (Endschalter Absenken) berühren.

Wenn sich die Tragarmschlitten nicht am Endschalter Absenken befinden, können die Tragarme bei unbelasteter Hebebühne einzeln gedreht werden, indem der Kopf des entsprechenden Zapfens nach oben gezogen wird: Hierdurch wird die Deaktivierung der Sicherheitseinrichtung ermöglicht. Das Verriegelungselement aktiviert sich automatisch, sobald der Zapfenkopf in seinen Sitz zurückfällt.

**Aufstieg**

Bei vollständig abgesenkten Schlitten das anzuhebende Fahrzeug entsprechend der Angaben der Ladetabelle zwischen die beiden Säulen von der Seite Fahrzeug Zustieg.

Die Länge der ausziehbaren Tragarme so einstellen, dass sich die Auflagen unter den vorgesehenen Hebepunkte des Fahrzeugs befinden.



GEFAHR

**Es ist Pflicht, vor dem Gebrauch die Puffer unter die vom Fahrzeughersteller vorgesehenen Aufnahmepunkte des Fahrzeugs zu stellen und sich zu vergewissern.**

Man stelle die Höhe der vier Auflagen gemäß der Höhe der Greifpunkte des Fahrzeuges zum Anheben ein: Die Einstellung der Auflagen muss so erfolgen, dass alle Auflagen Kontakt mit den jeweiligen Ansatzpunkten haben, und dass das Fahrzeug nach dem Anheben um ein paar Zentimeter parallel zum Fußboden ist.

Den Hauptschalter in Stellung „ON - 1“ bringen.

Die <ANHEBEN> Taste ist eine Taste mit schaltender Funktion: Durch Drücken wird die Bewegung eingeleitet, beim Loslassen der Taste wird die Bewegung sofort unterbrochen.

Wenn man den Druckknopf <ANHEBEN> gedrückt hält, stoppt die Hub Phase, sobald die Hebebühne ihre maximale Höhe erreicht hat.

**Wenn die Hebebühne bis zu maximalen Höhe angehoben wird, muss die Taste gedrückt werden, bis beide Schlitten die jeweiligen Endschalter erreichen, und diese betätigen. Auf diese Weise erfolgt eine automatische Ausrichtung der Schlitten.**

DEUTSCH

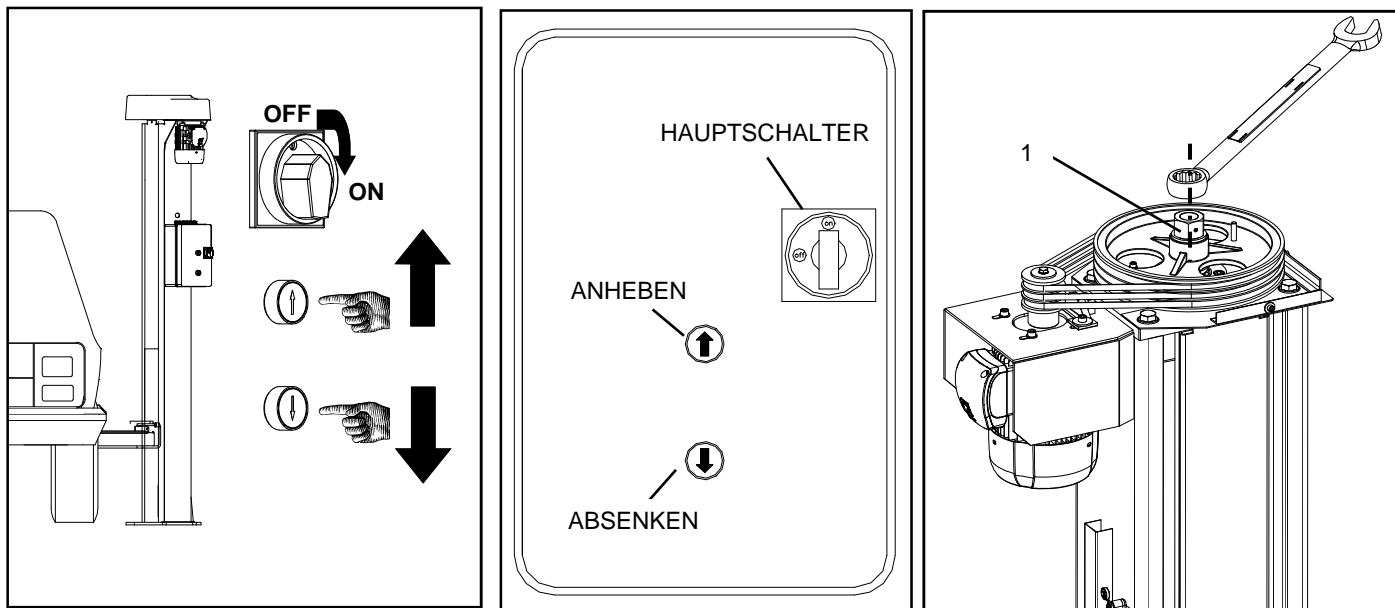

**Absenken**

Bevor man mit dem <ABSENKEN> vorgeht ist sicherzustellen, dass der Bereich unter dem Fahrzeug oder in der Nähe des Auslegern, welche die Last tragen frei von Hindernissen und/oder Gegenständen, welche die Bewegung beeinträchtigen könnten. Die Taste <ABSENKEN> ist eine Taste mit schaltender Funktion: Durch Drücken wird die Bewegung eingeleitet, beim Loslassen der Taste wird die Bewegung sofort unterbrochen.

Hält man die Taste <ABSENKEN> gedrückt, dann wird die Senkbewegung der Hebebühne durch den Endschalter Absenken angehalten. **Wenn die Hebebühne bis zu maximalen Höhe angehoben wird, muss die Taste Absenken gedrückt werden, bis beide Schlitten die jeweiligen Endschalter Absenken erreichen, und diese betätigen. Auf diese Weise erfolgt eine automatische Ausrichtung der Schlitten.**

**Absenken im Notfall**

Im Falle eines Stromausfalls ist es möglich die Hebebühne per Hand herunter zu setzen, indem man gleichzeitig die Mutter im Inneren der oberen Abdeckung jeder Säule mit Sechskantschlüssel CH46 (1) gegen den Uhrzeigersinn dreht.



GEFAHR

**Beim Absenken der beiden Schlitten muss beachtet werden, dass kein Höhenunterschied von mehr als 100 mm zwischen den beiden entsteht: Gefahr des Herabfallens der Last!**



## REGELMÄSSIGE WARTUNG

Die regelmäßige Wartung umfasst alle Reinigungs-, Schmier-, Fett-, und Einstellarbeiten, die regelmäßig in festgelegten Abständen ausgeführt werden müssen, um den korrekten Betrieb der Maschine und die präzise Wirkung der, auf die Hebebühne installierten, Sicherheitseinrichtungen zu gewährleisten.

Die nicht angegebenen Arbeiten sind als außerordentliche Arbeiten zu verstehen, und dürfen ausschließlich vom der Technische Kundendienst ausgeführt werden.



WARNUNG

- Die Arbeiten müssen von Technischem für Maschinenbau, Elektrotechnik spezialisiertem Personal ausgeführt werden.
- Die nachfolgend angegebenen Zeiten hängen von verschiedenen Faktoren ab, wie Umgebungsbedingungen (Staub), intensive Nutzung, häufige Temperaturschwankungen, usw. Unter diesen Bedingungen sind die Zeiten nur Anhaltswerte, und müssen entsprechend reduziert werden.
- Die Reinigungs- und Wartungsarbeiten sind unter höchster Sicherheit durchzuführen. Zu diesem Zweck bevor man jegliche Operationen mit der Hebebühne durchführt, muss die Hebebühne durch Umschalten des Schüsselschalters auf „0“ (OFF) von den Energiequellen getrennt werden.
- Die Demontage der Schutzabdeckungen Säule oder der Schutzabdeckungen an den oberen Platten der Säulen ist eine gefährliche Arbeit, und muss von Personal ausgeführt werden, das autorisiert und hinsichtlich der bestehenden Risiken geschult ist, und erst nachdem der Hauptschalter auf „OFF“ gestellt wurde.
- In dem Fall in dem Abdeckungen, Schutzbleche während den Wartungs- Und Kontrollarbeiten abgenommen werden, versichere man sich, dass die Befestigungsschrauben nicht verloren gehen. Nach diesen Operationen montiere man die Abdeckungen unter Verwendung aller vorher abgenommenen Schrauben wieder an, anderenfalls ist es verboten die Hebebühne zu verwenden.

Um die Wirksamkeit der Maschine und dessen einwandfreien Betrieb zu gewährleisten sind die folgenden Anweisungen beachten.

Die Hebebühne stets sauber halten.

Für alle Schmierarbeiten verwenden Sie Multifunktionsfett TEXACO GREASE L EP 1 (oder ähnliches).

### • Alle Monate

Das obere, hintere Schutzblech der Säule abnehmen und die Position des Keiles gegenüber der Kontrollkerbe des Tragmuttersverschleißes prüfen.

Wenn die Kontrollkerbe auf der Tragmutter einen Abstand von mehr als 2 mm von der Endlinie des Keiles aufweist, muss der Ersatz der Tragmutter eingeplant werden. Wird die Tragmutter nicht ersetzt und die Hebebühne weiterhin in Betrieb genommen, so wird der Bruch der Tragmutter verursacht. Wird die Tragmutter nicht ersetzt und die Hebebühne weiterhin benutzt, führt dies zur kompletten Abnutzung der oben genannten Tragmutter und zur Betätigung des Sicherheitsendschalters, der die Hebebühne, bis zum Austausch der Tragmutter, außer Betrieb setzt.

Die Nutensteine mit den speziellen Schmierbüchsen schmieren (1).

Füllen Sie das Fett Behälter durch die spezielle Fettspritze (2).

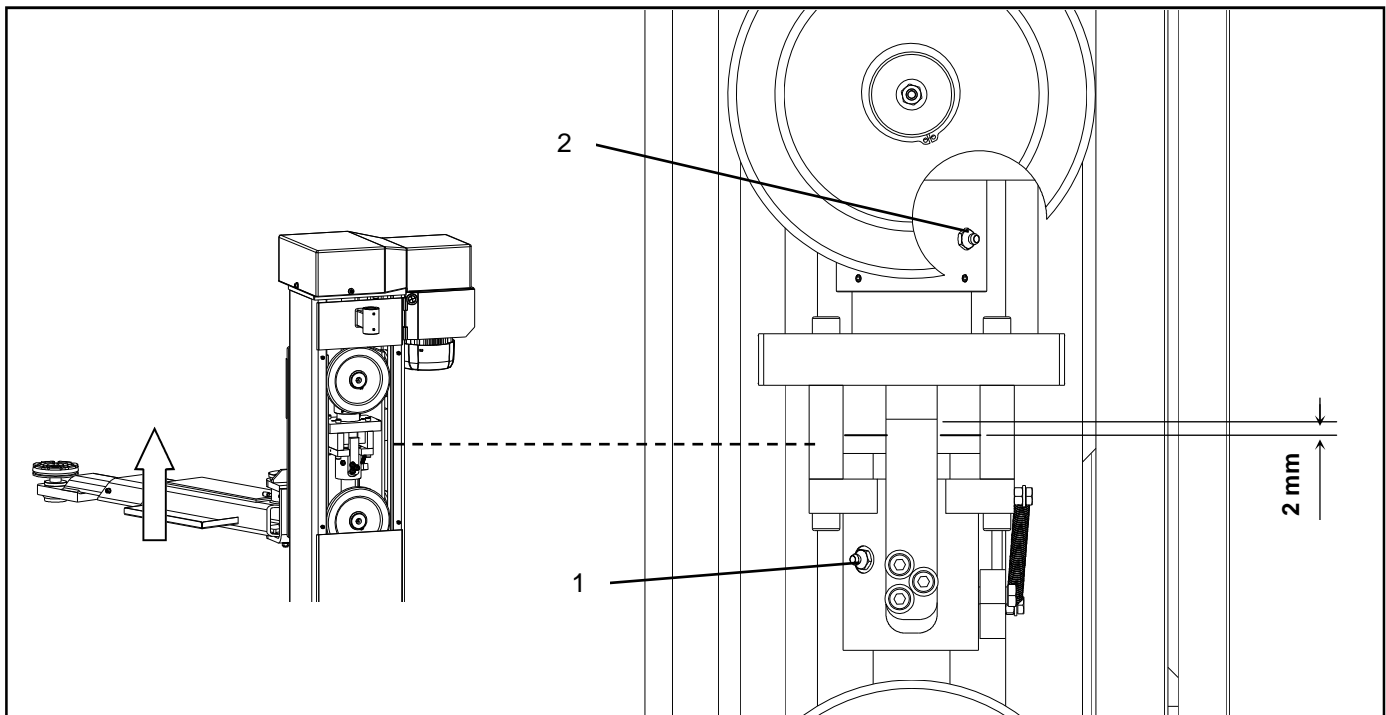

Für beide Säulen: Die Säulenabdeckungen (1) sind abzunehmen und es muss Mehrzweckfett in die dazu bestimmten Schmiernippel, die sich am Flansch der Übertragungsspindel (2) unter der Riemenscheibe befinden, eingespritzt werden.  
 Die Rollen mit den speziellen Schmierbüchsen schmieren (3 - 5).  
 Über den Freiraum zwischen Schutzabdeckung der Übertragungsspindel und Blech der Säule (4) Führungsschienen der Räder (innerhalb der Säule) und die Räder jedes Schlittens schmieren.  
 Prüfen, ob auf der Hubschraube keine Materialspuren der Tragmutter vorhanden sind. Sollte dies der Fall sein, die Hebebühne nicht verwenden und den technischen Kundendienst benachrichtigen.

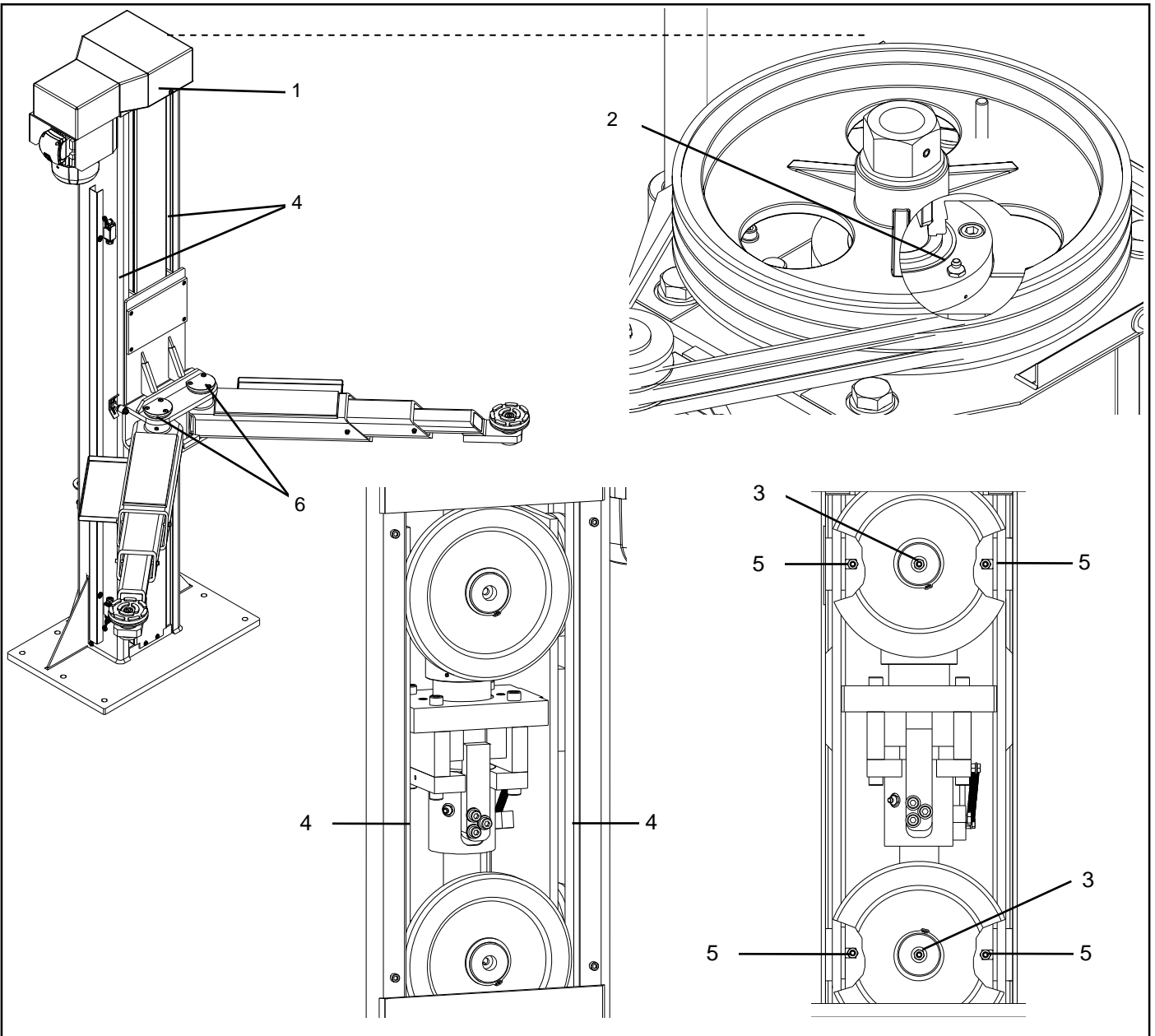

DEUTSCH

- Alle drei Monate**  
 Überprüfen Sie die Befestigungsschrauben der beiden Säulen, indem Sie kontrollieren, dass der Spannungsmoment der Dübel nicht niedriger als 70 N·m ist.  
 Die Drehzapfen der Arme (6) schmieren.

Denne håndboken inneholder de opplysninger som betraktes som nødvendig for sikker bruk av LØFTEBUKKER FOR KJØRETØY, som er produsert av: **OMCN S.p.A. - Via Divisione Tridentina n. 23 - 24020 Villa di Serio (BG) - Italia.**  
 Denne håndboken, INSTRUKSJONER FOR BRUK OG VEDLIKEHOLD, er en del av selve produktet. Ta godt vare på håndboken for å gjøre det mulig å konsultere den under produktets livsløp.  
 Hvis anvisningene i denne håndboken ikke overholdes vil dette medføre at garantibetingelsene frafaller, og produsenten frifras for alt ansvar for eventuelle skader som skyldes bruk av løftebukken.  
 I tillegg til instruksjonene i denne håndboken, er det pålagt å følge alle lover, og retningslinjer som gjelder forebygging og sikkerhet på arbeidsplassen, som er gjeldende i det landet der løftebukken brukes.  
 Er det nødvendig lese hele bruksanvisningen håndbok spesielt med hensyn til transport, installasjon, igangkjøring og program for periodiske kontroller.

**BRUKSOMRÅDE**

**Tillatte bruksområder:**

Løftebukken er designet og produsert for å løfte kjøretøy som ikke overskrider løftebukkens lastekapasitet (som er angitt på produsentens ID-skilt) ved å overholde vektfordelingsanvisningene.



**Bruksområder som ikke har blitt uttrykkelig angitt i denne håndboken anses som upassende og er derfor forbudt.**

**ADVARSEL**

**Upassende bruksområder**

**Det er forbudt å løfte:**

- kjøretøy som veier mer enn heisens kapasitet
- personer og/eller dyr
- kjøretøy med personer og/eller dyr om bord
- motorsykler, motorsykkelvogner og lignende
- kjøretøy med tre hjul generelt
- spesielle kjøretøy som for eksempel: gaffeltrucker, jordbruksmaskiner og -traktorer, maskiner for bearbeiding av jord (brøttemaskiner, gravemaskiner, osv.)
- kjøretøy med potensielt farlig materiale ombord (materialer som er brannfarlige, eksplosive, etsende etc.)
- kjøretøy som bruker tilbehør som ikke er levert av produsenten



NORSKE

**FORDELING AV LASTEN**

Vektfordelings skjemaet for last overholder forskriftene i standarden EN 1493.

Artikkel würrth	Artikkel OMCN	C <sub>MAX</sub> [kg]
WEL255B	199/R	5500
WEL255B-XL	199/RL	5500

**RIPARTIZIONE DEL CARICO - LOAD DISTRIBUTION  
RÉPARTITIONS DES CHARGES - LASTVERTEILUNG**

Il carico C<sub>MAX</sub> da sollevare deve essere ripartito ai quattro vertici del rettangolo indicato nello schema. I carichi possono essere invertiti.

The C<sub>MAX</sub> load to be lifted should be spread over the four vertices of the rectangle shown in the diagram. Loads can be inverted.

La charge C<sub>MAX</sub> à soulever doit être distribuée aux quatre sommets du rectangle indiqué dans le schéma. Les charges peuvent être inversées.

Die anzuhebende Last C<sub>MAX</sub> muss gleichmäßig auf die vier in der Abbildung dargestellten Ecken des Rechtecks verteilt werden. Die Lasten können auch umgekehrt werden.

$$Cu1 = \frac{3}{4} C_{MAX}$$

$$Cu2 = \frac{1}{4} C_{MAX}$$

$$C_{MAX} = Cu1 + Cu2$$

C<sub>MAX</sub> = CAPACITÀ DI CARICO  
CAPACITY  
CAPACITÉ  
TRAGFÄHIGKEIT

AR199R15002

## DET ER LOV Å BRUKE LØFTEBUKKEN PÅ FØLGENDE BETINGELSER:

Løftebukken kan kun brukes av autorisert personell med god helse, som er ansvarlig, og trent med tanke på tillatte bruksområder, og farene som er tilknyttet løftebukken.

Løftebukken kan kun brukes av operatører som har lest hele denne håndboken, forstått den og oppfattet alt innholdet.

Det er kun tillatt å bruke løftebukken innendørs i lukkede rom som er beskyttet mot meteorologiske forhold: snø, regn, vind, etc.

Løftebukken kan kun brukes av én operatør om gangen. Det er forbudt å la løftebukken brukes av to eller flere personer samtidig.

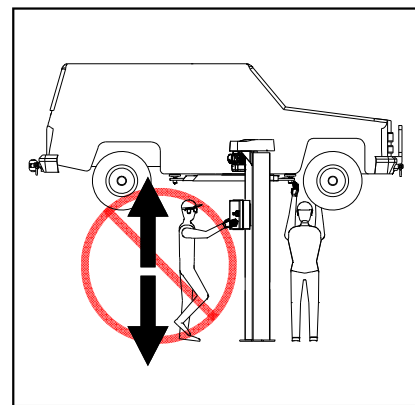
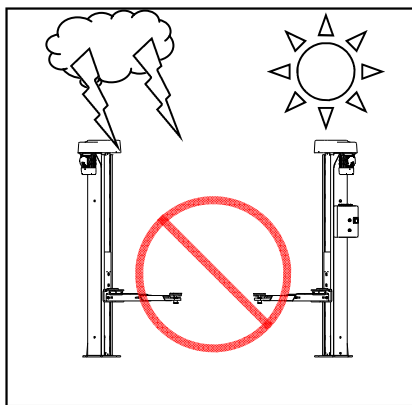
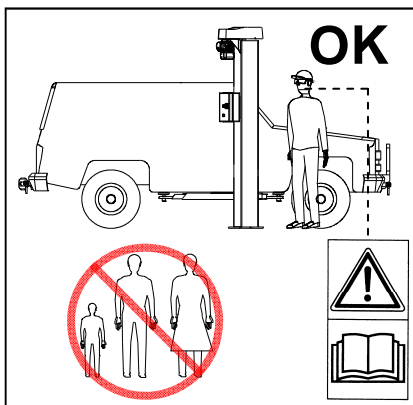

## DET ER PÅBUDDT:

Det påbudt å plassere løftebukken på god avstand fra varmekilder eller fra anordninger som kan avgi elektromagnetisk stråling.

Det er pålagt å kontrollere at omgivelsene der man vil montere løftebukken er godt ventilert og har korrekt belysning.

Før bruk er det obligatorisk å plassere støtputene under kjøretøyets festepunkt forutsett av produsenten, og kontrollere at disse ikke er skitne, fettete eller rustet.

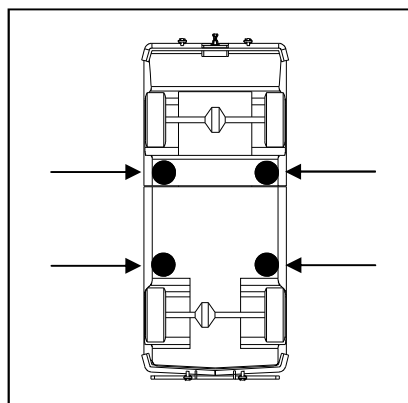
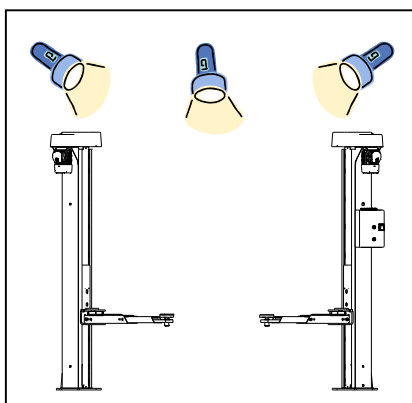

Det er pålagt å kontrollere at gulvet der man vil montere løftebukken er solid, flatt, perfekt utjevnet og at det kan tåle de forutsette maks. belastningene.

Det er pålagt å plassere løftebukken slik at dens arbeidsområde ikke utsettes for farlige bevegelser fra deler på andre maskiner som er i drift.

Det er pålagt å forsikre seg om at løftmekanismene er intakt før man begynner å bruke løftebukken.

Det er pålagt å forsikre seg om at de påmonterte sikkerhetsmekanismene fungerer perfekt før man begynner å arbeide.

Det er pålagt (når man begynner å løfte kjøretøyet) å stoppe bevegelsen etter 200 mm høyde, og sjekke at kjøretøyet står stabilt på støttdiskene. Kontroller også at løftearmenes låsemekanismer er korrekt innkoblet. Kun etter disse kontrollene kan løftingen fortsette.

Det er pålagt å kontrollere kontinuerlig at kjøretøyet forblir stående stabilt på støttdiskene.

Det er obligatorisk og hele tiden kontrollere at støtputene kleber seg fast til lasten.

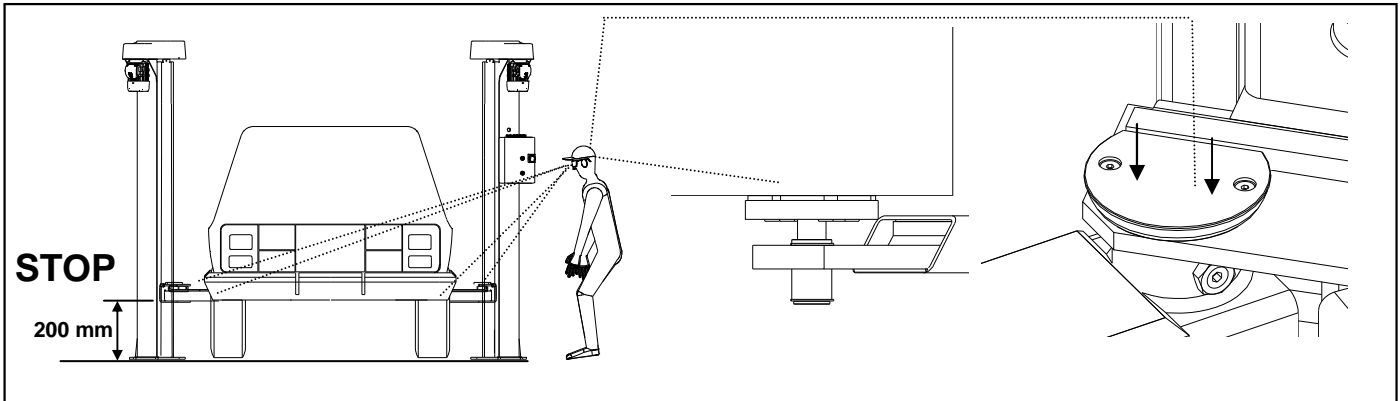

Det er pålagt å vri hovedbryteren til "OFF-0" hver gang man må bevege seg inn på arbeidsområdet.

Det er pålagt å stille hovedbryteren på "OFF-0" etter å ha løftet kjøretøyet, og før ethvert inngrep utføres på dette.

Det er pålagt å kontrollere at demonteringen av deler fra kjøretøyet som står på løftejekken ikke genererer ubalanse i lasten.

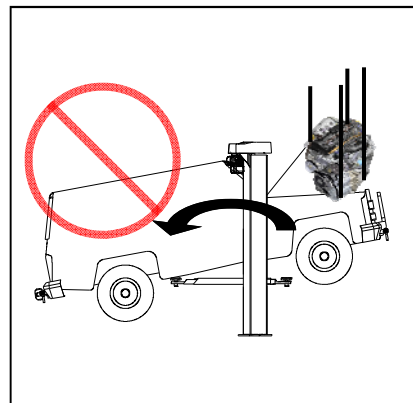
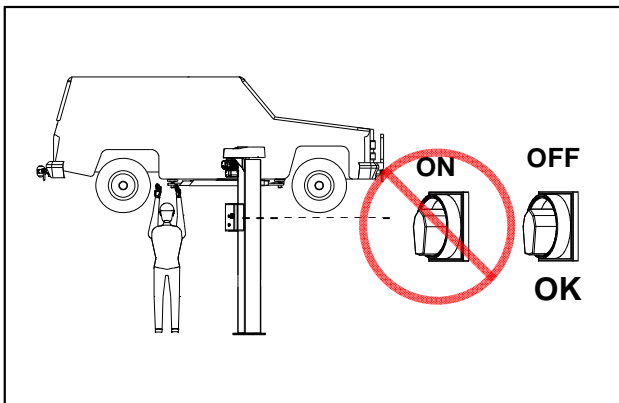

Vær alltid oppmerksom på føtter og hender.

Det er pålagt å kontrollere at systemet løftebukk-kjøretøy er stabilt før man utfører løfte- eller senkesekvensen.

Det er pålagt å overvåke kjøretøyet konstant mens løftebukken er i bevegelse.

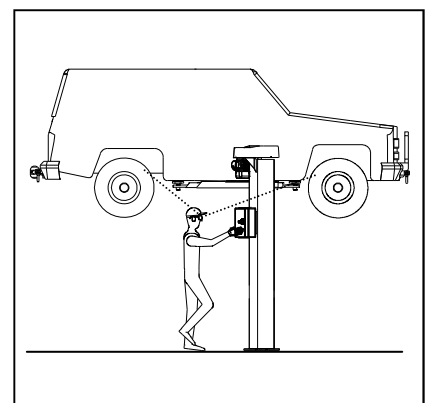
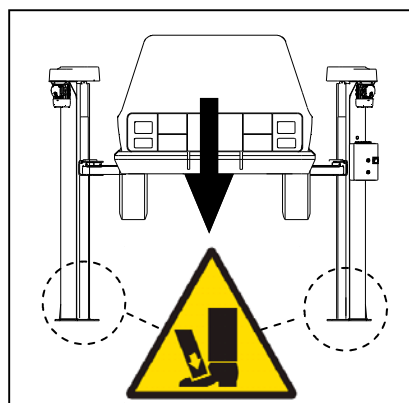
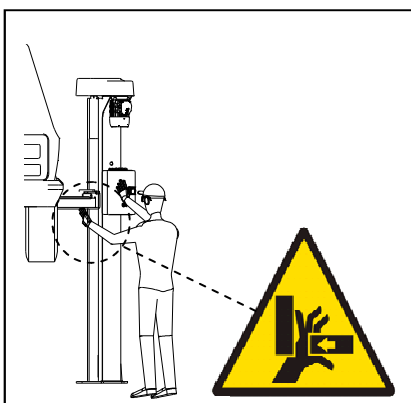

Det er pålagt å kontrollere at det ikke oppstår farlige situasjoner for utsatte personer under driften: hvis slike situasjoner skulle oppstå, skal de pågående bevegelsene stoppes øyeblikkelig, og de utsatte personene skal fjernes fra stedet.

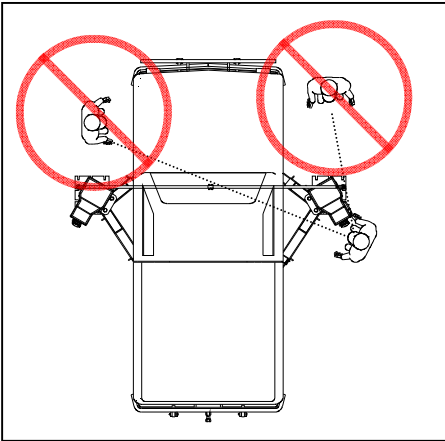

Det er pålagt å stoppe enhver pågående handling hvis det oppstår unormalt støy eller funksjonsfeil, og å søke etter årsaken til uregelmessigheten. Ved tvilstilfeller skal man unngå upassende operasjoner og henvende seg til teknisk serviceassistanse.

Det er pålagt å kun bruke originale reservedeler til vedlikeholdsarbeid.

Før nedsenkning foretas er det obligatorisk å kontrollere at det ikke forekommer hindringer, objekter eller verktøy som kan skape faresituasjoner i området for LØFTING og området under løftet kjøretøy.

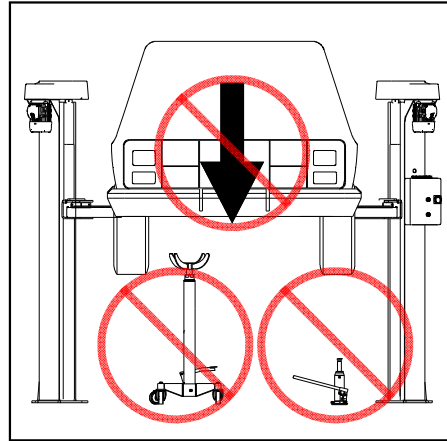

Produsenten frasier seg ethvert ansvar for skader som skyldes bruk av uoriginale reservedeler og tilbehør.

Bruk av uoriginale reservedeler medfører dessuten at garantien frafaller automatisk.

## DET ER FORBUDT:

Det er forbudt å bruke løftebukken på upassende eller feil måte, og den skal utelukkende brukes på den måten som er oppgitt i avsnittet BRUKSFORMÅL.

Det er forbudt å bruke løftebukken til å løfte materialer eller gjenstander (som for eksempel bearbejdede deler, verktøy, etc.).

Løfting av dyr er forbudt.

Det er forbudt å bruke løftebukken til å løfte pakker som skal lastes på transportkjøretøy, eller å bruke løftebukken som vareheis.

Det er forbudt å klatre opp på, eller å stå på løftebukkens støtteelementer, eller å la seg transportere av den.

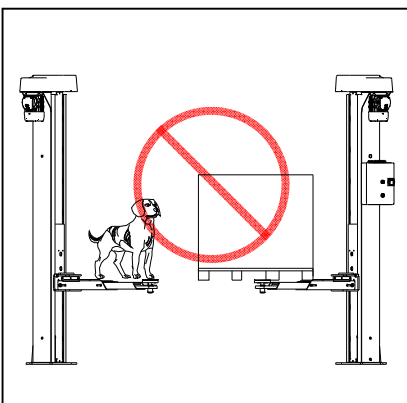

Det er forbudt å bruke løftebukken til å vaske kjøretøy.

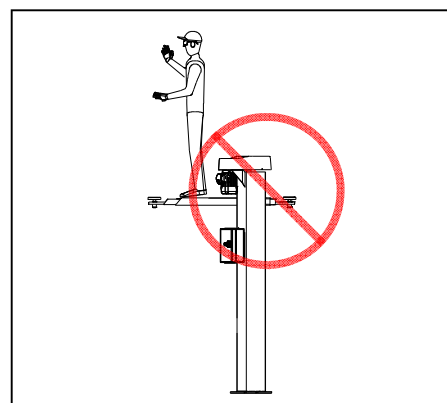

Det er forbudt å gå om bord i kjøretøyet under heving og senking, og når det er løftet opp.

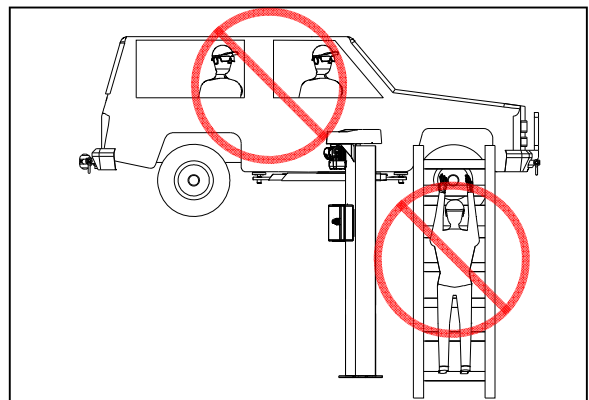
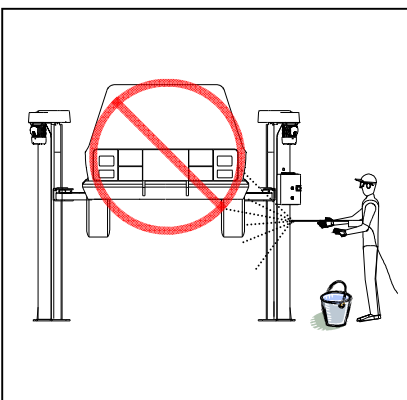



Det er forbudt å skape svingninger i kjøretøyet som står på løftebukken.

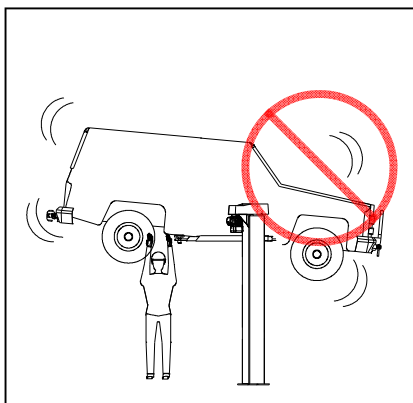

Løfting av et kjøretøy med motoren i gang er forbudt.

Det er forbudt å forlate løftebukken uansett grunn, uten å ha frakoblet spenningen først med den dertil bestemte bryteren.

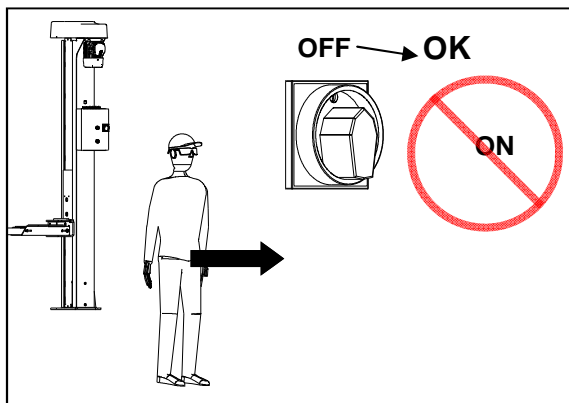

Det er forbudt å løfte kun én side av løftebukken.

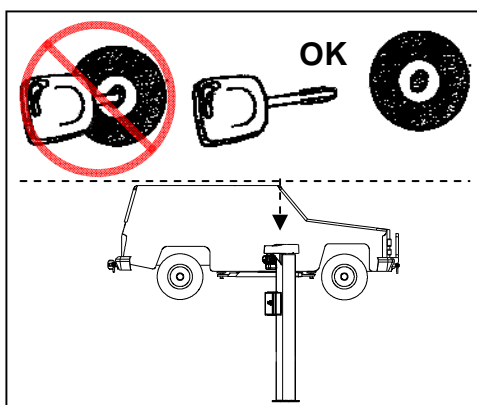

Det er forbudt å bruke løftebukken i omgivelser der det kan danne seg gassblandinger eller brannfarlig damp, eller der det finnes eksplosiver.

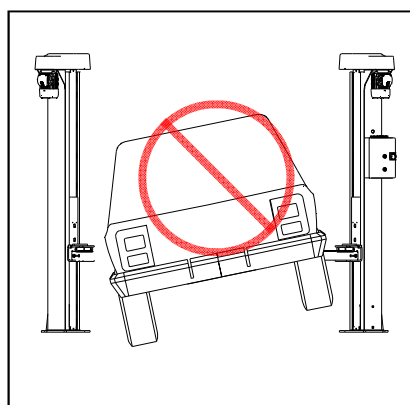

Det er forbudt å bruke løftebukken hvis romtemperaturen er under 5 °C eller over 40 °C.

Det er forbudt å tukle med, eller foreta endringer av løftebukken: hvis løftebukken blir tuklet med, eller endret på noen måte, vil dette medføre at garantien frafaller automatisk og øyeblikkelig, og det vil fritta produsenten fra ethvert ansvar for direkte eller indirekte skader som skyldes disse inngrepene.

Det er forbudt å bruke ekstrautstyr som ikke leveres av produsenten.

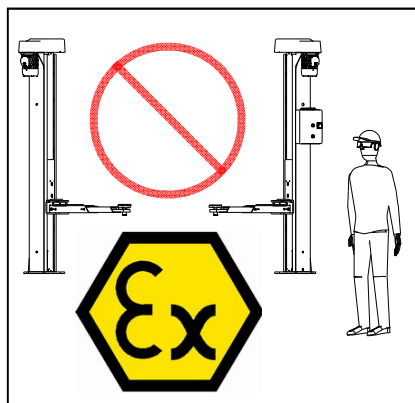

## BEKLEDNING OG PERSONLIG VERNEUTSTYR

For å arbeide med løftebukken under sikre forhold er det pålagt å bruke klær som er egnet for løftebukken og arbeidsmiljøet:

- bruk ikke løse klær, slips, skjerf og andre lignende plagg som kan henge seg opp i løftebukkens bevegelige deler.
- langt hår skal samles i hale, ermenes ender må være tettsittende, og man må unngå å ha på seg klokker, ringer, halssmykker og andre gjenstander som kan påføre skader på personen som bruker dem.
- bruk egnede hansker, hjelm, vernesko og, vernebriller, hvis støynivået i arbeidsområdet ikke er lavere enn 85 dB(A), hørselvern eller annet utstyr som beskytter hørselen.

Det henvises uansett til sikkerhetsforskriftene som finnes på arbeidsstedet i det landet der løftebukken skal brukes.



### Løftearmlås

På innsiden av hver av pluggene som fester løftearmene til bæretrollen finnes det en mekanisk låsemekanisme (løftearmlås) til den respektive løftearmen. Denne mekanismen griper inn automatisk hver gang løftesekvensen påbegynnes, og den forblir deretter innkoblet helt til løftearmene senkes ned igjen til bakken.

Når bæretrollene som holder løftearmene ikke er helt nede, og det ikke har blitt plassert last på løftebukken, er det mulig å rotere en av de 4 løftearmene ved å dra toppen til den tilhørende pluggen oppover manuelt.

### Heving

Man må sette kjøretøyet som skal løftes inn mellom de to søylene når trallene er fullstendig nedsenket, for slik å utjevne lasten. Juster lengden på de uttrekkbare løftearmene slik at demperne plasseres under gripepunktene.



GEFAHR

**Før løfting av lasten er det obligatorisk å kontrollere at støtteputene er plassert i riktig posisjon i samsvar med kjøretøyets festepunkter forutsett av produsenten.**

Juster høyden på de fire demperne i henhold til høyden på gripepunktene: demperne må være justert slik at samtlige er i kontakt med de respektive gripepunktene, og kjøretøyet befinner seg parallelt med gulvet når det har blitt løftet noen centimeter.

Vri hovedbryteren til posisjon "ON - 1".

Knappen <HEVING> er en knapp som kun fungerer når den holdes inne: når den trykkes inn aktiveres bevegelsen, og når den slippes opp stopper bevegelsen øyeblikkelig.

Ved å holde knappen <HEVING> inne, vil løftefasen stoppe opp når løftebukken har nådd maksimal høyde.

**Når man vil kjøre heisen opp til maksimal høyde, er det pålagt å holde løfteknappen inne helt til begge bæretrollene har kommet helt opp: på denne måten innrettes bæretrollene automatisk.**

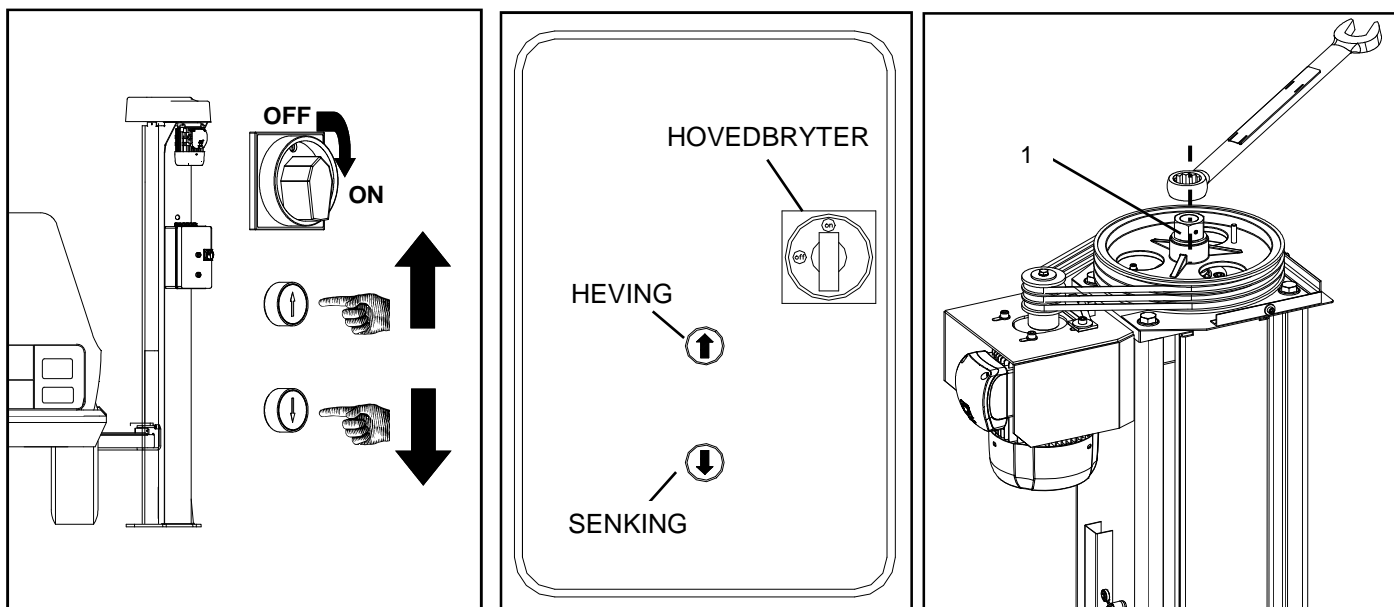

NORSKE

### Senking

Etter å ha kontrollert at området på undersiden av det løftede kjøretøyet, og området under løftearmene er fri for gjenstander og/eller hindringer som kan forstyrre senkingen, trykker du på knappen <SENKING> for å starte senkingen.

Knappen <SENKING> er en knapp som kun fungerer når den holdes inne: når den trykkes inn aktiveres bevegelsen, og når den slippes opp stopper bevegelsen øyeblikkelig.

Ved å holde inne knappen <SENKING> stoppes senkesekvensen når den møter endeanslaget.

**Når man vil senke heisen helt ned, er det pålagt å holde senkeknappen inne helt til begge bæretrollene har kommet helt ned: på denne måten innrettes bæretrollene automatisk.**

### Nødsenking

Ved strømbrydd er det mulig å senke heisen manuelt ved å vri mutteren (ved transmisjonsskruen) på innsiden av øvre deksel på hver søyle i retning mot klokken med en heksagonal nøkkel CH 46 (1).



FARE

**Pass på at du ikke skaper en høydeforskjell på mer enn 100 mm mellom de to bæretrollene som holder bærearmlene når de senkes vekselvis. Fare for at den løftede lasten faller ned!**



## ORDINÆRT VEDLIKEHOLD

Det ordinære vedlikeholdet innebærer alt arbeid som renhold, smøring, påføring av smørefett og justeringer som skal utføres jevnlig ved forhåndsbestemte intervaller, for å garantere at maskinen fungerer korrekt og at sikkerhetsmekanismene som er montert på løftebukken er maksimalt effektiv.

Det arbeid som ikke er indikert nedenfor skal betraktes som ekstraordinært og må bli foretatt av teknisk serviceassistanse.



ADVARSEL

- Vedlikeholdsarbeidet som er beskrevet nedenfor skal bli utført av teknisk personell som er spesialisert innen de spesifikke mekaniske og elektrotekniske sektorene.
- Intervallene som er indikert nedenfor avhenger av ulike faktorer som miljøforhold (om det finnes støv), intenst bruk, hyppige temperaturendringer etc. Under slike forhold må intervallene nedenfor bli redusert til egnet nivå.
- Rengjørings- og vedlikeholdsarbeidet skal utføres under sikre forhold: for dette formål skal løftebukkens avskilles fra strømkildene ved å vri hovedbryteren til posisjon "OFF" og låses før enhver operasjon påbegynnes.
- Arbeidet der dekslene fjernes fra søylene er farlig, og skal utføres av ansvarlig personell som er trent for farene som finnes, og kun etter å ha vridd hovedbryteren til posisjon "OFF".
- Hvis dekslene eller platene blir tatt av når man utfører vedlikeholdsarbeid og kontroller, skal du forsikre deg om at festeskruene ikke forsvinner etter å ha utført arbeidet, og montere tilbake dekslet ved å bruke alle skruene som ble tatt av tidligere. Hvis dette ikke blir gjort er det forbudt å bruke heisen.

For å garantere maskinens effektivitet og for at den skal fungere korrekt er det avgjørende å forholde seg til instruksjonene nedenfor.

Hold løftebukken kontinuerlig ren.

Bruk multifunksjonssmørefettet TEXACO GREASE L EP 1 (eller tilsvarende) for alt smørearbeid.

### • Hver måned

Kontroller, ved å fjerne bakre panel i øvre del av søylen, nøkkelens posisjon i forhold til målestrekene for å måle slitasje ved snekkeskruen.

Hvis målestrekene som finnes på snekkeskruen er har større avstand enn 2 mm fra nøkkelens sluttlinje: programmer for utskiftning av snekkeskruen.

Ved å insistere på bruk av løftebukken over avmerket grense medfører at snekkeskruene blir totalt slitt, med påfølgende innkobling av sikkerhetsmekanismen "slitasje snekkeskruer" som vil hindre videre bruk hvis ikke utskiftning av hoved snekkeskruene blir gjort.

Smør inn snekkeskruene ved hjelp av egnede smøreapparat (1).

Fyll opp smørefett beholderen ved bruk av egnet smøremiddel (2).

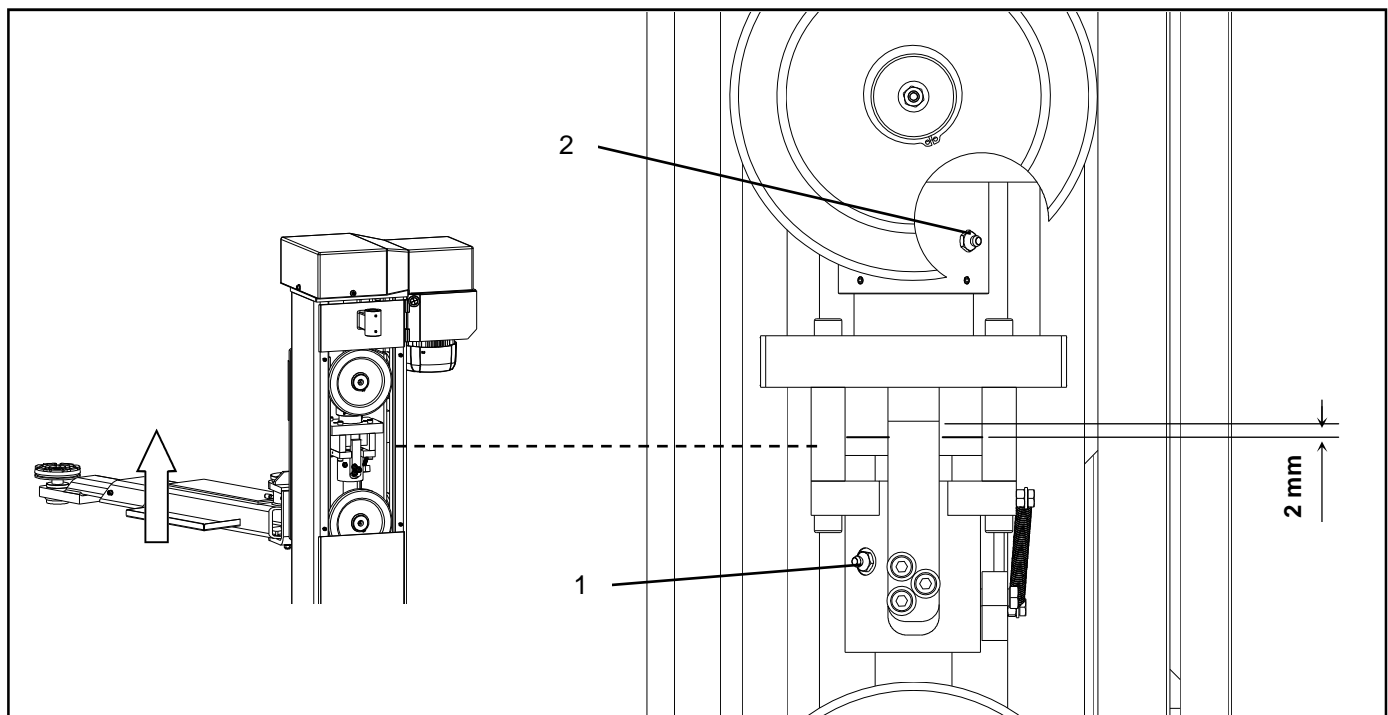

NORSKE

For begge søylene: demonter beskyttelses dekslene (1) installert i toppen av søylen og sprøyt inn smørefett i egnede smøreapparat (2) plassert på heveskrue flensen, under taljen.  
 Smør inn bakrullene (3) og siderullene (5) ved hjelp av smøreapparatene.  
 Gjennom det ledige rommet mellom beskyttelses deksel med skruer og søyleplaten (4), smør hjulenes skyveguider (plassert inne i søylen) og hjulene ved enhver tralle.  
 Kontroller at det ikke finnes spor etter materialrester fra bærehuset på løfteskruen, og hvis dette er tilfelle, bruk ikke løftebukken, og kontakt teknisk serviceassistanse.

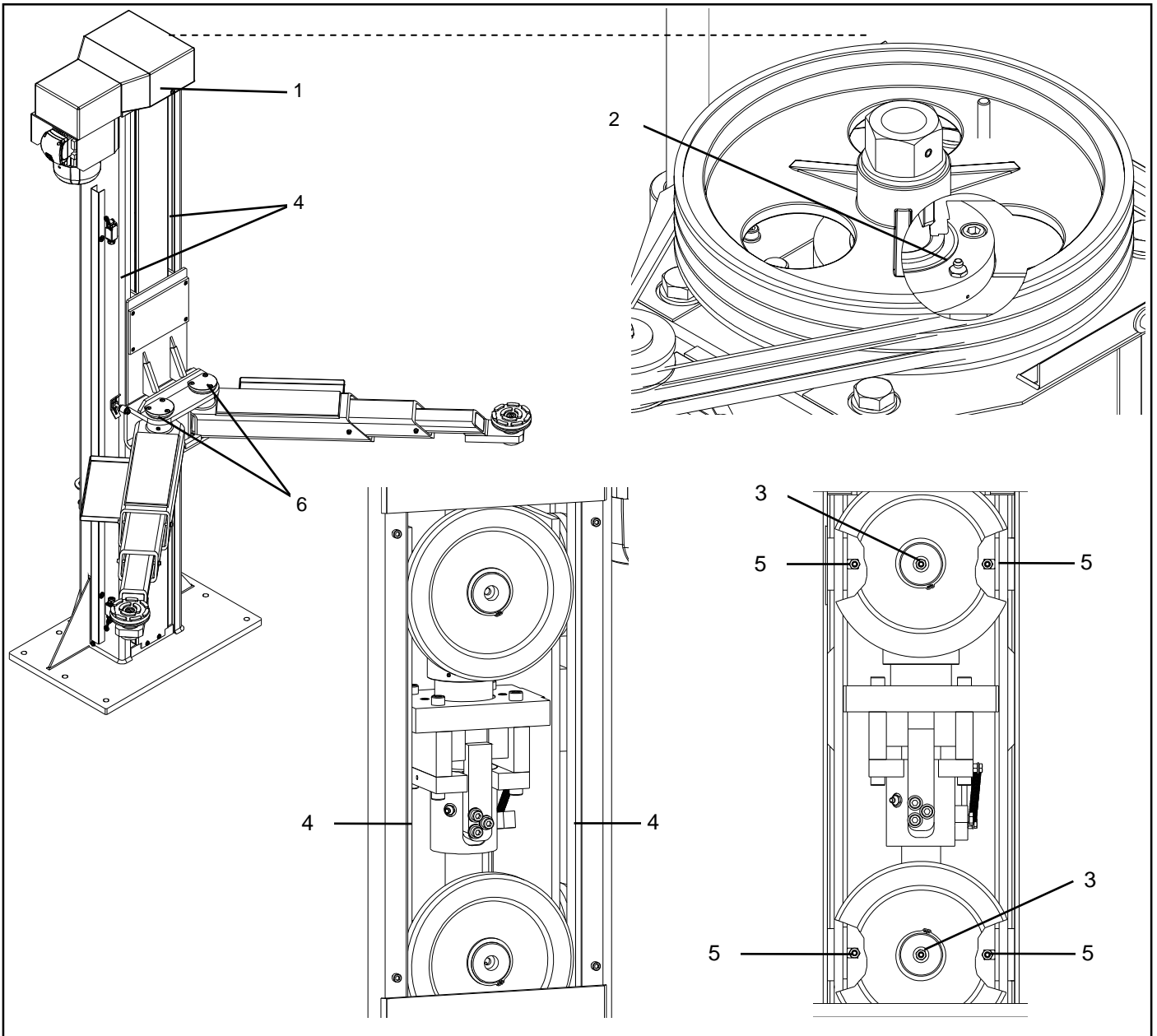

NORSKE

• **Hver tredje måned**

Kontroller effektiviteten ved løftebukkens feste til bakken, og kontroller at tiltrekkingsmomentet til alle plugger ikke er lavere enn 70 Nm.  
 Smør inn roteringsaksene ved armene (6).

Dette hæfte indeholder oplysninger, der anses for nødvendige til en sikker anvendelse af LIFTE TIL KØRETØJER fremstillet af: **OMCN S.p.A. - Via Divisione Tridentina n. 23 - 24020 Villa di Serio (BG) - Italien.**

Brugs- og VEDLIGEHOLDELSERANVISNINGERNE er en integrerende del af produktet. Dette hæfte skal derfor opbevares omhyggeligt, således at der altid er mulighed for at slå op i hæftet under produktets levetid.

Manglende overholdelse af forskrifterne i dette hæfte medfører bortfald af garantien og fritager producenten for ethvert ansvar for mulige skader, der skyldes brug af liften.

Ud over anvisningerne i dette hæfte er der pligt til at overholde alle de love og retningslinjer for forebyggelse af skader og vedrørende sikkerheden på arbejdspladsen, der er gældende i det land, hvor liften tages i brug.

Er det nødvendigt læse hele vejledningen håndbogen især med hensyn til transport, installation, idriftsættelse og program af regelmæssig kontrol.

**SPECIFIK ANVENDELSE**

**Tilladt brug:**

Liften er designet og fremstillet til løftning af køretøjer med en totalvægt, der ikke overstiger liftens lasteevne som angivet på identifikationspladen fra fabrikanten og under overholdelse af forskrifterne for fordeling af lasten.



ADVARSEL

Enhver form for brug, der ikke udtrykkeligt er omtalt i dette hæfte, anses for uegnet og er derfor forbudt.

**Det er forbudt at løfte:**

- køretøjer med en vægt, der overstiger liftens lasteevne
- personer og/eller dyr
- køretøjer med personer og/eller dyr om bord
- motorcykler, sidevogne og lignende
- trehjulede køretøjer i almindelighed
- specielle køretøjer såsom gaffeltrucks, landbrugsmaskiner og traktorer, maskiner til jordarbejde (slæbeskove, gravemaskiner, planeringsmaskiner m.m.)
- køretøjer med potentielt farligt materiale om bord (brændbare, eksplosive, ætsende materialer m.m.)
- køretøjer, når der anvendes tilbehør, som ikke kan leveres af fabrikanten.



**FORDELING AF LASTEN**

Skemaet for fordeling af lasten overholder forskrifterne i EN 1493-standarden.

Artikel würrth	Artikel OMCN	C <sub>Max</sub> [kg]
WEL255B	199/R	5500
WEL255B-XL	199/RL	5500

**RIPARTIZIONE DEL CARICO - LOAD DISTRIBUTION**  
**RÉPARTITIONS DES CHARGES - LASTVERTEILUNG**

Il carico C<sub>MAX</sub> da sollevare deve essere ripartito ai quattro vertici del rettangolo indicato nello schema. I carichi possono essere invertiti.

The C<sub>MAX</sub> load to be lifted should be spread over the four vertices of the rectangle shown in the diagram. Loads can be inverted.

La charge C<sub>MAX</sub> à soulever doit être distribuée aux quatre sommets du rectangle indiqué dans le schéma. Les charges peuvent être inversées.

Die anzuhebende Last C<sub>MAX</sub> muss gleichmäßig auf die vier in der Abbildung dargestellten Ecken des Rechtecks verteilt werden. Die Lasten können auch umgekehrt werden.

**Cu1 = 3/4 C<sub>MAX</sub>**  
**Cu2 = 1/4 C<sub>MAX</sub>**  
**C<sub>MAX</sub> = Cu1 + Cu2**

C<sub>MAX</sub> = CAPACITÀ DI CARICO  
 CAPACITY  
 CAPACITÉ  
 TRAGFÄHIGKEIT

AR199R15002

## BRUGEN AF LIFTEN ER TILLADT:

Brugen af liften er kun tilladt for autoriseret personale i en god helbredstilstand, ansvarligt og specifikt oplært både omkring de tilladte brug og risiciene forbundet med liften.

Brugen af liften er kun tilladt for operatører, der har fuldt læst og forstået indholdet af dette hæfte og tager fuldkomment hensyn til det.

Brugen af liften er kun tilladt inden for lukkede lokaler, der er beskyttet for vejrlig (sne, regn, vind m.m.).

Brugen af liften er kun tilladt for én operatør ad gangen. To eller flere personer på én gang må ikke anvende liften.

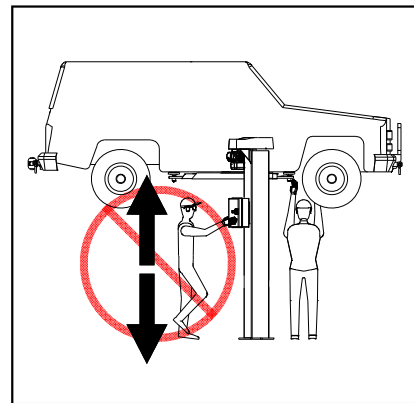
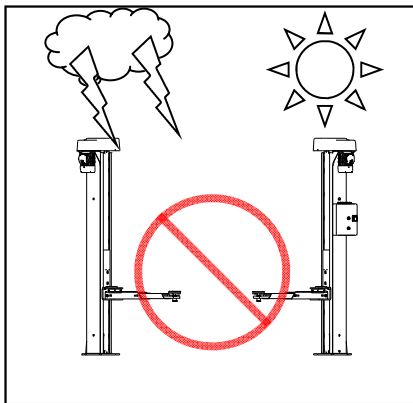
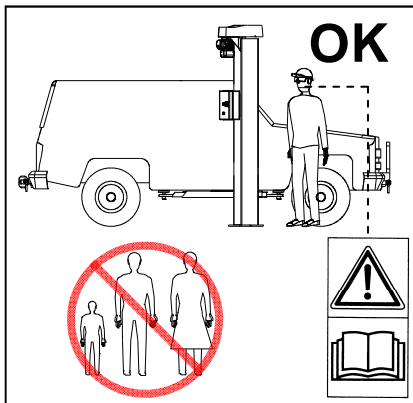

## DET ER ET PÅKRÆVET:

Det er påkrævet, at liften placeres væk fra varmekilder eller enheder, som kan udsende elektromagnetisk stråling.

Det er påkrævet at sikre sig, at det miljø, hvor liften skal installeres, er ventileret og korrekt oplyst.

Det er inden ibrugtagning påkrævet at placere puderne under gribestederne på køretøjet, hvor de er anvist af fabrikanten og sørge for at de ikke er snavsede, fedtede eller slidte.

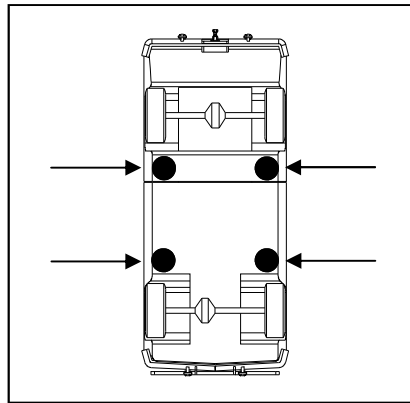
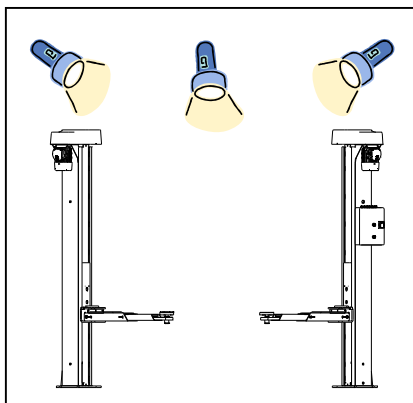

Det er påkrævet at sikre sig, at gulvet, hvor liften skal installeres, er solidt, fladt, fuldstændigt jævnt og i stand til at modstå de foreskrevne maksimumsbelastninger.

Det er påkrævet at placere liften på en sådan måde, at liftens arbejdsområde ikke udsættes for farlige bevægelser fra dele af andre maskiner i drift.

Inden liften tages i brug, er det påkrævet at sikre sig, at løfteorganerne er intakte.

Inden arbejdet påbegyndes, er det påkrævet at sikre sig, at de installerede sikkerhedsanordninger fungerer upåklageligt.

Når et køretøj løftes, er det påkrævet at standse bevægelsen efter de første 200 mm og sikre sig, dels at køretøjet hviler stabilt på støttepladerne, og dels at armlåsene er korrekt indsat. Løftningen må først genoptages, når disse kontroller er udført.

Det er påkrævet hele tiden at sikre sig, at køretøjet hviler stabilt på støttepladerne.

Det er påkrævet konstant at kontrollere, at puderne passer til lasten.

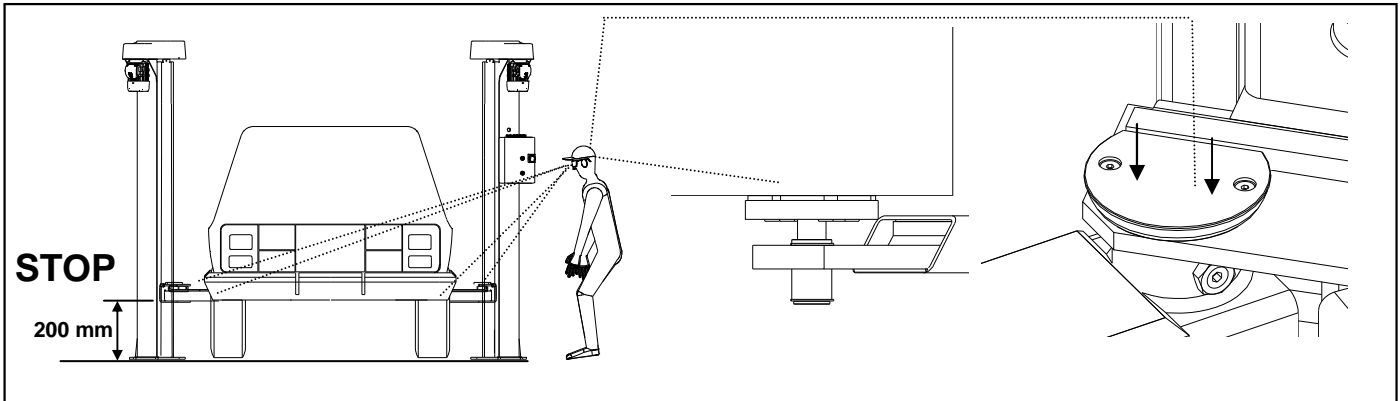

Hver gang man skal have adgang til arbejdsområdet, er det påkrævet at sætte hovedafbryderen på "OFF-0".

Det er påkrævet at sikre sig, at fjernelsen af dele af køretøjet placeret på liften ikke medfører ubalance i lasten.

Når køretøjet er blevet løftet, og inden et hvilket som helst indgreb udføres på køretøjet, er det påkrævet at sætte hovedafbryderen på "OFF-0".

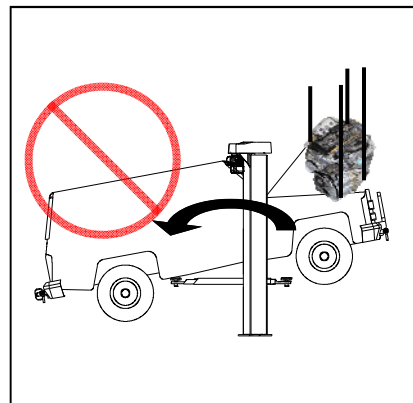
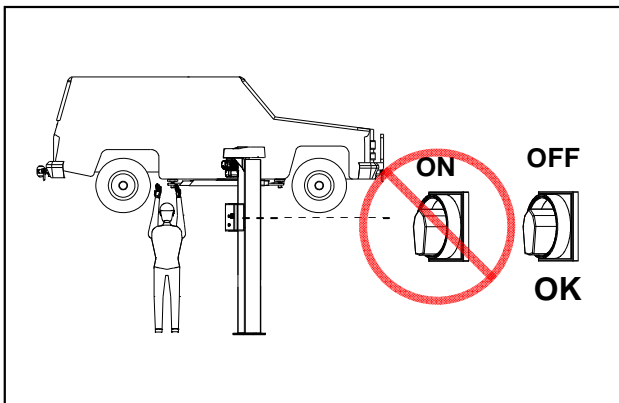

Vær altid opmærksom på fødder og hænder.

Inden liften løftes eller sænkes, er det påkrævet at kontrollere stabiliteten af hele systemet (lift og køretøj).

Det er påkrævet at holde konstant øje med køretøjet under bevægelsen af liften.

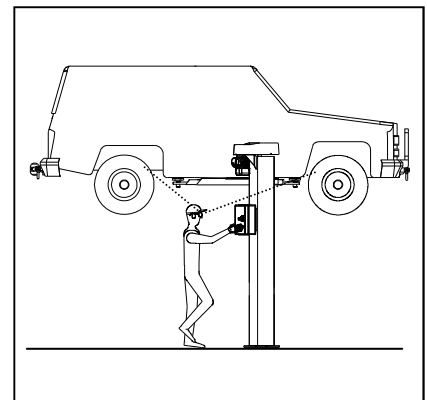
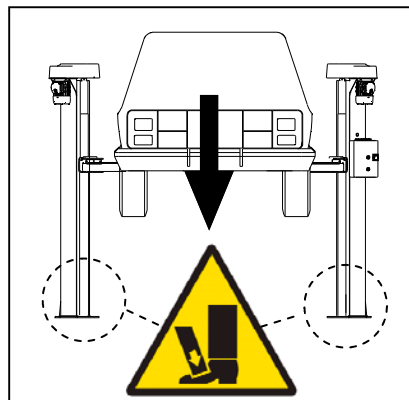
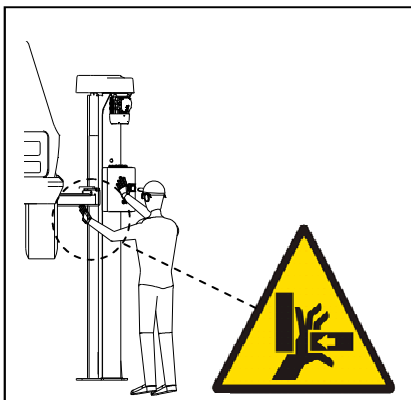

Under driften er det påkrævet at sikre sig, at der ikke opstår farlige situationer for udsatte personer. Skulle sådanne situationer alligevel opstå, skal alle bevægelser standses, og de udsatte personer skal holdes væk fra stedet.

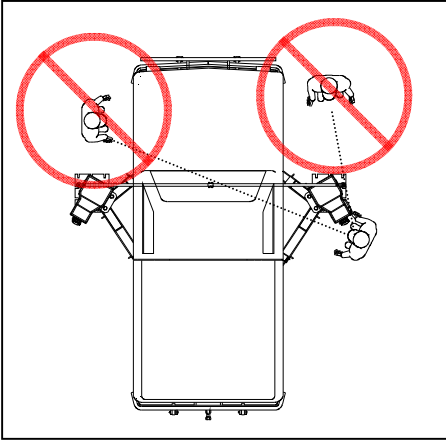

Når der konstateres udsædvanlig støj eller funktionsforstyrrelser, skal enhver igangværende betjening øjeblikkelig standses, og årsagen til disse uregelmæssigheder skal findes. I tvivlstilfælde, undgå uegnede indgreb og kontakt i stedet den tekniske supportafdeling.

I forbindelse med vedligeholdelsen er det påkrævet at bruge originale reservedele.

Det er påkrævet, inden sænkning udføres, at kontrollere at der hverken i liftens vandringsfelt eller under det løftede køretøj, befinder sig forhindringer eller er efterladt genstande og værktøj, der kan skabe faresituationer.

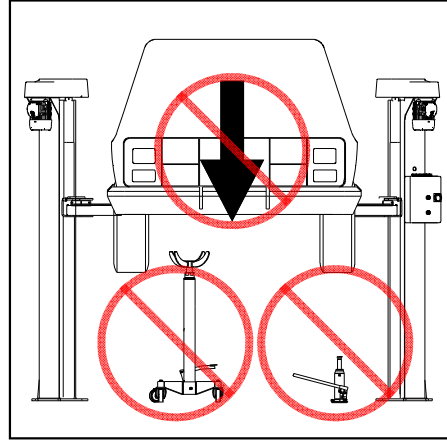

Fabrikanten kan under ingen omstændigheder holdes ansvarlig for skader, der skyldes brug af uoriginale reservedele og tilbehør.

Anvendelse af uoriginale reservedele medfører desuden automatisk bortfald af garantien.

## DET ER FORBUDT:

Det er forbudt at anvende liften på uegnet eller forkert vis. Liften må kun anvendes som angivet i afsnittet SPECIFIK ANVENDELSE.

Det er forbudt at anvende liften til at løfte materialer eller genstande af enhver art (såsom arbejdsemner, værktøj m.m.).

Det er forbudt at løfte dyr.

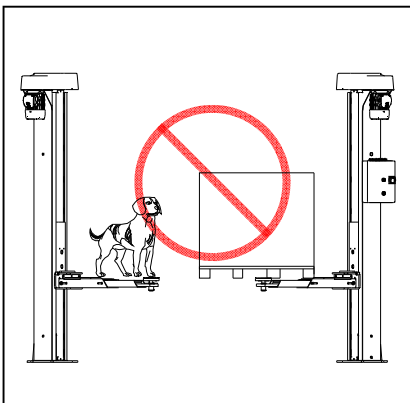

Det er forbudt at bruge liften til at vaske køretøjer.

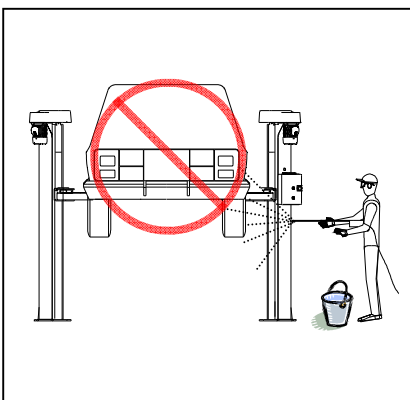

Det er forbudt at anvende liften til at løfte transportcontainere eller bruge liften som et hejseværk.

Det er forbudt at klatre op eller opholde sig på liftens støtteelementer eller lade sig transportere af liften.

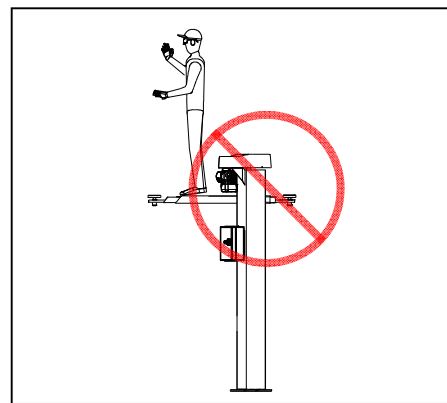

Det er forbudt at stige om bord i køretøjet under løftningen eller sænkningen, eller når køretøjet er blevet løftet.

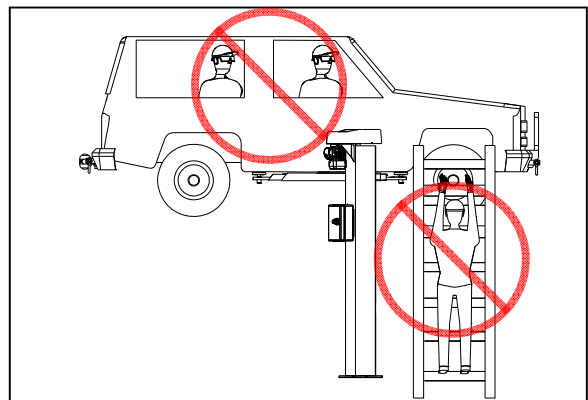



Det er forbudt at forårsage svingninger i et køretøj placeret på liften.

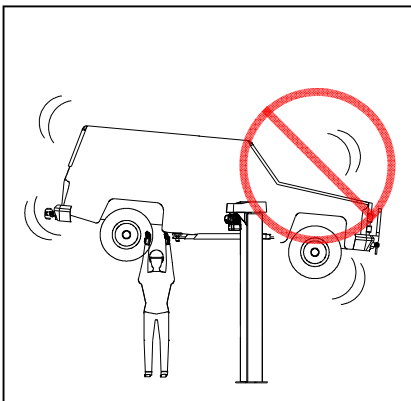

Det er forbudt at løfte et køretøj med tændt motor.

Det er forbudt at efterlade liften uden opsyn, uanset grunden, uden først at afbryde strømforsyningen ved hjælp af afbryderen.

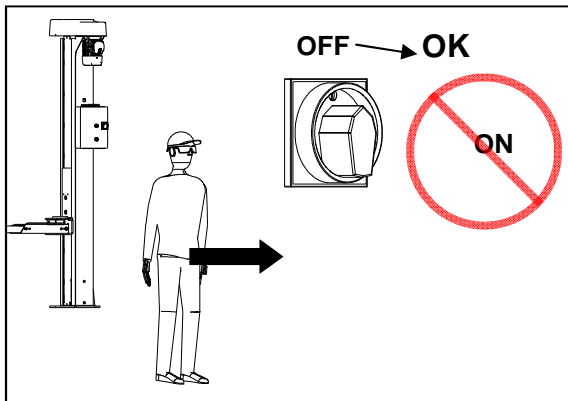

Det er forbudt kun at løfte den ene side af køretøjet.

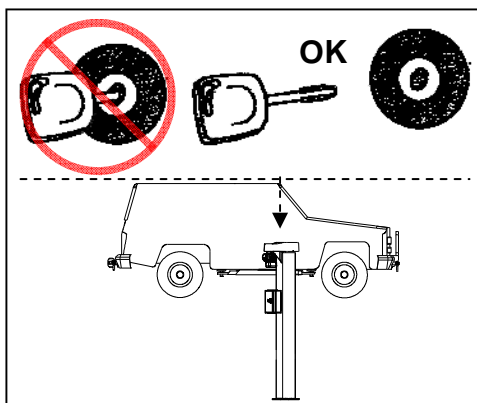

Det er forbudt at bruge liften i miljøer, hvor der kan udvikle sig brandbare eller eksplosive blandinger af gasser eller dampe.

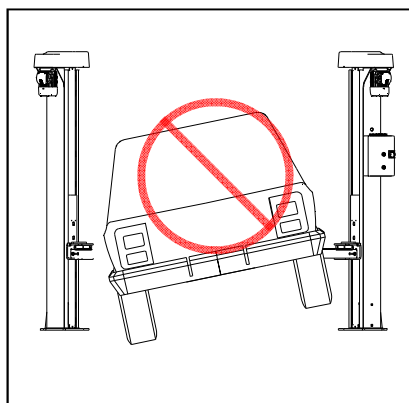

Det er forbudt at anvende liften, hvis temperaturen i lokalet er under 5°C eller over 40°C.

Det er forbudt at foretage indgreb i eller modificere liften. Ethvert indgreb eller modifikation udført på liften medfører automatisk og øjeblikkeligt bortfald af garantien og fritager fabrikanten for ethvert ansvar for direkte eller indirekte skader, der skyldes indgreb eller modifikationer.

Det er forbudt at anvende tilbehør, der ikke kan leveres af fabrikanten.

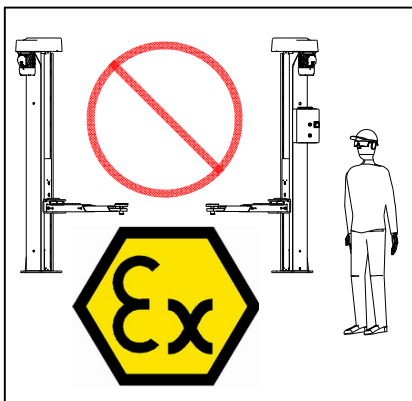

## PÅKLÆDNING OG PERSONLIGT SIKKERHEDSUDSTYR

Til et sikkert arbejde i forbindelse med liften er det påkrævet at anvende en påklædning, der er egnet til liften og arbejdsområdet:

- man må ikke være iført løsthængende tøj, slips, tørklæder eller lignende beklædningsgenstande, der kunne blive fanget i liftens bevægelige dele.
- langt hår skal sikres, og enderne af ærmerne skal strammes. Undgå at bære ure, ringe, halskæder og andre genstande, der kan forårsage skade på personer, der bærer dem.
- anvend passende handsker, Beskyttelsesbriller, beskyttelsehjelm, sikkerhedssko, og hvis støjniveauet overstiger 85 dB(A), headsets eller andre former for høreværn.

De bestemmelser om arbejdssikkerhed, der er gældende i det land, hvor liften skal anvendes, skal under alle omstændigheder overholdes.



DANSK

### Armlåsene

Hver af de tappe, der fastgør armene til slæden, indeholder en mekanisk anordning (armlås) til at fastlåse den tilsvarende arm. Denne anordning griber automatisk ind, hver gang løftningsfasen påbegyndes, og forbliver derefter indkoblet, indtil armene vender tilbage til gulvniveauet.

Når de armbærende slæder ikke er i den laveste stopposition og der ikke er placeret nogen last på liften, er det muligt at dreje en af de fire arme ved manuelt at trække hovedet af den tilsvarende tap opad.

### Løftning

Med slæderne fuldstændigt nedsænkede, placeres køretøjet, der skal løftes, mellem de to søjler idet vægtfordelingen respekteres.

Justér længden af de udtagelige løftearme således, at puderne befinder sig under gribestederne.



FARE

Det er påkrævet, inden lasten løftes, at kontrollere at støttepuderne er korrekt placerede under gribestederne, som anvist af fabrikanten af køretøjet.

Justér højden af de fire puder i forhold til højden af gribestederne. Justeringen skal udføres således, at samtlige puder kommer i kontakt med de tilsvarende gribesteder, og at køretøjet, når det er blevet løftet nogle centimeter, er parallelt med gulvet.

Sæt hovedafbryderen på "ON - 1".

Knappen <LØFT> er en tryknap: Ved at trykke på knappen, starter bevægelsen, og så snart der gives slip på knappen, standser bevægelsen øjeblikkeligt.

Når <LØFT> knappen trykkes ind, stopper løftningsfasen, når liften har nået sin maksimale højde.

**Når liften ønskes bragt i maksimal højde, er det påkrævet, at knappen <LØFT> holdes trykket ind, indtil begge slæder har nået det højeste endestop. På denne måde justeres slæderne automatisk i samme højde.**

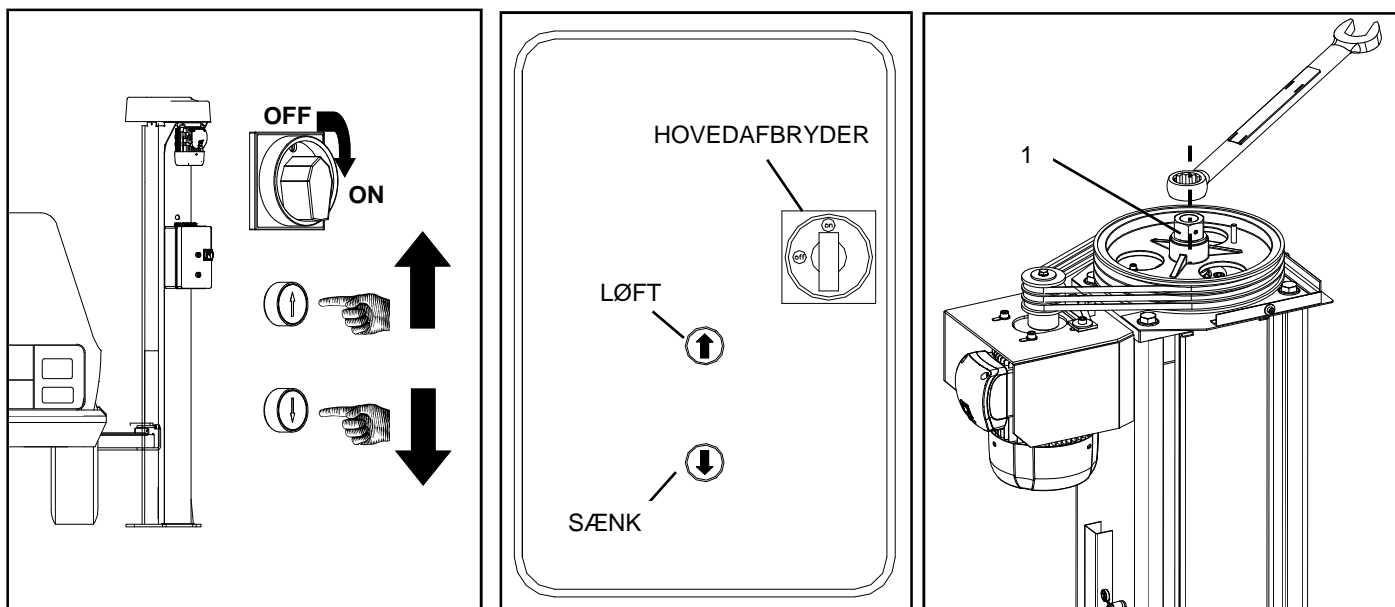

### Sænkning

Efter at have sikret sig, at området under det løftede køretøj og området under løftearmene er fuldstændigt frit for genstande og/eller hindringer, som kunne forstyrre sænkningen, trykkes knappen <SÆNK> ind for at starte sænkingsprocessen.

Knappen <SÆNK> er en tryknap: Ved at trykke på knappen, starter bevægelsen, og så snart der gives slip på knappen, standser bevægelsen øjeblikkeligt.

Ved at holde knappen <SÆNK> trykket ind, standses sænkingsfasen af endestoppene for sænkning.

**Når liften ønskes bragt i den laveste stilling, er det påkrævet, at knappen <SÆNK> holdes trykket ind, indtil begge slæder har nået det nederste endestop. På denne måde justeres slæderne automatisk i samme højde.**

### Nødsænkning

I tilfælde af strømsvigt er det muligt at sænke liften manuelt ved at dreje møtrikken i nærheden af drivskruen inde i den øverste beskyttelsesskærm mod uret ved hjælp af en sekskantet nøgle CH 46 (1).



FARE

I forbindelse med den skiftevis sænkning af de to armbærende slæder, vær yderst påpasselig med ikke at skabe en højdeforskel på mere end 100 mm mellem slæderne - fare for nedstyrning af den løftede last!



## RUTINEMÆSSIG VEDLIGEHOLDELSE

Den rutinemæssige vedligeholdelse omfatter alle de rengørings-, smørings- og justeringsoperationer, der skal udføres periodisk med bestemte tidsintervaller for at sikre, at maskinen virker korrekt, og at de sikkerhedsanordninger, der er monteret på liften, fungerer upåklageligt.

Indgreb, der ikke er angivet nedenfor, betragtes som usædvanlige og skal udføres af den tekniske supportafdeling.



ADVARSEL

- De vedligeholdelsesindgreb, der er angivet nedenfor, skal udføres af teknisk personale med specifikke kvalifikationer inden for mekanik og elteknik.
- De tidsintervaller, der er angivet nedenfor, påvirkes af forskellige faktorer, såsom miljøforhold (tilstedeværelse af støv), intensiv brug, hyppige temperaturforandringer m.m. Under disse betingelser skal de nedenfor angivne tidsintervaller reduceres hensigtsmæssigt.
- Alt rengørings- og vedligeholdelsesarbejde skal udføres under sikre forhold. Til dette formål skal liften, inden et hvilken som helst indgreb foretages på den, adskilles fra strømkilderne ved at sætte hovedafbryderen i positionen "OFF" og låse den fast.
- Fjernelsen af skærmene fra søjlerne er et farligt indgreb, der skal udføres af ansvarligt personale uddannet i de involverede risici, og først efter at hovedafbryderen er blevet sat i positionen "OFF".
- Når skærme eller dækplader fjernes i forbindelse med vedligeholdelses- og inspektionsarbejde, skal man sikre sig, at de tilhørende fastgørelsesskruer ikke går tabt. Når førnævnte arbejde er udført, skal skærmene sættes på plads igen ved hjælp af alle de skruer, der var blevet fjernet - i modsat fald er brug af liften forbudt.

For at sikre en korrekt og effektiv drift af maskinen skal nedenstående anvisninger overholdes.

Hold liften konstant ren.

Til alt smøringsarbejde skal der anvendes multifunktionsfedt af typen TEXACO GREASE L EP 1 (eller tilsvarende).

### • Hver måned

Fjern bagpanelet øverst på søjlen og kontroller pasfederens position i forhold til referencepunkterne for slid af bæresneglen.

Hvis referencepunktet på bæresneglen angiver en forøgelse på mere en 2 mm fra slutlinien på pasfederen, skal bæresneglen udskiftes.

Hvis man belaster liften ud over den angivne grænse, sker der et totalt slid på bæresneglene med efterfølgende sikkerhedsalarming "slidt bæresnegl", hvilket forhindrer videre anvendelse indtil bæresneglene er udskiftet.

Smør bæresneglene gennem de specielle smørenipler (1).

Fyld fedt på smøringstanken gennem den specielle smørenippel (2).

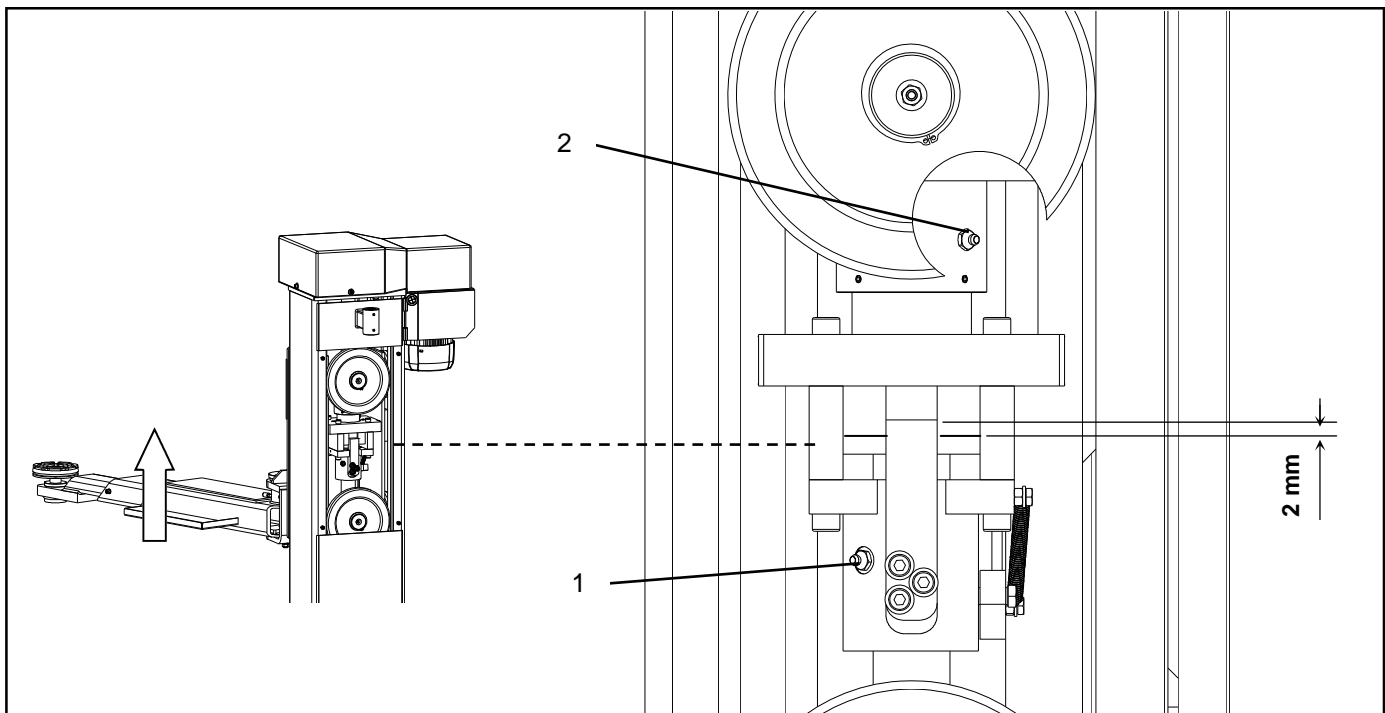

DANSK

For begge søjler: afmonter beskyttelsesskærmene (1) der sidder øverst oppe på søjlen og fyld fedt i de specielle smørenipler (2) der sidder på løfteflangens skruелеje, under remskiven.

Smør fedt på de bagerste ruller (3) og siderullerne (5) gennem de specielle smørenipler.

Gennem åbningen mellem skruebeskyttelsesskærmen og søjlepladen (4) indfedtes hjulenes glideføringer (på indersiden af søjlen) og hjulene på hver slæde.

Kontrollér, at der ikke er spor af materiale fra bæresneglen på skruen; skulle det være tilfældet, brug da ikke liften og kontakt i stedet den tekniske supportafdeling.

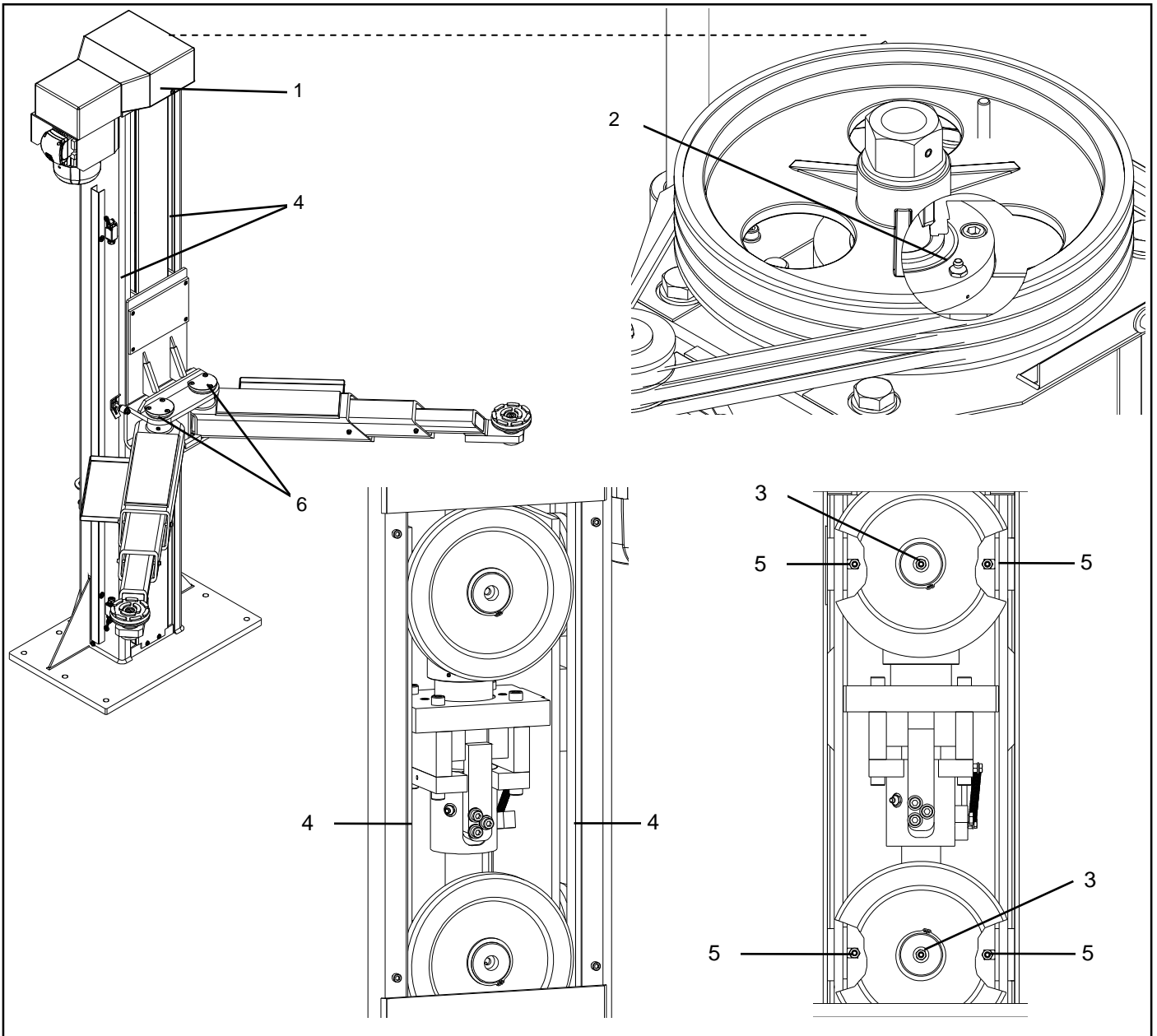

• **Hver tredje måned**

Kontroller at liften er sikkert fastgjort til gulvet, og at drejningsmomentet er på mindst 70 Nm for alle bolte. Smør armenes roterinstapper (6).

Deze handleiding bevat de informatie die nodig geacht wordt voor een veilig gebruik van de HEFINRICHTINGEN VOOR VOERTUIGEN vervaardigd door: **OMCN S.p.A. - Via Divisione Tridentina n. 23 - 24020 Villa di Serio (BG) - Italië.**  
 Deze handleiding met AANWIJZINGEN VOOR GEBRUIK EN ONDERHOUD is integrant deel van het product, en dient zorgvuldig bewaard te worden om het tijdens de levensduur van het product zelf te kunnen raadplegen.  
 Niet-toepassing van de in de handleiding aangegeven voorschriften leidt tot vervallen van de garantiecondities en ontheft de fabrikant van alle aansprakelijkheid voor alle schade die eventueel door het gebruik van de hefinrichting veroorzaakt wordt.  
 Naast de instructies in deze handleiding, is het verplicht alle wettelijke bepalingen en richtlijnen met betrekking op preventie en veiligheid van het werk in het land van gebruik van de hefinrichting in acht te nemen.  
 Is het noodzakelijk lees de volledige instructies handboek vooral met betrekking tot het transport, installatie, inbedrijfstelling en het programma van periodieke controles.

**BEOOGD GEBRUIK**

**Toegestaan gebruik:**

De hefinrichting werd ontworpen en vervaardigd om voertuigen op te tillen met een totaal gewicht dat het laadvermogen van de hefinrichting, aangegeven op het identificatieplaatje van de fabrikant, niet overschrijdt, en met inachtneming van de verdeling van de lading.



WAARSCHUWING

**Gebruikswijzen die niet uitdrukkelijk in deze handleiding zijn aangegeven, moeten beschouwd worden als niet geschikt en dus verboden.**

**Niet geschikt gebruik**

Het is verboden de volgende zaken op te tillen:

- voertuigen met een gewicht dat de draagkracht van de hefinrichting overschrijdt
- personen en/of dieren
- voertuigen met personen en/of dieren aan boord
- motorfietsen, zijspannen en dergelijke
- driewielige voertuigen in het algemeen
- speciale voertuigen zoals: hef wagens met vorken, landbouwkundige machines en tractoren, machines voor de verplaatsing van aarde (schoepen, graafmachine, schrapers, enz.)
- voertuigen met mogelijk gevaarlijk materiaal (ontvlambaar materiaal, ontplofbaar materiaal, corrosieve middelen, enz.)
- voertuigen met behulp van toebehoren die niet door de fabrikant geleverd werden



**VERDELING VAN DE LADING**

Het verdeelschema van de lading stemt overeen met de voorschriften voorzien in de norm EN 1493.

Artikel wüth	Artikel OMCN	C <sub>Max</sub> [kg]
WEL255B	199/R	5500
WEL255B-XL	199/RL	5500

**RIPARTIZIONE DEL CARICO - LOAD DISTRIBUTION**  
**RÉPARTITIONS DES CHARGES - LASTVERTEILUNG**

Il carico C<sub>MAX</sub> da sollevare deve essere ripartito ai quattro vertici del rettangolo indicato nello schema. I carichi possono essere invertiti.

The C<sub>MAX</sub> load to be lifted should be spread over the four vertices of the rectangle shown in the diagram. Loads can be inverted.

La charge C<sub>MAX</sub> à soulever doit être distribuée aux quatre sommets du rectangle indiqué dans le schéma. Les charges peuvent être inversées.

Die anzuhebende Last C<sub>MAX</sub> muss gleichmäßig auf die vier in der Abbildung dargestellten Ecken des Rechtecks verteilt werden. Die Lasten können auch umgekehrt werden.

$Cu1 = \frac{3}{4} C_{MAX}$

$Cu2 = \frac{1}{4} C_{MAX}$

$C_{MAX} = Cu1 + Cu2$

C<sub>MAX</sub> = CAPACITÀ DI CARICO  
 CAPACITY  
 CAPACITÉ  
 TRAGFÄHIGKEIT

AR199R15002

## HET GEBRUIK VAN DE HEFINRICHTING IS TOEGESTAAN:

Het gebruik van de hefinrichting is enkel toegestaan aan geautoriseerd personeel, in goede gezondheid, verantwoordelijk en degelijk getraind op het toegestaan gebruik en de risico's die aanwezig zijn op de hefinrichting.

Het gebruik van de hefinrichting is enkel toegestaan aan bedieners die de inhoud van deze handleiding volledig gelezen, begrepen en eigen gemaakt hebben.

Het gebruik van de hefinrichting is enkel toegestaan in gesloten ruimtes, beschermd tegen weersomstandigheden: sneeuw, regen, wind, enz.

Het gebruik van de hefinrichting is slechts toegestaan aan een enkele bediener per keer; het is verboden de hefinrichting met twee of meerdere personen tegelijkertijd te gebruiken.

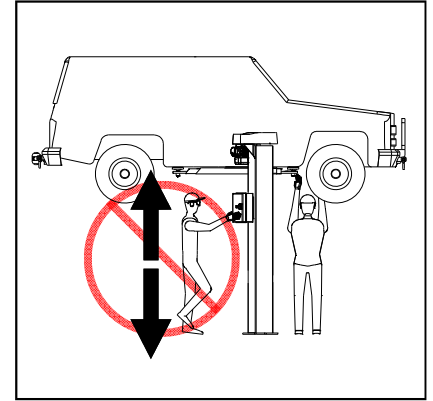
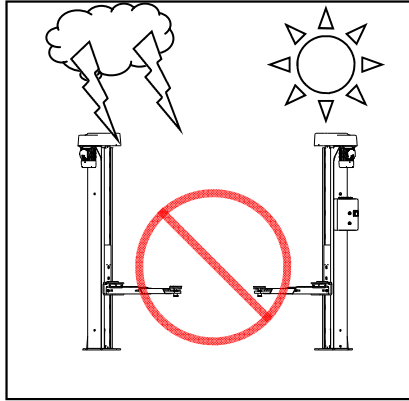
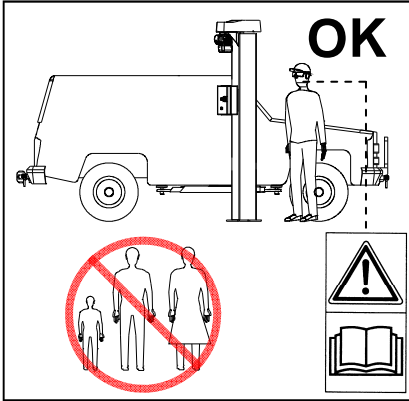

## HET IS VERPLICHT:

Het is verplicht de hefinrichting op afstand te plaatsen van hittebronnen of van inrichtingen die elektromagnetische stralen kunnen uitzenden.

Het is verplicht na te gaan of de omgeving waar men de hefinrichting wenst te installeren verlucht en correct verlicht is.

Vòòr het gebruik moeten de buffers onder de door de fabrikant voorziene opnamepunten van het voertuig geplaatst worden, en moet men zich ervan verzekeren dat deze niet vuil, vettig of verroest zijn.

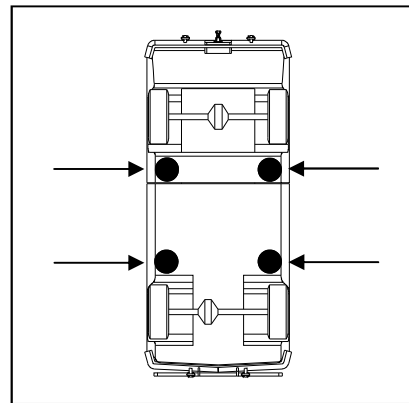
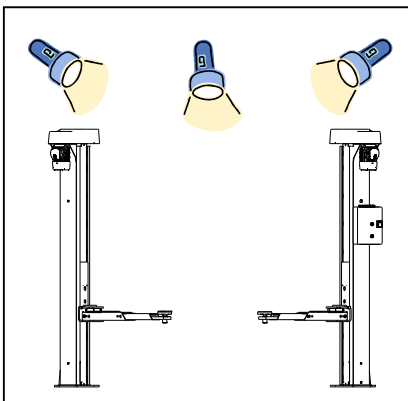

Het is verplicht na te gaan of de grond waarop men de hefinrichting wenst te installeren, stevig, vlak en perfect genivelleerd is en in staat de voorziene maximale ladingen te dragen.

Het is verplicht de hefinrichting zodanig te plaatsen dat de werkzone van de hefinrichting niet blootgesteld is aan gevaarlijke bewegingen van andere werkende machines.

Het is verplicht, vooraleer met de hefinrichting te beginnen werken, na te gaan of de heforganen integer zijn.

Het is verplicht, vooraleer te beginnen werken, na te gaan of de geïnstalleerde veiligheidsinrichtingen perfect werkzaam zijn.

Het is verplicht, bij het aanvangen van het heffen van het voertuig, de beweging na de eerste 200 mm stijging stop te zetten en de stabiliteit van het voertuig op de steunplaatjes te controleren; controleer bovendien of de blokkeerinrichtingen van de steunarmen correct geplaatst zijn en zet de stijgende beweging pas nadien voort.

Het is verplicht constant na te gaan of het voertuig stabiel op de steunplaatjes blijft staan.

Het is verplicht voortdurend te controleren of de buffers volledig aan de lading kleven.

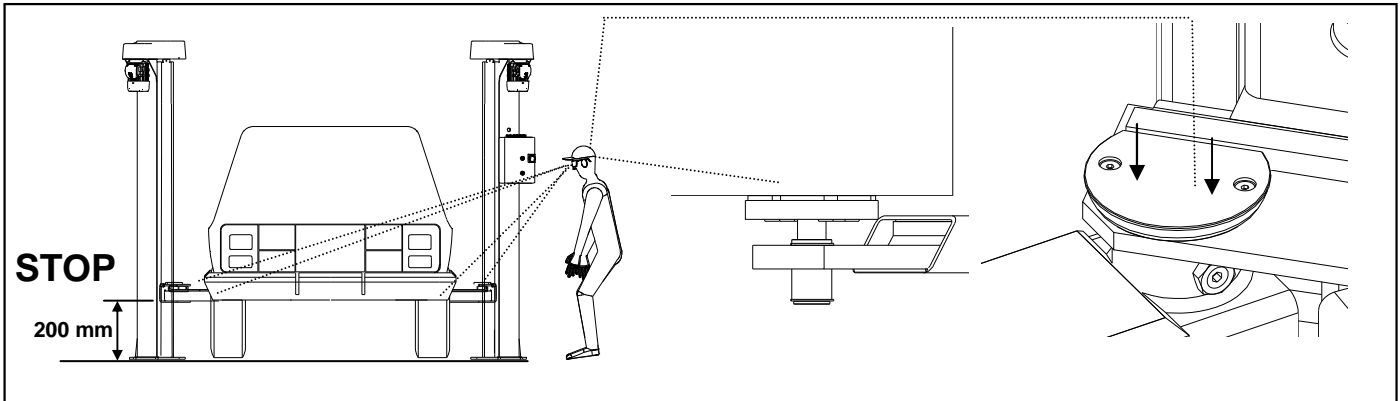

Het is verplicht, elke keer wanneer men de werkzone moet betreden, de algemene schakelaar op "OFF-0" te zetten.

Het is verplicht, na het voertuig opgetild te hebben en vooraleer eender welke ingreep op het voertuig uit te voeren, de algemene schakelaar op "OFF-0" te zetten.

Het is verplicht na te gaan of de demontage van delen van het voertuig dat zich op de hefinrichting bevindt, niet leidt tot verlies van evenwicht van de lading.

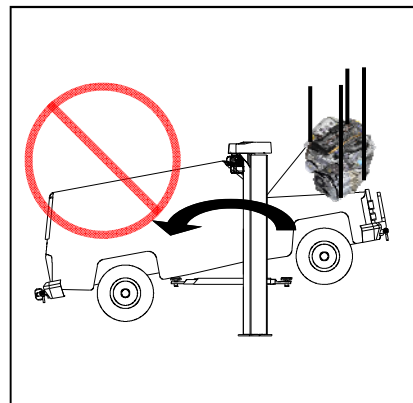
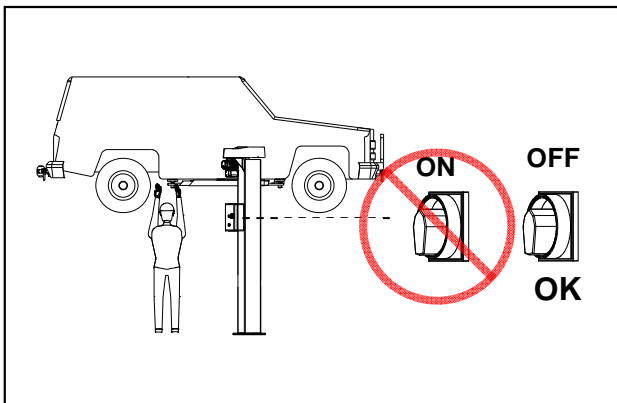

Let steeds goed op de voeten en de handen.

Het is verplicht, vooraleer de hefinrichting te doen stijgen of dalen, de stabiliteit van het systeem hefinrichting-voertuig na te gaan.

Het is verplicht het voertuig constant onder toezicht te houden, tijdens de beweging van de hefinrichting.

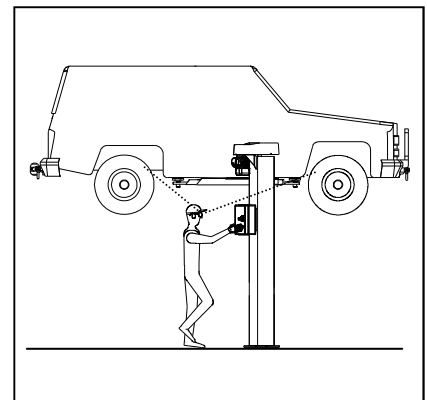
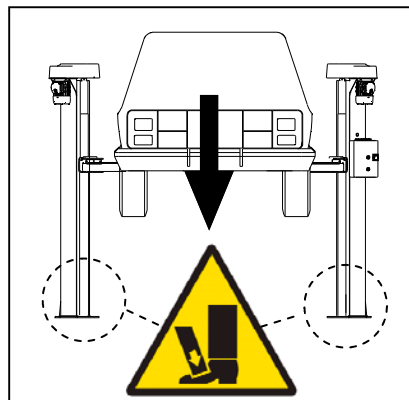
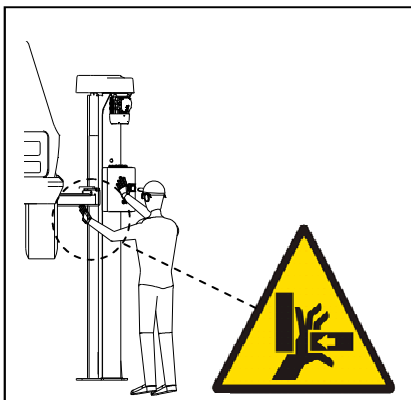

Het is verplicht tijdens de werking te controleren of er zich geen gevaarsituaties voordoen voor de blootgestelde personen: indien er zich zulke condities voordoen, dient men de beweging onmiddellijk stil te zetten en de blootgestelde personen te verwijderen.

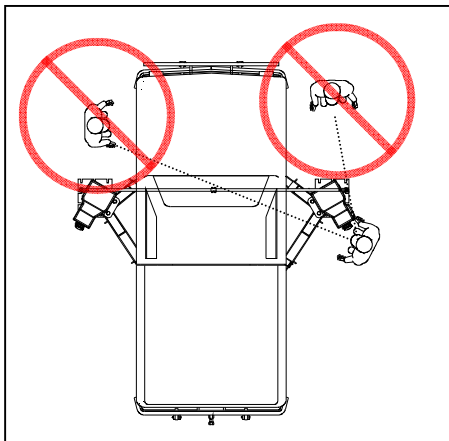

Het is verplicht, wanneer men niet gebruikelijk geluid of een abnormale werking vaststelt, onmiddellijk alle bewegingen stil te zetten en de oorzaak van deze afwijkingen op te sporen. In geval van twijfel dient men niet geschikte handelingen te vermijden en zich tot de technische klantendienst te richten.

Het is verplicht uitsluitend originele wisselstukken te gebruiken voor de onderhoudshandelingen.

Het is verplicht, vooraleer de daling uit te voeren, na te gaan of er in de projectiezone van de hefinrichting en in de zone onder het opgetilde voertuig geen hindernissen, voorwerpen of werktuigen aanwezig zijn die gevaar kunnen veroorzaken.

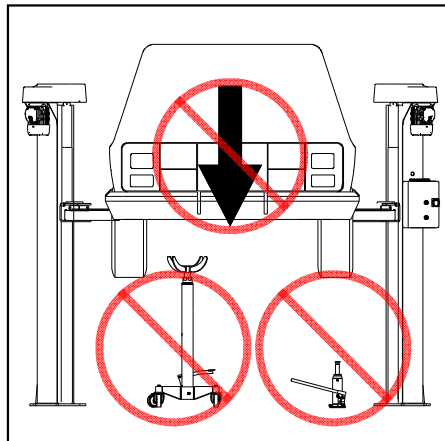

De fabrikant wijst alle aansprakelijkheid af voor schade veroorzaakt door het gebruik van niet originele wisselstukken en toebehoren.

Het gebruik van niet originele wisselstukken leidt bovendien tot het automatisch vervallen van de garantie.

## HET IS VERBODEN:

Het is verboden de hefinrichting op oneigen of verkeerde wijze te gebruiken; deze mag enkel gebruikt worden volgens wat aangegeven is in de paragraaf BEOOGD GEBRUIK.

Het is verboden de hefinrichting te gebruiken voor het heffen van materialen of voorwerpen van eender welke aard (zoals bijvoorbeeld bewerkte stukken, werktuigen, enz.).

Het is verboden dieren op te tillen.

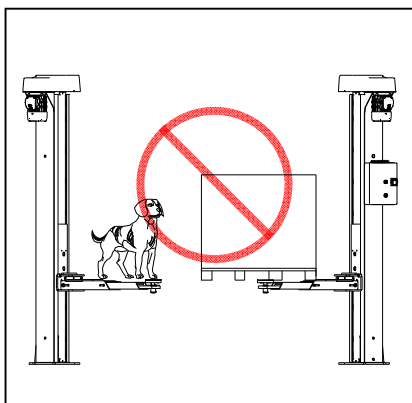

Het is verboden de hefinrichting te gebruiken voor het reinigen van de voertuigen.

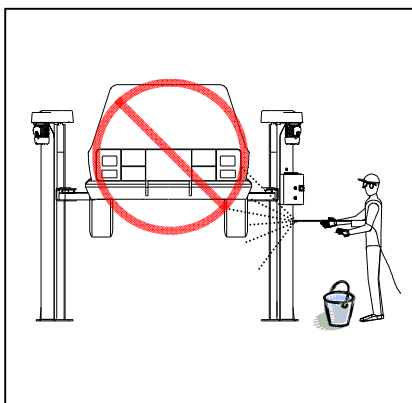

Het is verboden de hefinrichting te gebruiken voor het heffen van hoezen die op transportmiddelen geladen moeten worden of de hefinrichting te gebruiken als goederenlift.

Het is verboden op de steunorganen van de hefinrichting te klimmen of te staan of zich door de hefinrichting zelf te laten vervoeren.

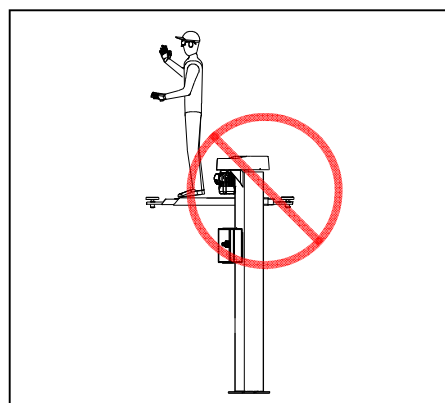

Het is verboden in het voertuig te verblijven tijdens het stijgen of het dalen en wanneer het voertuig opgetild is.

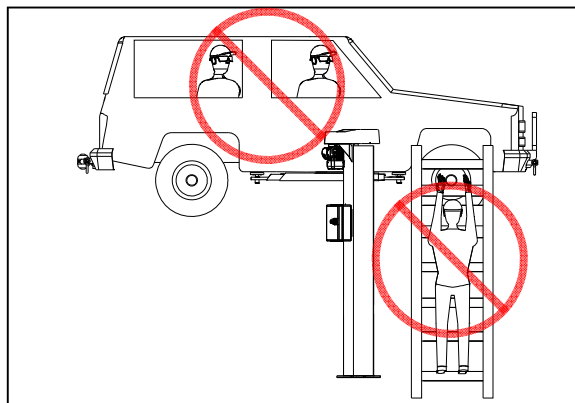



Het is verboden het voertuig dat zich op de hefinrichting bevindt te laten schommelen.

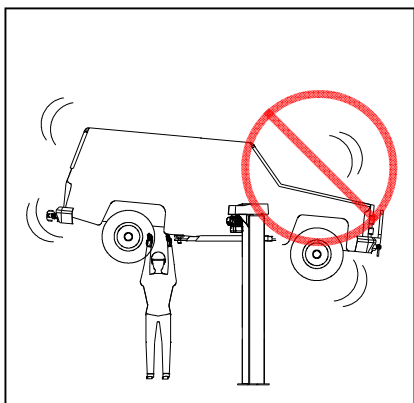

Het is verboden een voertuig met draaiende motor op te tillen.

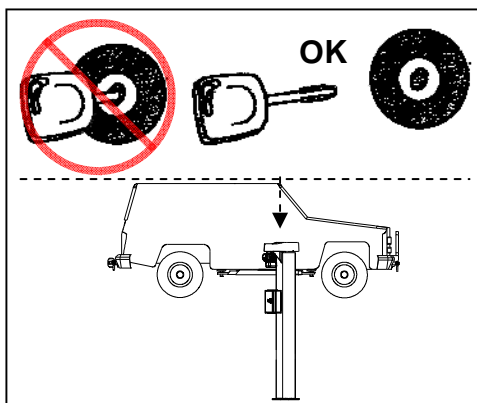

Het gebruik van de hefinrichting is verboden in omgevingen waar er ontvlambare of ontplofbare mengelingen van gas of stoom kunnen ontstaan.

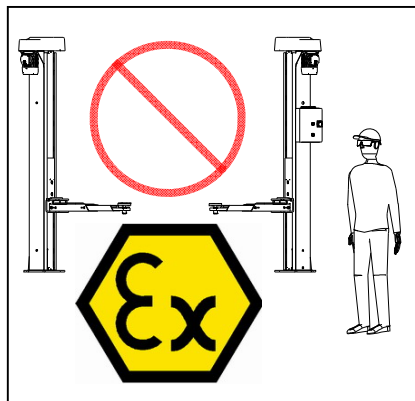

## KLEDIJ EN PERSOONLIJKE BESCHERMINGSMIDDELEN

Om in veiligheid te werken met de hefinrichting, is het verplicht kledij te dragen die geschikt is voor de hefinrichting en voor de werkomgeving.

- draag geen losse kledij, dassen, sjalen en gelijkaardige kledij die in de beweeglijke delen van de hefinrichting verklemd kan geraken.
- lang haar moet vastgebonden worden, de uiteindes van de mouwen moeten vastgezet worden, en men moet vermijden horloges, ringen, kettingen en andere voorwerpen te dragen die schade kunnen veroorzaken aan de persoon die ze draagt.
- gebruik geschikte handschoenen, een beschermende helm, beschermende bril, en in geval van een geluidsniveau dat niet lager is dan 85 dB(A), oordoppen of andere gehoorsbescherming.

In ieder geval verwijst men naar de veiligheidsvoorschriften die voorzien zijn voor de werkomgeving in het land waar de hefinrichting gebruikt wordt.

Het is verboden de hefinrichting voor eender welke reden te verlaten, zonder eerst de spanning uitgeschakeld te hebben, aan de hand van de daarvoor bestemde schakelaar.

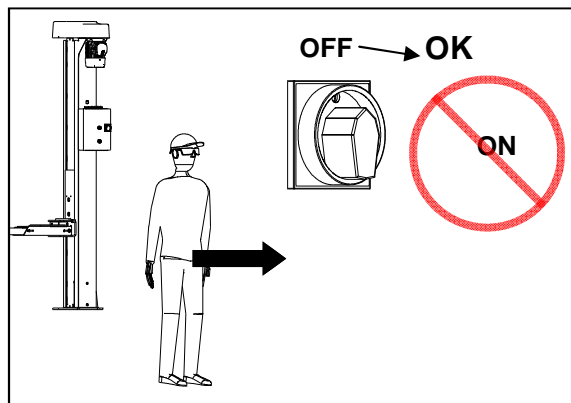

Het is verboden slechts een kant van het voertuig op te tillen.

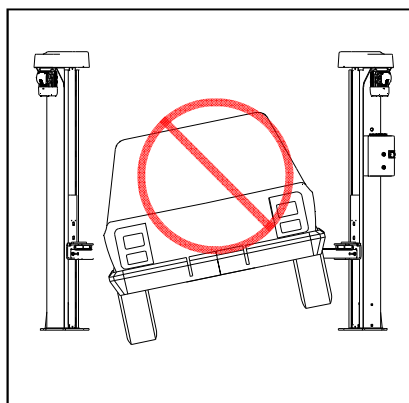

Het is verboden de hefinrichting te gebruiken indien de omgevingstemperatuur lager is dan 5°C of hoger dan 40°C.

Het is verboden de hefinrichting te saboteren of te wijzigen: eender welke sabotage of wijziging die aan de hefinrichting aangebracht wordt, leidt automatisch en onmiddellijk tot het vervallen van de garantie en onthef de fabrikant van alle aansprakelijkheid voor directe of indirecte schade veroorzaakt door deze sabotage of wijzigingen.

Het is verboden toebehoren te gebruiken dat niet door de fabrikant geleverd werd.





**Blokkering armen**

Binnenin iedere stift die de armen aan de wagen bevestigen, bevindt er zich een mechanische blokkering/inrichting (blokkering armen) voor de desbetreffende arm. Deze inrichting wordt automatisch ingeschakeld telkens wanneer de stijgende fase begint, en blijft ingeschakeld totdat de armen weer omlaag gebracht worden.

Wanneer de armen-ondersteunde wagentjes zich niet aan de eindeloop van de daling bevinden en er geen lading op de hefinrichting ligt, kan men een van de 4 armen verdraaien door de kop van de desbetreffende stift naar boven te trekken.

**Stijging**

Plaats het voertuig dat opgetild moet worden, wanneer de wagentjes volledig omlaag zijn, zodanig tussen de twee kolommen zodat de verdeling van de lasten gerespecteerd wordt.

Stel de lengte van de rekbare hefarmen zodanig af dat de buffers onder de opnamepunten komen te staan.



**Het is verplicht, vooraleer de lading op te tillen, na te gaan of de steunbuffers correct ter hoogte van de door de fabrikant van het voertuig voorziene opnamepunten staan.**

Stel de lengte van de rekbare hefarmen zodanig af dat de buffers onder de opnamepunten komen te staan.

Stel de hoogte van de vier buffers af in functie van de hoogte van de opnamepunten: de registratie van de buffers moet zodanig uitgevoerd worden dat alle buffers in aanraking komen met de desbetreffende opnamepunten en het voertuig, eens het enkele centimeters opgetild is, zich evenwijdig aan de vloer bevindt.

Zet de algemene schakelaar op de positie "ON - 1".

Terwijl men de toets <STIJGING> ingedrukt houdt, zal de stijging stoppen zodra de hefinrichting de maximale hoogte bereikt heeft.

**Wanneer men de hefinrichting op de maximale hoogte wenst te brengen, moet men de toets voor stijgen ingedrukt houden totdat beide wagentjes aan de eindeloop van de stijging staan. zo worden de wagentjes automatisch uitgelijnd.**

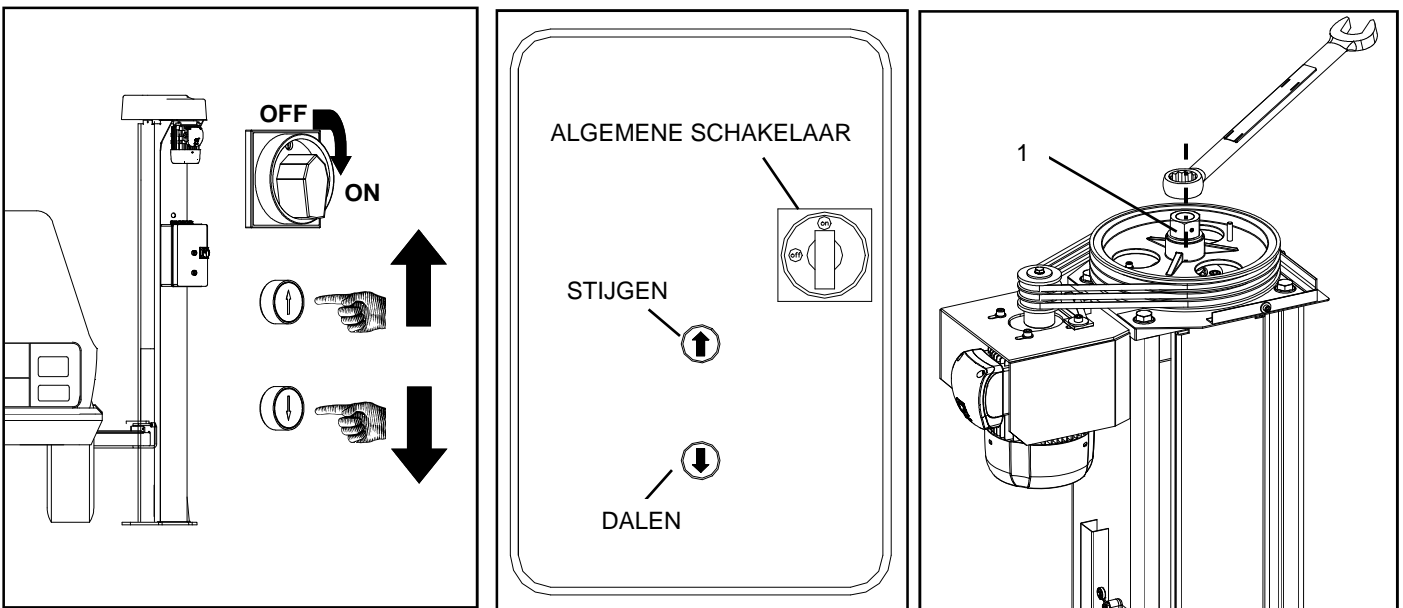

**Dalen**

Controleer of de zone onder het opgetilde voertuig en de zone onder de hefarmen vrij zijn van voorwerpen en/of hindernissen die de daling kunnen storen, druk op de toets <DALEN> om de daling te starten.

De toets <DALEN> is een toets die ingedrukt gehouden moet worden: wanneer men deze toets indrukt, start de beweging, wanneer men hem loslaat, stopt de beweging onmiddellijk.

Wanneer men de toets <DALEN> ingedrukt houdt, stopt de daling wanneer de eindeloop van de daling ingeschakeld wordt.

**Wanneer men de hefinrichting op de minimale hoogte wenst te brengen, moet men de toets voor stijgen ingedrukt houden totdat beide wagentjes aan de eindeloop van de daling staan. zo worden de wagentjes automatisch uitgelijnd.**

**Nooddaling**

Bij gebrek aan elektrische energie kan de hefinrichting handmatig omlaag gebracht worden door de moer (ter hoogte van de aandrijfschroef) binnen de bovenste carter van iedere kolom met een zeshoekige sleutel CH 46 (1) tegen de klok in te draaien.



**Bij het afwisselend omlaag brengen van de twee armen-ondersteunende wagentjes, dient men er goed op te letten geen hoogteverschil van meer dan 100 mm tussen de twee wagentjes te creëren: gevaar op vallen van de opgetilde lading.**

## GEWOON ONDERHOUD

Het gewoon onderhoud omvat alle handelingen voor reinigen, smeren, invetten en afstellen die regelmatig uitgevoerd moeten worden, op vooraf bepaalde tijdstippen, om de correcte werking van de machine en de perfecte werkzaamheid van de op de hefinrichting geïnstalleerde veiligheidsinrichtingen.

De handelingen die hierna niet zijn aangegeven, moeten beschouwd worden als buitengewoon onderhoud en moeten door de technische dienst uitgevoerd worden.



WAARSCHUWING

- De hierna beschreven onderhoudshandelingen moeten uitgevoerd worden door technisch personeel dat gespecialiseerd is in de specifieke mechanische en electrotechnische sectoren.
- De aangegeven tijden worden beïnvloed door verschillende factoren, zoals de omgevingscondities (aanwezigheid van stof), intensief gebruik, frequente temperatuurschommelingen enz. Bij deze condities moeten de aangegeven tijden passend ingekort worden.
- De handelingen voor reiniging en onderhoud moeten in veilige condities uitgevoerd worden: daarom moet men, vooraleer eender welke ingreep op de hefinrichting uit te voeren, deze van de energiebronnen loskoppelen door de algemene schakelaar op de positie "OFF" te zetten en met een hangslot vast te zetten.
- De verwijdering van de carters van de kolommen is een gevaarlijke handeling, die uitgevoerd moet worden door verantwoordelijk personeel dat getraind is in verband met de aanwezige risico's en enkel na de algemene schakelaar op de positie "OFF" gezet te hebben.
- Indien men bij het onderhoud of tijdens controles carters of bedekkende platen verwijdert, moet men ervoor zorgen dat de bevestigingsschroeven niet zoek geraken, na deze handelingen dient men de carters weer te monteren met de voordien verwijderde schroeven; anders is het verboden de hefinrichting te gebruiken.

Om de werkzaamheid van de machine en de correcte werking van de machine te garanderen, moet men verplicht de volgende aanwijzingen opvolgen.

Houd de hefinrichting voortdurend schoon.

Gebruik voor alle smerehandelingen het multifunctioneel vet TEXACO GREASE L EP 1 (of gelijkwaardig vet).

### • Maandelijks

Verwijder de achterste plaat bovenaan de kolom en controleer de positie van het sleuteltje ten opzichte van de inkervingen voor de controle van de slijtage van het slakkenhuis.

Als de inkerving op de steunsnek zich op meer dan 2 mm van de eindlijn van de sleutel bevindt: de vervanging van het slakkenhuis programmeren.

Een herhaaldelijk gebruik van de hefinrichting boven de aangegeven limiet leidt tot een totale slijtage van de slakkenhuizen, met als gevolg de inschakeling van de veiligheidsinrichting "slijtage slakkenhuis", wat geen verder gebruik toestaat zolang de slakkenhuizen niet vervangen zijn.

Smeer de slakkenhuizen in met de daarvoor bestemde smerinrichtingen (1).

Vul de houder van het vet aan de hand van de daarvoor bestemde smerinrichting (2).

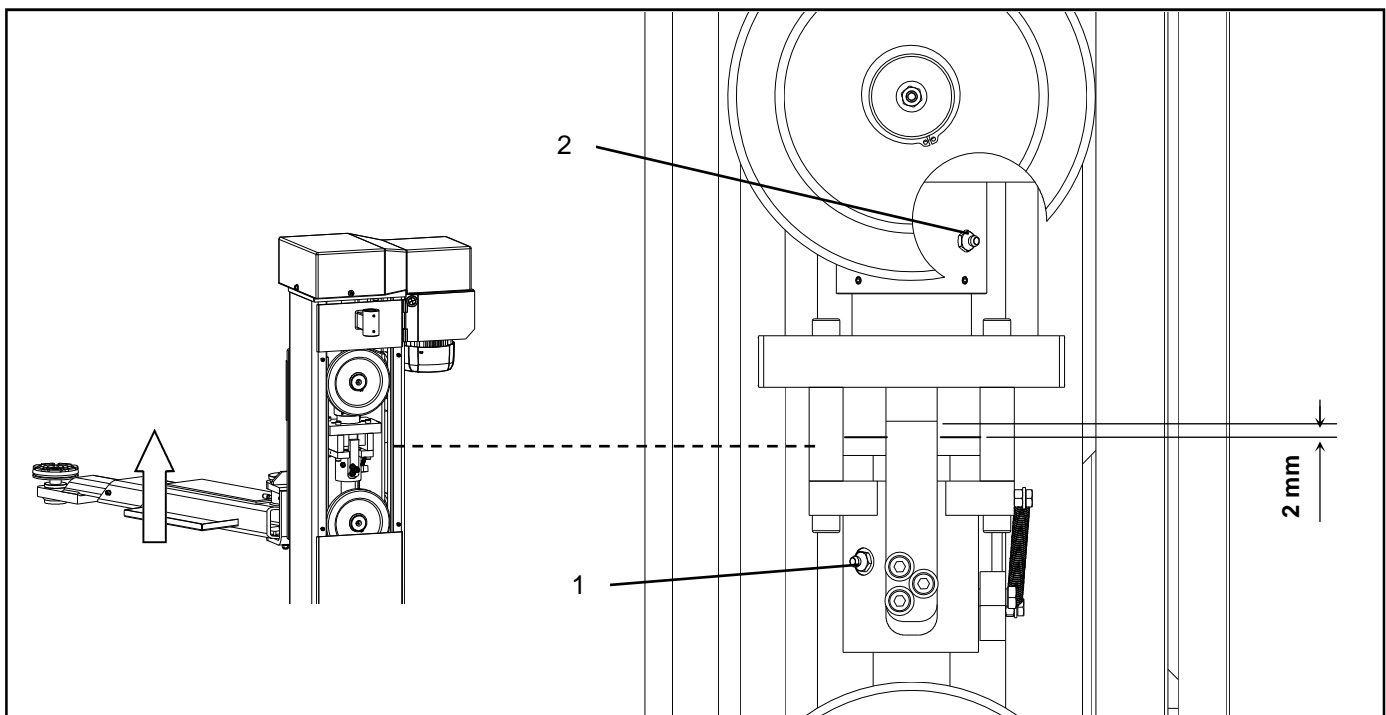

Voor beide kolommen: demonteer de carter (1) bovenaan de kolom en spuit vet in de daarvoor bestemde smerinrichtingen (2) op de flens van de hefschroef, onder de schijf.

Smeer de achterste (3) en zijdelingse (5) rollen in met de daarvoor bestemde smerinrichtingen.

Smeer de glijgeleiders van de wielen (binnenin de kolom) en de wielen zelf van ieder wagentje in door de vrije ruimte tussen de beschermende carter van de schroef en de plaat van de kolom (4).

Controleer op er op de hefschroef geen resten zijn van het materiaal van het slakkenhuis; indien dit wel zo is, mag men de hefinrichting niet gebruiken en dient men de technische dienst te contacteren.

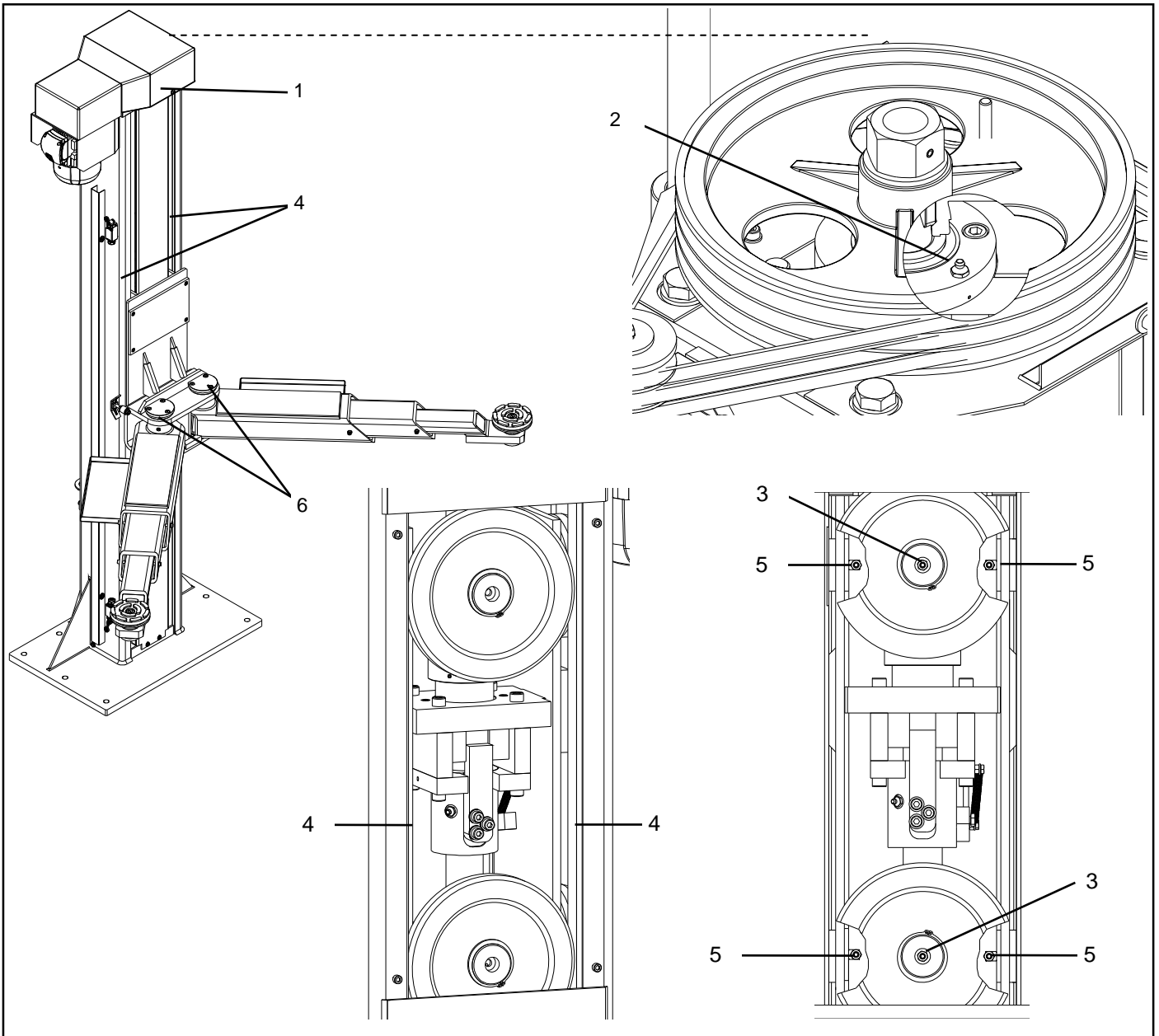

- **Om de drie maanden**

Controleer de werkzaamheid van de bevestiging aan de grond van de twee basisplaten van de kolommen, controleer of het klemkoppel van alle plugs niet lager is dan 70 Nm.

Smeer de rotatiepinen van de armen (6) in.

