

FDV-dokumentasjon

Produkt: 063012022 060 1

HULLSAG HARDMETALL MBS
22MM



HM hullsag MBS

- Max snittdybde 20 mm
- Høy hardmetallkvalitet
- Dimensjoner fra Ø18 - 30 mm med fast tange
- Enkelt å skifte tange på dimensjoner fra Ø32 - 64 mm

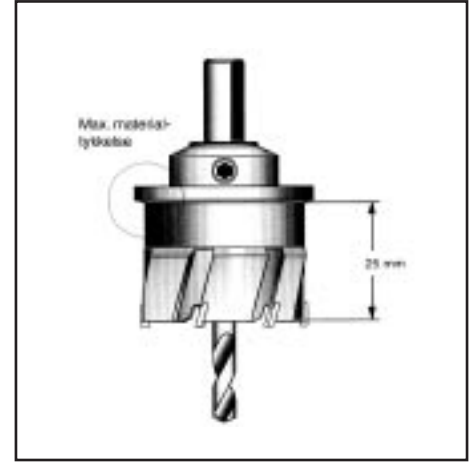

Ø mm	Utførelse	Art. nr.	Pk./stk.
18	Komplett med tange 3-kt., Ø 13 mm og senterbor. 6-kt. nøkkel for senterborskifte medfølger	0630 120 18	1
19		0630 120 19	
20		0630 120 20	
21		0630 120 21	
22		0630 120 22	
23		0630 120 23	
24		0630 120 24	
25		0630 120 25	
28		0630 120 28	
29		0630 120 29	
30	0630 120 30	1	
32	0630 120 32		
33	0630 120 33		
34	0630 120 34		
35	0630 120 35		
36	0630 120 36		
37	0630 120 37		
38	0630 120 38		
40	0630 120 40		
42	0630 120 42		
43	0630 120 43		
44	0630 120 44		
45	0630 120 45		
48	0630 120 48		
49	0630 120 49		
50	0630 120 50		
51	0630 120 51		
55	0630 120 55		
60	0630 120 60		
64	0630 120 64		

Anvendelsesområder

- I verktøystål, byggestål, ikke jernholdige metaller, rustfritt og syrefast, plast, tre og gips
- Kan benyttes både på buede og flate områder, kutter gjennom sveisefuge
- Kan benyttes både til håndmaskiner og søyleboremaskiner