

SINTEF Byggforsk bekrefter at

Huntonit Sutak

er vurdert å være egnet i bruk og tilfredsstillende krav til produktdokumentasjon i henhold til Forskrift om omsetning og dokumentasjon av produkter til byggverk (DOK) og Forskrift om tekniske krav til byggverk (TEK10), for de egenskaper, bruksområder og betingelser for bruk som er angitt i dette dokumentet

1. Innehaver av godkjenningen

Byggma ASA
Postboks 21
4701 Vennesla
www.byggma.no

2. Produktbeskrivelse

Huntonit Sutak er 3,2 mm tykke, harde trefiberplater til bruk som undertak. Platene leveres i to varianter: Huntonit Sutak Standard som er impregnert med asfalt på wiresiden og Huntonit Sutak Plan som er impregnert med en voksoppløsning på den glatte siden.

Platene markedsføres i Danmark under navnet "Huntonit Undertag".

Standard plateformat for Huntonit Sutak Standard er 1240 mm x 1600 mm. Huntonit Sutak Plan leveres i bredder 1250 mm og 1600 mm og lengder 2100 mm og 2450 mm. Lengde- og breddetoleranse er ± 3 mm og tykkelse toleranse $\pm 0,3$ mm. Platenes flatevekt er ca. $3,0 \pm 0,3$ kg/m².

Produktet er CE-merket i henhold til NS-EN 13986:2004 og NS-EN 14964:2006.

3. Bruksområder

Platene brukes som undertak i skrå tretak hvor tekningen er av takstein, plater e.l., lagt på sløyfer og lekter.

4. Egenskaper

Material- og konstruksjonsdata

Tabell 1 på side 2 viser de viktigste material- og konstruksjonsdata. Platene tilfredsstillende kravene til platetype HB.H i henhold til NS-EN 622-2.

Tetthet mot inndrev av snø og regn

Huntonit Sutak legges med løse omlegg og har begrenset tetthet mot inndrev av regn og snø. Faren for inndrev er størst på takvinkler brattere enn ca. 30 grader. Forenklede undertak av denne typen bør derfor ikke brukes på spesielt værharde steder, eller under tekninger med liten tetthet mot inndrev av nedbør.

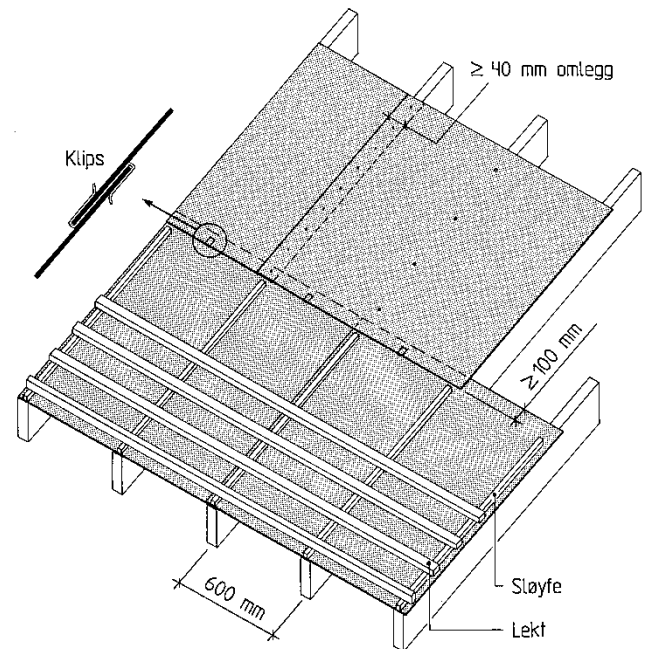

Fig. 1
Huntonit Sutak undertakplater legges i forband. Bruk av klips i plateskjøtene forenkler monteringen og reduserer faren for inndrev av regn- og snø.

Styrke og stivhet

Platene kan regnes å gi vanlige småhustak i bolighus o.l. tilfredsstillende vindavstivning i takplanet når platene er montert som angitt i pkt. 7. Under samme forutsetning gir platenes gjennomtrampmotstand tilfredsstillende vern mot ulykker i byggeperioden.

Egenskaper ved brannpåvirkning

Platenes egenskaper ved brann er klassifisert som klasse F (ikke prøvd) i henhold til NS-EN 13501-1.

Regntetthet

Huntonit Sutak er typeprøvet i henhold til NT Build 118, og funnet tilfredsstillende når de gitte betingelser for bruk og bruksområde er oppfylt.

Tabell 1
Produktegenskaper for Huntonit Sutak Standard og Huntonit Sutak Plan.

Egenskap	Prøvmingsmetode	Verdi		Enhet
		Sutak Plan	Sutak Standard	
Vanntetthet	NS-EN 14964	Godkjent	Godkjent	
24 h, 20 mm vanntrykk	NS-EN 12467			
Vanndampmotstand, sd 50/93 % RF, 23 °C	NS-EN ISO 12572	< 0,35 ²⁾	< 0,35 ²⁾	m
Kondensopptak ved 30 <input type="checkbox"/>	NT Build 304	0,4 ¹⁾	0,3 ¹⁾	kg/m ²
Tykkelsessvelling	NS-EN 317	≤ 25 ²⁾	≤ 25 ²⁾	%
Tverrestrekkfasthet	NS-EN 319	≥ 0,60 ²⁾	≥ 0,60 ²⁾	N/mm ²
Bøyefasthet	NS-EN 310	≥ 35 ²⁾	≥ 35 ²⁾	N/mm ²
Gjennomtrampmotstand	SP-Metod 0487	> 2,2 ¹⁾	> 2,2 ¹⁾	kN
Tverrestrekkfasthet etter koketest	NS-EN 319 NS-EN 1087-1	≥ 0,30	≥ 0,30	N/mm ²
Aldringsbestandighet	NS 8140	> 50	> 50	år
Formaldehydklasse	NS-EN 717-1	E1	E1	

¹⁾ Resultater fra typeprøving

²⁾ Kontrollgrenser

Bestandighet

Platene er prøvd for akselerert aldring i klimakarusell i henhold til NS 8140 og bestandighet mot fukt i henhold til NS-EN 1087-1, begge med tilfredsstillende resultat. Erfaring fra mange års anvendelse har dessuten vist at platetypen har tilfredsstillende bestandighet, forutsatt at platene ikke utsettes for kontinuerlig fuktpåvirkning i form av oppdemmet vann e.l.

5. Miljømessige forhold

Helse – og miljøfarlige kjemikalier

Produktet inneholder ingen prioriterte miljøgifter, eller andre relevante stoffer i en mengde som vurderes som helse- og miljøfarlige. Prioriterte miljøgifter omfatter CMR, PBT og vPvB stoffer.

Miljødeklarasjon (EPD)

Det er ikke utarbeidet miljødeklarasjon (EPD) for produktet.

Avfallshåndtering/gjenbruksmuligheter

Produktet skal sorteres som trevirke på byggeplass/ved avhending. Produktet skal leveres til godkjent avfallsmottak der det kan energigjenvinnes.

6. Betingelser for bruk

Prosjektering

Maksimal avstand mellom takstoler, sperrer e.l. som platene legges på skal være c/c 600 mm. Takfallet skal være minst 18°.

Montasje

Platene skal anvendes i henhold til Byggforskserien 525.866 *Undertak* og monteres etter produsentens egen montasjeanvisning.

Platene skal legges i forband, og med den impregnerte siden opp.

Omlegget på tvers av takfallet skal være min. 100 mm. Omlegget parallelt med takfallet skal være min. 40 mm. For å sikre tilstrekkelig sideomlegg må takstoler eller sperrer være montert rettlinjet og med nøyaktig innbyrdes avstand.

Det bør brukes klips i skjøtene på tvers som illustrert i fig. 1 for å redusere faren for regn- og snøinndrev.

For å ha den angitte avstivningskapasiteten og gjennomtrampmotstanden må platene spikres med 2,8–25 mm pappspiker eller 2,5–35 mm skiferspiker i avstand 150 mm langs platekantene.

Ved gjennomføringer i takflaten skal alle platekanter være understøttet, og fugene tettes med beslag, gjennomføringsmansjetter e.l. som klemmes eller klebes til platene.

Transport og lagring

Platene må transporteres og lagres under tørre forhold.

7. Produkt- og produksjonskontroll

Huntonit Sutak er produsert av Huntonit AS, Vennessla, Norge.

Innehaver av godkjenningen er ansvarlig for produksjonskontrollen for å sikre at produktet blir produsert i henhold til de forutsetninger som er lagt til grunn for godkjenningen.

Fabrikkfremstillingen av produktet er underlagt overvåkende produkt- og produksjonskontroll i henhold til kontrakt om SINTEF Teknisk Godkjenning.

8. Grunnlag for godkjenningen

Godkjenningen er basert på typeprøving og mange års erfaring fra praktisk bruk samt overvåkende kontrollprøving i henhold til kontrakt om SINTEF Teknisk Godkjenning. Produksjonskontrollen er sertifisert i henhold til krav i NS-EN 13986 ved SINTEF Produktsertifikat nr. 1048.

Material- og konstruksjonsdata for Huntonit Sutak Plan og Huntonit Sutak Standard er dokumentert i følgende rapporter:

- Norges byggforskningsinstitutt. Rapport O8198 datert 22.11.1996 (bestandighet og fuktegenskaper)
- SINTEF Byggforsk. Rapport B08273 datert 15.11.2010 (Prøving av kondensopptak Huntonit Sutak Plan og Huntonit Sutak Standard)

9. Merking

Paller og pakker merkes i henhold til krav i NS-EN 13986 med produsentens navn, produktbetegnelse/teknisk klasse, produksjonstidspunkt og referansenummer for ytelseserklæring.

Det kan også merkes med godkjenningsmerket for Teknisk Godkjenning; TG 2006.



Godkjenningsmerke

10. Ansvar

Innehaver/produsent har det selvstendige produktansvar i henhold til gjeldende rett. Bruksbetinget krav kan ikke fremmes overfor SINTEF Byggforsk utover det som er nevnt i NS 8402.

for SINTEF Byggforsk

Hans Boye Skogstad
Godkjenningsleder