

Hardwood Flooring with glue-free locking system

FI

Asennusohje

Hoito-ohje

SE

Läggningsanvisning

Skötselråd

NO

Leggeanvisning

Vedlikehold

DK

Monteringsvejledning

Vedligeholdelse

DE

Verlegung von Fertigparkett

Reinigung und Pflege

GB

Laying instructions

Care instructions

FR

Instrinctions de pose

Conseils d'entretien

NL

Leginstructies

Onderhoudsinstructies

ES

Instrucciones de instalacion

Instrucciones de mantenimiento

IT

Istruzioni per l'installazione

Istruzioni per la manutenzione

RU

Инструкция по монтажу

Инструкция по уходу

EE

Paigaldusjuhend

Hooldusjuhend

LV

Ieklāšanas instrukcijas

Kopšanas instrukcijas

LT

Instaliavimo instrukcija

priežiūros instrukcija

14 mm:n lakkoponttiparkettilaudat asennetaan **nk. uivaksi** lattiansi kiinnittämättä niitä aluslattiaan. Ne voidaan myös asentaa alustaan liimaten, lisätiedot valmistajan nettisivuilta. Laudat asennetaan taitamalla ne kiinni pondeistaan toisiinsa lakkoponttirakenteen avulla ilman liimaa. Liitostapa vaatii pienen napautuksen laudan pitkälle sivulle. Par-kettilaudat eivät sovellu itsekantavaksi lattiaksi.

LUE TÄMÄ OHJE HUOLELLISESTI, ennen kuin aloitat asennuksen. Myöntämämme takuu edellyttää asennus ja hoito-ohjeidemme sekä takuehtojemme noudattamista, jotka löytyvät internet-sivuiltamme.

Uusissa taloissa rakennuskosteuden vähentämiseksi huoneistoa on lämmitettävä ja tuuletettava vähintään 1 kk:n ajan ennen lattian asennusta. **Huoneilman suhteellisen kosteuden (RH) on asennuksen aikana ja myös sen jälkeen oltava 40- 60 % lämpötilassa 18-24 °C.**

TYÖKALUT

Asennuksessa tarvitaan seuraavia työkaluja: pienihampainen saha, vasara, puukko, suorakulma, mahdollisesti pora ja taltta, metrimitta, liijykynä, vähintään 30 cm pitkä lyöntikiila, puukiiloja sekä hieman PVAC-liimaa.

ALUSLATTIA

Aluslattian tulee olla **kuiva, tasainen, kiinteä ja puhdas**. Se voi olla betonia, rakennuslevyvä, vanha puulattia, muovimatto, tms. Huom! tekstiilitamat eivät sovellu alusmateriaaliksi. **Varmista ennen asennusta, että aluslattia on riittävän kuiva (ks. Kosteussulku).** Puhdistaa aluslattia huolellisesti, sillä epäpuhtaudet voivat tarjota kasvualustan haitallisille itiöille.

ALUSLATTIAN TASAISUUS (kuva 1 ja 2)

Käytä suoraa, vähintään 2 metrin linjaria tai esim. parkettilautaa ja tarkista koko aluslattian pinnan tasaisuus huolellisesti. Aluslattian tasaisuuspoikkeama saa olla vaatimuksista riippuen 2000 mm:n matkalla enintään 2-3 mm. Tarvittaessa aluslatti- at tasoitetaan tai jyrksitään vaatimusten mukaisiksi. Vanhan puu- tai levylattian kiinnitys tarkaste- taan ja korjataan tarvittaessa naualamalla, ruuvaamalla, oikastaan hiomalla, levyttämällä tai erikois- tasoitteella.

KOSTEUSSULKU (kuva 4)

Uusien betonilattioiden, lämpimän ja kostean tilan esim. saunan, pesuhuoneen tai vastaavan päälle asennettaessa on parketin ja aluslattian väliin asennettava vanhenemista kestävä 0,2 mm:n PE-muovikalvo, vähintään 200 mm:n limityksellä (alus- tan max. RH 80 % tai 3,0 paino-% CM). Muovi- kalvon päälle asennetaan askeläänieristeeksi esim. 2 mm PE-solumuovi tai korkkiraehuopa. Askel- ääni- ja kosteuseristeenä voi käyttää myös Duplex- aluskatetta (betonin kosteus < 85 %) ilman eril- listä muovikalvoa. Viereiset Duplex-kaistaleet kiin- nitetään toisiinsa joko saumoistaan teippaamalla tai overlap-kaistaleen avulla. Huomioi vallitsevat askel- äänimääräykset. Tuulettuvilla ala- ja välipohjilla ei yleensä tarvita erillistä kosteussulku.

LATTIALÄMMITYS

(Pyytä erillinen asennusohje jälleenmyyjältäsi tai vieraille kotisivuiltamme) Lakkoponttiparketti voi- daan asentaa lattialämmitysjärjestelmän päälle. Lattialämmön tulee jakautua tasaisesti koko lattia- pinta-alalle. Käynnistä lämmitys viimeistään noin kaksi viikkoa ennen parketin asennusta. Säädä se siten, että 2/3 maksimitehosta saavutetaan ennen asennusta. Menetle näin myöskin kesällä. Tuuleta hyvin. Lattialämmitys kytketään alemmalle lämpö- tilalle (n.+18 °C) 1-2 vrk ennen parketin asennus- sen aloittamista ja nostetaan takaisin käyttöläm- pötilaan asteittain 1-2 viikon kuluessa asennuksen päättymisestä. Lattialämmityksessä parkettilattian pintalämpötila ei saa miltei osin ylittää +27 °C. Maksimaalinen vuorokauden aikana parketin pin- nassa tapahtuva lämpötilanvaihtelu 5 °C. Huomioi tämä varsinkin mattojen alla sekä vesikiertoisilla lattialämmitysjärjestelmillä mittaamalla pintaläm- pötila kierron alkupäästä. Lattialämmitys kuivattaa lattian pintaa ja aiheuttaa ylimääräistä puun kuti- sumista. Huoneilman suhteellisen kosteuden tulisi olla kaikkinna vuodenaikoina 40-60 % RH, jotta parket- tilattia pysyy hyvänä. Ilman suhteellisen kosteuden ollessa alle 30 %, saattaa parketissa esiintyä lau- tojen ja pintasauvojen välistä rakoilua, ja jopa irt- oamavaurioita kosteuden edelleen laskiessa. Pyöki-, vaahtera- ja jatoba- parketti reagoivat ilman suhteellisen kosteuden vaihteluihin muita puulajeja voimakkaammin, joten niiden asennusta lattialäm- mityksen päälle ei suositella. Samoin ne ovat erityi- sen herkkiä myös ulkopuolisen kosteuden vaikutus- selle (keittiö, etinen).

Varastoi parkettipakkauksia asennettavassa tilassa 1-2 viikkoa.

Avaa pakkaukset sitä mukaa kun asennustyö edistyy. **Tarkista**, että parkettilaudat ovat virheet- tömiä ennen niiden asentamista. Mikäli havaitset vahingoittuneen tai viallisen laudan, älä asenna sitä lattiaan. Voit vaihtaa sen myyjällä virheettömään tai käyttää sitä asennuksen edetessä rivin aloitus- tai lopetuslappaleena. Myyjä ei ole vastuussa siitä, että viallinen lauta asennetaan lattiaan.

Asennushukka on noin 3 %. Puu on elävä luonnon- materiaali ja jokainen parkettilauda on ainutlaatuinen, sisältäen puulaaduille luonnollisia ominaisuuksia värisävyyneen, oksineen ja juovineen. Aurin- gonvalon UV-säteily muuttaa puun värisävyä ajan myötä. Tummissa puulajeissa tapahtuu värin tum- mumista/syvenemistä, vaaleissa puulajeissa väri- sävyn muutokset on vähäisempää. Värisävyerot, esim. maton jäljet, tasaantuvat jonkin ajan kuluessa niiden saadessa päivänvaloa. Suurinta muutosta on ensim- mäisen vuoden aikana asennuksesta.

ELÄMISVARAT (kuva 14)

Luonnonmateriaalien tavoin myös parkettilat- tia elää ilman kosteusvaihteluiden mukaan. Kesäkaudella tapahtuvan laajenemisen vuoksi lat- tian ja seinän tai muun lattiaan rajoittuvan pin- nan väliin on jätettävä normaalkokoisessa asuin- huoneessa **7-10 mm:n liikuntavara**, joka peite- tään jalka- tai peitelistalla. Käytä riittävä määrä kiiloja sopivan raon pitämiseksi ja lautojen kiristämi- seksi. Suuremmissa huoneissa yli 8 m:n levyisissä, tulee liikuntavaran olla 1,5 mm jokaista lattian leveysmetriä kohden mitattuna lautojen poikki- suuntaan. Lämmityskaudella tapahtuva lattian kutistuminen tulee huomioida listavaliinnoissa. Listan paksuus tulee olla noin 1/3 liikuntasauvan leveyttä suurempi, jottei listan ja lattian väliin ilmaannu tal- vella rako. Vastaavanlainen liikuntavara on jätet- tävä myös esim. putkiläpivientien, kynnysten, kar- mien ja pylväiden kohdalle. **Liikuntasauva** tarvita- aan lattian koon ylittäessä 12 m leveysuuntaan ja/tai monimuotoisten/erillisten tilojen välille. Liik- untasauva tehdään esim. oviaukkoon, kulmauk- seen tai muuhun luonteavaan kohtaan ja peitetään erillisellä listalla. Huomioi myös liikuntasauvan te- ossa edellä mainittu liikuntavaraohjeistus. Kiinteiden kalusteiden ja keittiön kodinkoneiden alle ei suositella asennettavaksi uivaa parkettia, koska se saattaa lukita parketin aluslattiaan ja aiheuttaa siten rakoilua parkettilautojen väliin.

KARMIEN LYHENNYS (kuva 3)

Aseta irrallinen parkettilauda alusmateriaalin kanssa lattialle ovenkarmin viereen. Sahattaessa irtolau- dan päältä saadaan oikea korkeus ja voit työntää parketin karmin alle. Huomioi riittävä liikuntavara! Myös kynnysten kohdilla on parketilla oltava liikku- mavara. Tämän saat aikaan aloistamalla palan kyn- nyksen lattianpuoleisesta alareunasta tai hankki- malla tarkoitukseen sopivia kynnyks- tai reunalisto- ja.

ASENNUSSUUNTA

Laudat asennetaan yleensä huoneeseen tulevan päivänvalon suuntaisesti. Pitkissä tiloissa laudat suositellaan asennettavaksi huoneen pituussuun- taan. Mikäli aluslattiana on lautalattia, asennetaan parkettilaudat siihen nähden poikittain.

ASENNUS

Mittaa aluksi tilan leveys ja laske kuinka monta lau- tariviä tulet tarvitsemaan. Jos viimeisen lautarivin leveys jää alle 40 mm:n, sahaa ensimmäinen lau- tarivi kapeammaksi. Laudat asennetaan kiinnittä- mällä ne ilman liimaa toisiinsa lakkoponttiraken- teella. **Aloita asennus vasemmalta oikealle** (kuva 5) huoneen ehjän seinän puolelta asettamalla en- simmäinen lauta pitkän sivun urosponitti (kuva 6) seinää vasten. Laudan etäisyyttä seinästä voidaan säätää killoilla myöhemmin, kun kolme tai neljä ri- viä on asennettu.

HUOM! Poista urosponitin uloke aina ensimmäisestä lautarivistä riittävän liikuntavaran takaamiseksi! Huomioi sama myös kaikissa sei- nää vasten tulevissa päätysaumoissa!

Asenna seuraava lauta lyhyt sivu (kuva 7) kul- massa edelliseen lautaan nähden ja laske lauta va- rovasti lattialle samalla työntäen päätypontteja vastakkain. Jatka samalla tavalla ensimmäisen ri- vin loppuun.

Vinkki: Voit "helpottaa" päätyponitin lukkiutumista heiluttamalla lautaa hieman ylös-alas-suunnassa sitä kiinnittäessä. Varo rikkomasta päätyvahviket- ta. **Varo lautojen voimakasta taiputtelua, sillä se aiheuttaa yhtenäisen lakkapinnan mikrohalkeilua.**

Sahaa rivin viimeinen lauta sopivan mittaiseksi huomioiden liikuntavara ja asenna lauta paikalleen. **Mikäli aloitusseinä ei ole suora**, voidaan seinän muoto piirtää aloitusrivin. Nosta laudat ylös ja sa- haa seinän muoto aloitusrivin lautoihin. Asenna lau- dat uudelleen vasemmalta oikealle unohtamatta lii- kuntavaraa.

Vinkki: Oikean mitan saat kääntämällä laudan ly- hyen sivun urosponitin seinään päin ja merkitemäl- lä oikean katkaisukohtaan (kuva 8).

Aloita seuraava rivi (kuva 9) sahauksesta ylijää- neellä palalla.

Vierekkäisten lautojen limitys tulee olla vähintään 50 cm (kuva 14), lyhyiden lautojen (1126 mm) li- mitys min. 30 cm.

Asenna seuraavan rivin (kuva 10) ensimmäi- nen lauta pienessä kulmassa edellisen rivin lautaa vasten ja laske se lattiaan. Mikäli lautojen välinen sauma jää vähän auki, varmista, että edellisen rivin laudan naarasponitti on puhdas.

Työnnä asennuskiila (kuva 11) noin 50 mm päähän viimeksi asennetun laudan päästä.

Asenna ensin seuraavan laudan lyhyt sivu paikalleen pienessä kulmassa edelliseen lautaan nähden ja sen jälkeen pitkä sivu paikalleen.

Paina lauttaa samanaikaisesti eteen ja alas lattiaa kohti samaan kulkmaan edellisen laudan kanssa (kuva 12). **Poista asennuskiila ja naputtele (kuva 13) kiilan syrjällä laudat paikoilleen**, niin että sivusaumoista tulee tiiviit. **Huom! Älä käytä parkettilaudan palaa lyöntipalikkana. Asennettuna kolme neljä riviä** (kuva 14) säädä parketin liikutavara seinistä kiiloilla.

VIIMEINEN RIVI

Mittaa viimeisen rivin lautojen tarvitsema leveys useammasta kohdasta (huom. liikuntavara), piirrä sahauslinja ja sahaa laudat sopivan levyisiksi. Asenna laudat paikoilleen ja kiristä ne paikoilleen esim. sorokka- tai kiristysraudan avulla. Käytä suojaa seinän ja raudan välissä. Mikäli viimeinen lautarivi on asennettava oven karmien alle, leikkaa pois naarasponitin alahuuloksen lukkonasta, levitä huulokseen liimaa ja asenna lauta paikoilleen (kuvat 16 ja 17) Asenna **kiristyskiilat. Putkenläpivieneissä** (kuva 18) mittaa lauta oikean pituiseksi/levyiseksi. Piirrä suorakulman avulla putken halkaisija lautaan. Mittaa putken etäisyys jo kiinnitetystä laudasta ja merkitse se porattavaan lautaan. Toisen putken kohta merkitään vastaavallatavalta. Merkitse putkien keskustat lautaan. Poraa putkia varten reiät, joiden halkaisija on 20 mm suurempi kuin putken ulkomitta. Sahaa pistosahalla irti putkien taakse tuleva kappale. Pidä sahaa n. 45 asteen kulmassa myös reikien välistä sahattaessa. Asenna lauta paikalleen. Liimaa irtisahattu pala paikalta sivuiltaan ja aseta se paikalleen.

VIIMEISTELY

Poista kiilat, kun viimeinen lautarivi on asennettu sekä pyyhi mahdolliset liimatahtrat lattiasta kosteahkolla kankaalla. Asenna jalkalihat ja kynnykset. Älä asenna listoja liian tiukasti lattiaa vasten tai kiinnitä kynnystä parketin läpi, jottei lattia lukkiudu aluslattiaan. Peitä putkien läpiviennit peiteheloilla. Suorita tarvittaessa lohkeamien tms. viimeistely puulajin mukaisella kitillä.

Suojaa valmis lattia asennuksen jälkeen puhtaalla pahvilla tai kartongilla, mikäli tiloissa tehdään vielä töitä. Puumateriaali muuttaa väriään auringon UV-säteilyn myötä. Suojaamattomat alueet muutavat väriään suojattuja alueita nopeammin, mutta erot tasoittuvat valon vaikutuksesta ajan kuluessa. **Huom!** Suojat eivät saa sisältää muovia ja ne pitää teipata kiinni toisiinsa, ei parkettiin. Parkettiasennuksen tulisi olla viimeisin sisustustyö.

ASENNUSNIKSEJÄ

Kapea käytävä: Mikäli asennussuunta on esim. kapeaan käytävään nähden poikittainen, estä parkettilautojen pituussuuntaiset muodonmuutokset, kun katkaiset alapinnan pohjavaiiun parista kolmesta kohdasta joka laudasta. Katkaisu tehdään vinottain noin 45° kulmassa joko sahalla tai mattoveitellä ja vain maksimissaan viulun paksuuden verran. Tee päätyliitos kapeassa käytävässä vähintään joka kolmanteen lautariviin.

Poista lukkonasta: Asennustilanteissa, mikäli lauttaa ei pystytä kallistamaan pituus- tai leveys suunnassa, poistetaan pontin lukkonasta tarvittavin osin esim. taitalla ja lauta asennetaan paikalleen liu'uttamalla sitä vaakatasossa. Tällöin pontissa on käytettävä liimaa. Tällaisia tilanteita saattaa esiintyä esim. rivin viimeisen laudan sovituksessa, portaiden tai pattereiden alle asennettaessa, oviaukkojen läpiviennissä, karmien alituksissa jne.

Lämpöpatterien alitukset: Lautojen lyhyet sivut voidaan kiinnittää paikalleen liu'uttamalla sivusta sekä naputtelemalla sivusta lyöntipalikkalla, kun laudat makaavat tasaisesti aluslattialla. Tällöin sivupontin kiinnittämiseksi laudan reunaa tulee voida kohottaa noin 2-3 cm, jotta sivupontti saadaan kiinnitettyä.

Peitelistoista: Kaikkien listojen ja kynnyksen kiinnitys tulee tehdä niin, että lattia toimii uivana. Emme suosittele tiivistemassojen käyttämistä liikuntasaumoissa ja listojen kiinnityksessä niiden alhaisen elastisuuden vuoksi. Älä myöskään sijoita kaapeleita, antennijohtoja yms. liikuntasaumaan.

Asennussuunta: Lukkoponttiparketin voit asentaa myös "takaperin" niin sivu- kuin päätypontinkin osalta. Tämä mahdollistaa esim. keittäosaarekoiden kierron.

PARKETILATTIAN HOITO

Parkettilaudat toimitetaan tehtaalta valmiiksi pintakäsittelyinä, joko lakattuna UV-kovetteisella lakalla tai öljyttynä UV-kovetteisella luonnonmukaisilla kasviöljyillä. Pintakäsittelyt parkettilaudat eivät sisällä formaldehydiä tai muita haitallisia aineita. Jotta parkettilattias säilyy kauan kauniina, hoida sitä huolella seuraavia ohjeita noudattaen.

Pysäytä lika jo ulko-ovelle. Hanki ulko-oven molemmille puolille sekä naulakon alle kunnan matot estämään hiekkan ja veden pääsyä huoneisiin. Huonekalujen jalkojen alle kiinnitettyt huopapalat suojavat lattiaasi naarmuuntumiselta. Vältä kävelyä parketilla piikkikorkoisilla kengillä. Vältä runsasta vedenkäyttöä siivouksessa. Kuivaa lattialle roiskunut vesi heti pois. Poista tahrat tuoreeltaan joko vedellä tai miedolla puhdistusaineella, kuivaa lattia. Vältä hankaamista karheilla siivousvälineillä. Päivittäiseen puhdistukseen riittää imurointi tai pyyhkiminen lähes kuivaksi puristetulla lattiapyyhkimellä. Tällöin lattian pinta kuivuu heti, eikä siihen jää pisarajalkia. Likaantuneempi lattia pyyhittään miettoon

puhdistusaineliuokseen (pH 6 - 8) kostutetulla lattiapyyhkimellä ja kuivataan. Vältä aina runsasta veden käyttöä parkettilattian käsittelyssä. Öljytyillä tuotteilla käytetään Osmo Color Wisch Wix -pesuainetiivistettä veden kanssa.

Huoneilma

Puu on luonnonmateriaalia ja joutuu suurista ilman kosteuden vaihteluista johtuen kovaan rasitukseen (kutistuu ja laajenee) varsinkin Pohjoismaissa. Siksi on tärkeää, että ilman suhteellinen kosteus (RH) pidetään 40-60 %:n välillä ja huoneen lämpötila +18-24 °C välillä. Jos olosuhteet poikkeavat näistä arvoista oleellisesti, saattaa parketissa esiintyä rakoilua tai laajenemista, joiden suhteen valmistaja, myyjä tai asentaja eivät voi ottaa vastuuta. Parkettilattian muodonmuutokset voit estää käyttämällä kuivina aikoina ilmankostutinta ja kosteissa olosuhteissa lämmitystä. Mikäli olet pidempiä aikoja poissa kuivina aikoina, ilman kosteus pysyy korkeammalla alentamalla lämpötilaa +15-18°C:een ja asettamalla ilmastoinnin minimille. Hanki huoneistoosi huoneilman kosteusmittari, sillä yllämainitut kosteus- ja lämpötila-arvot ovat terveellisemmät myös sinulle ja perheellesi. Ns. hiuskosteusmittarit näyttävät talvikaudella keskimäärin 10-15 % liian korkeita lukemia ellei niitä kalibroida vähintään kerran kuukaudessa. Suosittelemme digitaalisen lämpö/kosteus -yhdistelmämittarin hankkimista. Puulajeista pyökki, jatoba ja vaahtera reagoivat muita puulajeita herkemmin ilman kosteuden muutoksiin. **Parkettilattian hoito on helppoa ja miellyttävää, kun muistat tärkeimmät periaatteet:** oikeat kosteus- ja lämpötilaolosuhteet myös lattia- lämmityksen osalta, ovimatot ulko-oven molemmin puolin, niukka vedenkäyttö siivouksessa, tahrojen välitön poisto, huopatassut huonekalujen jaloissa.

Tahrojen poisto

Tahra	Tahranpoistoaine
Mehu, viini, kahvi, tee, suklaa	Puhdistusaineliuos
Öljy, rasva, noki, piki, kenkävoide	Mineraalitärpätti
Tussi, kuulakärkikynä, huulipuna	Taloussprii ja vesi
Veri	Kylmä vesi
PVAc-liima	pH9-pesuaineliuos

LAKATTU PARKETILATTIA:

Lakkapinnan kunnostus

Ohjeet lakkapinnan kunnostuksen löytyvät valmistajan internet-sivuilta. Emme suosittele lattian vahausta, sillä se haittaa uudelleenlakausta.

ÖLJYTTY PARKETILATTIA:

Puhdistus ja hoito

Viikottaisen siivouksen yhteydessä käytetään veden yhteydessä Osmo Color Wisch Fix -pesuainetiivistettä valmistajan annostusohjeen mukaisesti. Parketin hoitoon voit käyttää öljypinnalle tarkoitettua hoitoainetta, (esim. Tikkurilan Nostalgia-hoitoava, Osmo Color hoito- ja puhdistusvaha tai Trip Trap -hoitoöljy) ainevalmistajan ohjeen mukaan. Poista irtonainen pöly ja lika lattialta imuroimalla tai lattiapyyhkimellä. Pyyhi lattia hoitoaineella nihkeytetyllä lattiallinalla tai lattiapyyhkimellä pieni ala kerrallaan.

Tahrojen poisto

Hoitoaineella voit myös puhdistaa ja hoitaa parketin pintaan tulleet kulutusjäljet ja naarmut sekä poistaa pinttyneita tahroja. Levitä puhdistettavalle alueelle puhtaalla liinalla ohuesti hoitoainetta, hankaa kevyesti kunnes lika on tarttunut liinaan. Anna hoitoaineen kuivua n. 30 min ja pyyhi tarvittaessa kuivalla liinalla. Voit käyttää myös Osmo Color Hoito- ja Puhdistusvahasprayta.

Öljypinnan korjaus

Poista irtonainen pöly ja lika imuroimalla tai lattiapyyhkimellä. Puhdista kulunut tai vaurioitunut pinta. Hiontaa ei tarvita. Levitä korjattavalle alueelle puhtaalla liinalla ohuesti perusöljyä (esimerkiksi Osmo Color -öljyvaha, Tikkurilan Nostalgia -perusöljy tai Trip Trap -perusöljy), hankaa kevyesti lattiiallinalla ja anna kuivua. Kiillota tarvittaessa pehmeällä liinalla.

ANVISNING FÖR MONTERING AV SJÄLVLÅSANDE PARKETTGOV 04/2010

De 14 mm självlåsande parkettbrädorna monteras som ett **s.k. flytande** golv, utan att de fästs vid det underliggande golvet. De kan också monteras på underlaget med lim, för ytterligare information se tillverkarens webbsidor. Brädorna monteras genom att de viks samman i de låsande spår. Lim används inte. Detta fognings sätt fordrar ett lätt slag på brädans långsida. Parkettbrädorna lämpar sig inte för självbärande golv.

LÄS DESSA ANVISNINGAR NOGRANT innan du börjar montera golvet. Vår garanti förutsätter att du följer våra monterings- och skötsel-anvisningar och garantivillkor, som du hittar på vår webbplats.

För att minska byggfukten i nya hus skall rummen värmas och ventileras under minst en månads tid innan golvet installeras. **Den relativa luftfuktigheten (RH) skall vara mellan 40 och 60 % vid rumstemperaturer mellan 18 och 24 °C både under installationen och efteråt.**

VERKTYG

Du behöver följande verktyg: fintandad såg, hammare, kniv, vinkelhake, eventuellt borr och stämjärn, måttband, blyertspenna, slagkloss (minst 30 cm lång), träklår samt PVAc-lim.

UNDERLIGGANDE GOLV

Det underliggande golvet skall vara torrt, plant, massivt och rent. Golvet kan vara av betong eller byggskiva, ett gammalt trägolv eller överdraget med plastmatta osv. Obs! Textilmattor lämpar sig inte som underliggande golv. **Kontrollera före installation att det underliggande golvet är tillräckligt torrt (se avsnittet Fuktspärr). Rengör det underliggande golvet omsorgsfullt eftersom smuts kan utgöra växtunderlag för skadliga sporer.**

UNDERLIGGANDE GOLV – PLANHET (bild 1 och 2)

Använd en rak kant som är minst 2 meter lång, t.ex. en parkettbräda, och kontrollera att det underliggande golvet är helt plant. Högsta tillåtna avvikelser beroende på kraven är 2–3 mm per 2 000 mm. Plana ut eller fräs det underliggande golvet plant vid behov. Kontrollera att äldre golv av trä eller byggskiva sitter ordentligt på plats. Vid behov reparera det underliggande golvet, spika eller skruva fast det, samt slipa golvet, lägg nya skivor och fyll ut med spackel där det är nödvändigt.

FUKTSPÄRR (bild 4)

Vid installation på betonggolv eller ovanpå varma och fuktiga utrymmen, t.ex. bastur, tvättrum eller motsvarande, lägg åldringsbeständig 0,2 mm:s PE-plastfilm med en överlappning på minst 200 mm (underlagets högsta tillåtna RH-värde 80 % eller 3,0 CM viktprocent) som fuktspärr. På plastfilmen monteras som ljudisolerung t.ex. 2 mm PE-cellplast eller filt med korkisolerung. Som stegljudisolerung och fuktspärr kan man också använda Duplex-underlag (betongens fuktighetsnivå < 85 %) utan separat plastfilm. Duplex-skivorna kan tejpas fast i varandra kant i kant eller med en överlappande remsa. Iakta gällande bestämmelser för stegljudisolerung. På ventilerat botten- och mellanbjälklag behövs vanligen ingen separat fuktspärr.

GOLVVÄRME

(Beställ separata installationsanvisningar från din återförsäljare eller besök våra webbsidor.) Självlåsande parkettgolv kan monteras ovanpå ett golvvärmsystem. Golvvärmen skall fördelas jämnt över hela golvytan. Koppla på värmen senast två veckor innan parketten monteras. Ställ in den så att 2/3 av maximieffekten uppnås före montering. Gör detta även om det är sommar. Ventilerat rummet väl. Ställ in golvvärmen på en lägre temperatur (cirka + 18 °C) 1–2 dygn före montering och höj den sedan gradvis tillbaka till normal temperatur 1–2 veckor efter att monteringens slutförts. När du använder golvvärme får golvet ytemperatur inte till någon del överstiga +27 °C. Parkettens ytemperatur får växla högst +/- 5 °C under dygnet. Observera detta i synnerhet under mator och om du använder golvvärme med vattencirkulation genom att mäta ytemperaturen där cirkulationen börjar. Golvvärmen torkar ut golvet yta och medför ytterligare sammandragningar i träet. Rummets relativa luftfuktighet måste ligga mellan 40 och 60 % RH året om för att parkettgolvet skall hållas i bra skick. Om den relativa luftfuktigheten sjunker under 30 % kan det uppstå sprickor mellan brädorna och parkettstavarna, och om fuktigheten sjunker ytterligare kan ytskikten börja lossna. Bok-, lönn- och jatobaparkett reagerar kraftigare på ändringar i den relativa luftfuktigheten än andra träslag och därför rekommenderas inte att dessa träslag används ovanpå golvvärmsystem. Dessa träslag är också särskilt känsliga för effekter av yttre fuktighet (i kök och entréer).

Förvara golvförpackningarna under 1–2 veckor i det utrymme där golvet ska läggas. Öppna förpackningarna allteftersom monteringens fortsätter. Kontrollera att parkettbrädorna är felfria innan du monterar dem. Montera inte en bräda som har skador eller fel. Du kan byta ut brädan mot en ny, eller använda den i början eller slutet av en rad. Distributören har inget ansvar om en defekt bräda monteras i golvet. Mängden spill vid montering är normalt runt 3 %.

Trä är ett levande naturmaterial, varje bräda är

unik och har träslagets naturliga egenskaper, mönster, kvistar och färgtoner. Solens ultraviolettera strålning ändrar träets färg med tiden. Färgtonen i mörka träslag blir mörkare/djupare medan ljusa träslag inte påverkas lika mycket. Skillnader i färgton, t.ex. där en matta har legat, jämnas ut efter en tid när de utsätts för solljus. Störst är förändringen under det första året efter montering.

UTRYMME FÖR EXPANSION (bild 14)

Trä är ett naturmaterial och även parkettgolvet utvidgas och drar sig samman vid ändringar i luftfuktigheten. Med tanke på den utvidgning som sker sommardag måste man i ett normalt-ost boningsrum lämna ett **expansionsutrymme på 7–10 mm** mellan golvet och väggen eller andra ytor som gränsar mot golvet. Expansionsutrymmet skall täckas över med en sockel- eller täcklist. Använd ett tillräckligt antal kilar för att hålla en lämplig storlek på expansionsutrymmet och för att pressa samman brädorna. I rum där dimensionerna överstiger 8 meter skall expansionsutrymmet vara 1,5 mm för varje meter golv, mätt tvärs över brädorna. Golvet krymper under den period värmen är påslagen i huset och detta skall beaktas när man väljer lister. Listen skall vara cirka 1/3 tjockare än expansionsutrymmet, så att det inte uppstår en springa mellan listen och golvet på vintern. Lämna ett motsvarande expansionsutrymme vid rörgenomföringar, trösklar, dörrkarmar, pelare o.d.

En **expansionsfog** behövs om golvet är bredare än 12 m och/eller mellan separata utrymmen eller utrymmen av olika former. En expansionsfog kan placeras i t.ex. en dörröppning, ett hörn eller på någon annan lämplig plats och täckas med en separat list eller foder. Observera också anvisningarna om expansionsutrymme när du gör en expansionsfog. Ett flytande parkettgolv rekommenderas inte under fast monterade skåp eller hushållsmaskiner i köket eftersom detta kan göra att golvet fixeras vid det underliggande golvet och leda till att sprickor uppstår mellan brädorna.

DÖRRKARMAR (bild 3)

Lägg en lös bräda tillsammans med underlagsmaterialet på golvet bredvid dörrkarmen. När du sågar genom dörrkarmen på den lösa brädan får du automatiskt rätt höjd, och du kan skjuta in brädan under karmen. Kontrollera att det finns utrymme för expansion! Det måste också finnas tillräckligt utrymme för expansion också vid trösklar. Detta löser du genom att såga/fräsa en infällning under tröskeln på den sida som vetter mot golvet, eller genom att montera en lämplig tröskellist eller kantlist.

LÄGGNINGSRIKTNING

Golvet läggs normalt i samma riktning som det infallande dagsljuset. För avlägsna rum rekommenderas att golvet läggs i rummets längdriktning. Om det underliggande golvet är i trä, läggs golvet på tvären över det underliggande golvet plankor.

MONTERING

Börja med att mäta rummets bredd och räkna hur många rader av brädor du kommer att behöva. Om bredden på den sista raden blir under 40 mm sågar du den första raden så att också den blir smalare. Montera samman brädorna genom att pressa ihop deras låsande spår. Du behöver inget lim.

Börja läggningen från vänster till höger (bild 5) från en fast vägg och lägg den första brädan med långsidsans fjäder (bild 6) mot väggen. Senare, när du lagt tre eller fyra rader, kan du använda kilar för att se till att brädorna ligger kvar på rätt avstånd från väggen.

Obs! Avlägsna alltid fjädern från den första raden för att trygga ett tillräckligt expansionsutrymme! Observera detta också i alla fogar som kommer mot en vägg. **Ställ följande bräda** med kortsidan (bild 7) i vinkel mot den förra brädan. Lägg brädan försiktigt på golvet och skjut samtidigt ändfogarna mot varandra. Fortsätt på samma sätt till slutet av den första raden.

Tips: Du kan underlätta låsningen av brädan genom att vicka på den upp och ner en smula när du fäster den. Var försiktig så att du inte har sönder förstärkningen i änden. **Undvik att böja brädorna kraftigt eftersom det orsakar mikrosprickor i lackskiktet på ytan.**

Såga radens sista bräda i rätt längd (beakta expansionsutrymmet) och montera brädan. **Om väggen som du monterar golvet mot inte är rak,** kan du rita väggens form på den första raden. Lyft upp brädorna och såga väggens form i den första radens brädor. Montera brädorna på nytt från vänster till höger utan att glömma expansionsutrymmet. **Tips:** Du får rätt längd när du vänder fjädern på brädans kortsida mot väggen och markerar det rätta stället för kappning på brädan (bild 8).

Börja på nästa rad (bild 9) med den bit som blev över vid sågningen. Överlappningen mellan brädor som ligger bredvid varandra måste vara minst 50 cm (bild 14), överlappningen mellan korta brädor (1 126 mm) 30 cm.

Montera den första brädan i nästa rad (bild 10) lätt vinklad mot brädan i föregående rad och lägg den på golvet. Om det finns en springa i fogen mellan brädorna, kontrollera att noten i brädan i föregående rad är ren.

Sätt en monteringskil (bild 11) cirka 50 mm från änden av den föregående monterade brädan.

Montera först kortsidan på nästa bräda på plats lätt vinklad mot den föregående brädan och där efter långsidan. Tryck brädan samtidigt framåt och ner

mot golvet i samma vinkel med föregående bräda (bild 12). **Ta bort monteringskilen och knacka (bild 13) brädorna på plats med kilens kant**, så att långsidans fogar sitter ordentligt.

OBS! Använd inte bitar från golvbrädor som slagkloss. När du lagt tre eller fyra rader (bild 14), justera expansionsutrymmet mellan parketten och väggen med monteringskilar.

DEN SISTA RADEN

Mät den bredd som behövs för brädorna i sista raden på flera olika ställen (obs. expansionsutrymmet), rita en sågningslinje och såga brädorna till lämplig bredd. Lägg brädorna och pressa dem på plats med t.ex. en kofot eller ett bräckjärn. Använd ett skydd mellan väggen och järnet. Om den sista raden skall läggas under en dörrkarm, såga bort låskanten i fogens nedre fals, lägg lim i spåret och tryck fast brädan på plats (bilderna 16 och 17). Lägg **kilar** i expansionsutrymmena. **När du lägger golv runt vattenledningsrör (bild 18)** mät först upp brädans rätta längd/bredd. Använd en vinkelhake och märk ut rörets diameter på brädan. Mät rörets avstånd från de brädor som redan lagts och märk ut läget på den bräda som skall borras. Märk ut det andra rörets läge på samma sätt. Märk ut rörens centrumpunkter på brädan. Borra hålen för rören. Hålens skall vara 20 mm större i diameter än rören. Använd en sticksåg för att såga ut den del som skall passas in bakom rören. Håll sågen i cirka 45° vinkel även när du sågar mellan hålen. Lägg brädan på plats. Lägg lim på alla sidor av den del som du sågat ut och lägg den på plats.

AVSLUTNING

Avlägsna kilarna när den sista raden av brädor är monterad. Torka eventuella limfläckar från golvet med en fuktig tygtrasa. Installera fotlister och trösklar. Undvik att fästa fotlisterna för tätt mot golvet och fäst inte heller trösklarna genom parkettgolvet i underlaget. Golvet får inte fixeras i det underliggande golvet. Täck över rörhålen med täckhylsor. Spackla eventuella sprickor och hack med kitt som lämpar sig för träslaget.

Skydda golvet med ren papp om du skall göra fler arbeten i rummet efter installationen. Träet ändrar färg när det utsätts för solens ultravioletta strålning. Ytor som inte är skyddade ändrar färg snabbare än skyddade ytor, men med tiden jämnar ljuset ut skillnaderna.

OBS! Skydden får inte innehålla plast och de skall tejpas fast vid varandra, inte vid golvet. Där det är möjligt skall installationen av parketten vara det sista inredningsarbetet som utförs i ett rum.

MONTERINGSTIPS

Smala korridorer: Om brädorna skall monteras t.ex. på tvären i en smal korridor kan du förhindra att brädorna böjer sig genom att kapa brädornas botten-skikt på två eller tre ställen på varje bräda. Sågning skall göras snett i 45° vinkel med såg eller mattniv, inte djupare än fanertjockleken. I en smal korridor skall du göra en ändfog vid åtminstone var tredje rad.

Ta bort låskanten: Om du inte kan luta brädan i längd- eller tvärriktningen vid montering, kan du ta bort en del av det låsande spåret exempelvis med ett stämjärn och passa in brädan genom att skjuta in den vägrätt. Lägg i så fall lim i spåret. Detta kan hända t.ex. när man justerar den sista brädan i en rad eller när man monterar brädor under trappor eller element, vid dörrar eller i mellanrum under dörrkarmar.

Montering under element: Du kan lägga brädornas kortsidor på plats genom att skjuta in dem från sidan och knacka in dem med slagklossen när brädorna ligger plant på det underliggande golvet. För att fästa fogen på långsidan skall du kunna lyfta brädans kant 2–3 cm.

Om täcklister: Alla lister och trösklar skall fästas så att golvet är flytande. Vi rekommenderar inte tätningsmassa i expansionsfogar och för fästning av lister på grund av massans låga elasticitet. Placera inte heller kablar, antennledning osv. i expansionsfogar.

Monteringsriktning: Det självläsande parkettgolvet kan också monteras i "bakvänd ordning" vad gäller både sido- och ändfogen. Detta gör det möjligt att installera parkett exempelvis kring en köksö.

GOLVVÅRD

Golvbrädorna levereras färdigt ytbehandlade, antingen med UV-härdat lack eller naturliga vegetabiliska oljor som inte innehåller formaldehyd eller andra irriterande framkallande ämnen. Sköt om ditt golv enligt anvisningarna nedan, så att det håller sig länge i toppskick.

Håll smutsen utomhus. Lägg ordentliga mattor på båda sidor om ytterdörren och under klädställningar, så hindrar du att sand och vatten kommer in i rummen. Möbelfötter skall förses med filtskydd för att skydda golvet mot repor. Undvik att gå på golvet med skor med vassa klackar. Använd inte för mycket vatten vid rengöring. Torka direkt bort vattenstänk och ta omedelbart bort fläckar med vatten eller ett mildt tvättmedel och torka sedan golvet. Gnugga inte golvet med grova städredskap. Dammsugning eller avtorkning med en urvriden och nästan torr trasa är tillräckligt för den dagliga rengöringen. Golvytan torkar då snabbt utan att lämna droppmärken. Om golvet är mera nedsmutsat kan du rengöra det med en trasa som fuktats med ett mildt rengöringsmedel (pH 6–8). Torka sedan golvet. Använd aldrig för mycket vatten när du rengör parkettgolv. Oljade golv rengörs med Osmo Color Wisch Fix tvättmedelskoncentrat blandat med vatten.

Rumstemperatur och luftfuktighet

Trä är ett naturmaterial och utsätts i synnerhet i Norden för kraftig påverkan genom stora ändringar i luftfuktigheten, som gör att träet expanderar och dras samman. Därför är det viktigt att den relativa luftfuktigheten (RH) är mellan 40 och 60 % och rumstemperaturen hålls mellan 18 och 24 °C. Om förhållandena avviker väsentligt från dessa värden kan det uppstå sprickor eller expansion i parketten. Tillverkaren, återförsäljaren och installatören kan inte hållas ansvariga om detta skulle inträffa. För att förhindra den här typen av ändringar rekommenderar vi användning av en luftfuktare under torra perioder och uppvärmning under fuktiga perioder. Om du inte är hemma under en längre tid vid en torrperiod kan luftfuktigheten hållas högre om du sänker rumstemperaturen till mellan + 15 och + 18 °C och ställer in luftkonditioneringssystemet på en miniminivå. Du bör också köpa en luftfuktighetsmätare eftersom du då kan anpassa luftfuktigheten och temperaturerna så att de blir hälsosammare för dig själv och din familj. S.k. hårhygrometrar ger under vintern avläsningar som i genomsnitt ligger 10–15 % för högt, om mätarna inte kalibreras minst en gång i månaden. Vi rekommenderar en digital mätare som mäter både temperatur och luftfuktighet. Av träslagen är bok, jatoba och lönn de mest känsliga för ändringar i luftfuktighet.

Det är lätt och trevligt att sköta parkettgolvet, bara du kommer ihåg de viktigaste principerna: se till att rummet har rätt luftfuktighet och rätt temperatur även vid golvvärme, lägg dörrmattor på båda sidor av ytterdörrarna, använd små mängder vatten vid rengöring, ta omedelbart bort fläckar, använd filtskydd under möbelfötter.

Borttagning av fläckar

Fläck	Fläckborttagare
Saft, vin, kaffe, te, choklad	Rengöringsmedel
Olja, fett, sot, tjära, skokräm	Mineralterpentin
Tusch, bläck, läppstift	Denaturerad sprit och vatten
Blod	Kallt vatten
PVAc-lim	pH-tvättmedel

LACKAT PARKETTGOLV:

Skötsel av lackad yta

Instruktioner för skötsel av lackad yta finns på tillverkarens webbsidor. Vi rekommenderar inte att golvet vaxas eftersom vax kan försvåra omlackning.

OLJAT PARKETTGOLV:

Rengöring och skötsel

Använd vid veckostädning vatten tillsammans med rengöringsmedlet Osmo Color Wisch Fix enligt tillverkarens doseringsanvisning. Ytan kan du vårda med medel för vård av oljade ytor (exempelvis Tikkurila Nostalgia-vax, Osmo Color Liquid Wax Cleaner eller Trip Trap vårdolja) enligt tillverkarens doseringsanvisningar. Avlägsna damm och smuts från golvet med dammsugare eller golvmopp. Torka golvet med en golvtrasa eller golvmopp som fuktats lätt med vårdmedel. Rengör en liten yta åt gången.

Borttagning av fläckar

Du kan också använda golvvårdsmedel för att rengöra och putsa trägolvet, ta bort spår av slitage och repor samt även svåra fläckar. Använd små mängder av golvvårdsmedlet på den aktuella ytan. Använd en ren trasa och gnugga försiktigt tills smutsen försvinner. Låt golvvårdsmedlet torka cirka 30 min. och vid behov torka golvet med en ren och torr trasa. Du kan också använda Osmo Color vård- och rengöringsvaxspray.

Reparering av en oljebehandlad yta

Avlägsna damm och smuts med dammsugare eller golvmopp. Rengör den slitna eller skadade ytan. Slipning behövs inte. Lägg litet oljefinish (t.ex. Osmo Color-olja, Tikkurilas Nostalgia-basolja eller Trip Trap-basolja) på den aktuella golvytan. Använd en ren trasa och gnugga försiktigt. Låt sedan golvet torka. Polera vid behov med en mjuk trasa.

14 mm limfri parkett skal legges som et flytende gulv, dvs. uten at bordene blir festet til undergulvet. Bordene kan også legges ved å lime dem fast til underlaget. Mer informasjon om dette på produsentens nettside. Bordene er beregnet på å settes sammen (uten lim) langs not- og fjærskjøten. Denne sammenføyningsmetoden krever at du banker forsiktig på bordenes langsider. Bordene egner seg ikke for å lage et selvberende gulv.

LES DISSE INSTRUKSJONENE NØYE før du starter leggingen. Garantien vår krever at du følger våre leggings- og vedlikeholdsinstruksjoner og garantibetingelser, som du finner på nettsiden vår.

For å redusere fuktigheten bør leiligheter i nye bygninger være oppvarmet og ventilert i minst én måned før gulvet legges. **Den relative luftfuktigheten i romluften skal ligge på 40 til 60 % og temperaturen på 18 til 24 °C både under legging og senere.**

VERKTØY

Du trenger følgende verktøy for installasjonen: en finblad sag, hammer, kniv, anslagsvinkel, muligens et bor og en meisel, blyant, bankkile (min. 30 cm lang), avstandsstykker i tre og lim.

UNDERGULV

Undergulvet må være tørt, plan, helt og rent. Det kan være et gammelt tregulv eller av betong, bygningssplater, plast osv. Merk! Tekstiltepper er ikke egnet som underlagsmateriale. **Før leggingen må du sikre at undergulvet er tilstrekkelig tørt (se avsnittet om fuktspærre). Rengjør underlaget nøye. Urenheter kan gi vekstmuligheter for skadelig sopp.**

SJEKK AT UNDERGULVET ER PLANT (bilde 1 og 2)

Bruk et minst 2 meter langt rettholt eller eventuelt et bord, og sjekk nøye at hele undergulvet er plant. Eventuelle avvik i undergulvets planhet bør ikke, avhengig av toleransekravene, overskride 2 til 3 mm per 2000 mm i lengde. Undergulvet må eventuelt planes ut eller kappes til for å oppfylle disse kravene. Festene til gamle tre- eller plategulv bør sjekkes og eventuelt sikres med kruer, lim eller lignende, eller rettes ut gjennom sliping, legging av bord eller bruk av fyllmasse.

FUKTSPERRE (bilde 4)

Når du legger parkett på betonggulv skal en bruke 0,2 mm polyetylenmembran plasseres mellom bordene og undergulvet, med en overlapping på minst 200 mm (maks. relativ luftfuktighet på 80 % i underlaget eller maks. vekt % 3,0 CM). Oppå polyetylenmembranen bør du plassere et lag på 2 mm med etafoam eller -ullpapp. For å isolere mot trinnyd og fuktighet kan du bruke et underlag ^m/plast (betongfuktighet < 85 %) uten å bruke en separat plastrimembran. Tilstøtende emser hettes sammen enten ved å bruke teip på skjøtene eller ved å bruke en overlappende remse. Overhold gjeldende bestemmelser for lydisolasjon. Ventilerte sokkelgulv og mellomliggende gulvstrukturer krever vanligvis ikke en egen fuktspærre.

OPPVARMEDE GULV

(Be forhandleren om installeringsinstruksjoner tilpasset dine behov, og besøk nettsiden vår.) Profiloc parkett kan legges oppå et gulvvarmesystem. Gulvvarmen bør fordeles jevnt over hele gulvområdet. Start opp varmesystemet minst to uker før legging av bordene. Juster systemet slik at det når et nivå på 2/3 av maksimal styrke før installering. Gjør dette i sommer også. Sorg for god ventilasjon. Gulvvarmesystemet bør stilles til en lavere temperatur (rundt +18 °C) en eller to dager før bordene skal legges, og justeres gradvis tilbake til normal temperatur en til to uker etter at gulvet er ferdiglagt. Med oppvarmede gulv skal temperaturen i tregulv aldri overstige +27 °C. Gulvets maksimale variasjon i overflatetemperatur bør være 5 °C. Ta hensyn til dette, spesielt under tepper og mht. vannsirkulerte gulvvarmesystemer, ved å måle overflatetemperaturen på begynnelsen av sirkulasjonssystemet. Gulvoppvarming fører til at gulvoverflaten tørker inn og fremskynder ekstra sammentrekning av treet. Den relative fuktigheten i romluften bør opprettholdes ved 40 til 60 % gjennom alle sesonger for å holde gulvet i førsteklases tilstand. Når den relative luftfuktigheten faller under 30 %, kan det føre til utørkingsgliper og kvinging samt dillaminering av lameller hvis luftfuktigheten fortsetter å falle. Parkett i bøk, lønn og jatoba reagerer mer intenst enn andre treslag på variasjoner i relativ luftfuktighet, så det er ikke tilrådelig å montere på et gulvvarmesystem. På lignende vis er de alle spesielt utsatt for ekstern fuktighet (kjøkken, entré).

Oppbevar /aklimatiser parketten min. 1-2 døgn uavhengig av årstid ogforhold på byggeplass.

Åpne pakkene under arbeidets gang. **Kontroller** at bordene er feifrie før du legger dem. Hvis du finner et skadet eller ødelagt bord, må du ikke legge det. Du kan bytte det med et feilfritt bord eller bruke det som start- eller sluttstykke etter hvert som leggingen fortsetter. Forhandleren er ikke ansvarlig for legging av defekte bord. Leggesvinnet er rundt 3 %. Tre er et levende materiale, og hvert bord er unikt med naturlige farge- og strukturvariasjoner som kjennetegner forskjellige treslag. UV-stråling endrer treetes farge over

tid. Fargen på mørke treslag blir mørkere, mens forandringene er mindre merkbare på lysere treslag. Variasjoner i farge – for eksempel langs teppekanter – vil også jevne seg ut over tid når de utsettes for dagslys. Endringene i farge er størst innen ett år etter leggingen. Ved legging av parkett på undergulvsarme, ambetales 0,20mm plast.

EKSPANSJONSÅPNINGER (bilde 14)

I likhet med andre naturlige materialer vil tregulv utvides og trekke seg sammen i forhold til endringer i luftfuktighet. På grunn av denne ekspansjonen, som finner sted om sommeren, bør du etterlate en ekspansjonsåpning på 7 til 10 millimeter, som du senere dekker med listing, mellom gulvet og veggen eller andre flater inntil gulvet i rom med gjennomsnittlig størrelse i boliger. Bruk en passende kile for å opprettholde passende åpning og stramme til bordene. I større rom på over 8 meter bør du ta utgangspunkt i 1,5 mm ekspansjon per meter gulv, målt diagonalt i forhold til bordene. Når du skal velge list, bør du ta hensyn til sammentrekningen som finner sted i oppvarmings sesongen. Bredden på listen bør overskride ekspansjonsskjøtens bredde med rundt 1/3 for å unngå eventuelle åpninger mellom lister og gulv om vinteren. En lignende ekspansjonsåpning bør også etterlates rundt rør, terskler, dørrammer og søyler.

En ekspansjonsskjøt er påkrevd når gulvet er mer enn 12 meter bredt og/eller mellom uregelmessige/atskilte områder. Ekspansjonsskjøten blir konstruert i en døråpning, et hjørne eller annet egnet område og dekkes med en separat list. Følg instruksjonene for ekspansjonsåpninger når du konstruerer ekspansjonsskjøter. Ved legging av parkett under kjøkkeninstallasjoner etc. må en påse at parketten ikke låses da dette kan føre til gliper mellom bordene.

KAPPE TIL DØRRAMMENE (bilde 3)

Plasser et løst bord med underlagsmaterialet på gulvet ved siden av dørrammen. Når du sager av øverste del av det løse bordet, vil du oppnå riktig høyde og være i stand til å skyve bordene under dørrammen, mens du samtidig sørger for tilstrekkelig ekspansjonsåpning.

Ekspansjonsåpninger bør også plasseres til venstre for tersklene. Du kan oppnå dette ved å fjerne et stykke av terskelens nederste kant på gulvsiden eller ved å anskaffe egnede terskelpaneler eller kantlister.

LEGGEANVISNING

Det vanligste er å legge bordene parallelt med retningen til rommets innkommende dagslys. I avlange områder anbefaler vi at du legger bordene i rommets lengderetning. Hvis undergulvet er av tre, bør bordene legges på tvers av det.

LEGGING

Start ved å måle rommets bredde og beregne hvor mange rader med bord som trengs. Hvis bredden på siste rad er mindre enn 40 mm, sager du til den første raden av bord med en smalere bredde. Bordene legges ved å skjøte dem sammen ved hjelp av not- og fjærstrukturen og uten å bruke lim.

Start leggingen fra venstre til høyre (bilde 5) langs rommets vegg ved å plassere det første bordet med langsiden fjært mot veggen (bilde 6). Bordenes avstand fra veggen kan justeres senere med kiler, etter at tre eller fire rader er lagt.

MERK! Fjern alltid fjærene på første rad pga ekspansjoner mellom parkett og vegg. Husk på dette også med alle endeskjøter som vender mot veggen. Sjekk at not og fjær er rent for smuss, flis etc. for bordet legges ned. **Hold det neste bordet** med kortsiden (bilde 7) i en viss vinkel mot forrige bord, og senk bordet forsiktig mot gulvet mens du skyver endenot- og fjærskjøten sammen. Fortsett på denne måten til slutten av første rad.

Tips: Du kan "skli" endeskjøten i låst posisjon ved å rugge bordet litt opp og ned mens du setter det inn. **Vær forsiktig så du ikke skader endekryssholtet. Vær forsiktig så du ikke bøyer bordene med makt siden dette kan forårsake orsmå sprekker i de lakkerte overflatene. Sag til det siste bordet i raden,** ta hensyn til ekspansjonsåpningen, og sett bordet på plass. **Hvis startveggen ikke er rett,** kan veggens form spores på starttraden. Støtt opp bordene og skjær dem til i forhold til veggens form. Legg bordene fra venstre til høyre mens du tar hensyn til ekspansjonsåpningen. **Tips:** Du kan finne riktig lengde ved å vri fjæren på kortsiden mot veggen og merke av riktig avkappingspunkt. (bilde 8).

Start neste rad (bilde 9) med det resterende stykket. Overlappingen for tilstøtende bord bør ikke være mindre enn 50 cm (bilde 14). Overlappingen for korte bord (1126 cm) bør være 30 cm.

Plasser den neste radens (bilde 10) første bord i en viss vinkel i forhold til forrige rads bord, og legg det på gulvet. Hvis det er en liten åpning mellom skjøtene, må du sørge for at forrige rads bordnot er ren.

Skyv inn en plasseringskile (bilde 11) i en avstand på rundt 50 mm fra enden av forrige installerte bord.

Plasser først neste bords kortside i en viss vinkel i forhold til forrige bord, og legg inn langsiden. Skyv samtidig bordet forover og nedover mot gulvet i en lignende vinkel som forrige bord (bilde 12). **Fjern plasseringskilen og bank** (bilde 13) bordene på plass med kanten av kilen. Sørg samtidig for at sideskjøtene sitter godt.

Merk! Ikke bruk et bordstykke som bankeverktøy. Etter at du har lagt inn tre til fire rader (bilde 14), justerer du tregulvets ekspansjonsåpning i forhold til veggen ved hjelp av kantene.

SISTE RAD

Mål bredden som kreves av siste rad med bord på flere punkter (merk deg ekspansjonsåpningen), merk kappelinjen og kapp til bordene i riktig størrelse. Legg bordene og stram dem på plass ved hjelp av et kuben eller et strammejern. Bruk beskyttelse mellom veggen og kubeinet. Hvis siste rad med bord må legges under en dørramme, kapper du av låsekanten, legger lim i noten og legger inn bordet (bilde 16 og 17). Sett inn strammekiler. Med **rørføringshull** (bilde 18) måles bordet til riktig lengde/bredden. Merk rørets diameter på bordet ved hjelp av en anslagsvinkel. Mål rørets avstand fra bordet og sett merke på bordet som skal drilles. Merk at det andre rørets posisjon på en lignende måte. Merk av rørsenteret på bordet. Drill rørhull med diameter 20 mm større enn rørenes ytre mål. Kutt ut stykket som skal plasseres bak rørene ved hjelp av en stikksag. Hold sagen i 45-graders vinkel når du sager mellom hullene. Legg bordet. Legg lim på alle sider av den utskårne biten, og sett den på plass.

FERDIGSTILLING

Fjern kilene etter at du har installert siste rad med bord, og tørk av eventuelle limrester fra gulvet med en fuktig klut. Monter lister og terskler. Lister og terskler må ikke låse parketten på en slik måte at den hindrer parketten å ligge flytende, det vil medføre oppsprekking. Dekk til rørføringshull med hylser. Eventuelle sprekker og hakk kan utbedres med fyllmasse egnet for det aktuelle treslaget.

Beskytt det ferdige gulvet med remser av ren papp hvis arbeidet skal fortsette i lokalet. Trematerialer endrer farge pga. UV-stråling. Ubeskyttede områder vil endre farge raskere enn beskyttede områder, men forskjellene vil jevne seg ut over tid på grunn av lysvirkningen.

Merk! Tildekkingen bør ikke limes til gulvet. Enkelte limtyper kan medføre skader på lakkkan. Legging av tregulv bør være siste ledd i en oppussingsprosess.

LEGGETIPS

Smale ganger: Hvis leggeretningen er på tvers av for eksempel en smal gang, kan du forhindre spenn i bordene ved å sage 2-3 spor i kun fineren (baksiden av parkettbordet). Disse kuttene bør gjøres diagonal i 45-graders vinkel, enten ved å bruke sag eller teppekniv, og bør ikke overskride lakkens tykkelse. I en smal gang bør du lage en endeskjøt for hver tredje rad med bord, som et minimum.

Fjerne låsekanten: Når du legger inn et bord og ikke kan skråstille det i lengde- eller bredderetningen, bør du fjerne låsekanten fra ønsket bordlengde ved hjelp av en meisel eller et annet verktøy, og legg inn bordet ved å skyve det vannrett. I slike tilfeller bør du legge lim på not- og fjærstrukturen. Slike situasjoner kan for eksempel oppstå når du tilpasser det siste bordet i en rad, når du legger inn bord under radiatorer eller trapper, og med føringshull i dører, gjennomføringer under dørrammer osv.

Legging bord under radiatorer: Kortsiden på bordene kan festes på plass ved å skyve dem fra siden og banke fra siden med et bankestykke når bordene ligger jevnt fordelt på undergulvet. For å kunne feste not- og fjærstrukturen på siden i slike tilfeller må det være mulig å løfte kanten på bordet 2 til 3 cm for å feste strukturen på plass.

Dekklister: Alle lister og terskler bør festes på plass slik at gulvet fungerer som et flytende gulv. Terskler må ikke limes/skrues til parketten. Ikke bruk tetningsmasse til ekspansjonskjøter, listing, terskler etc., da dette vil låse gulvet og medføre oppsprekninger. På tilsvarende måte bør du ikke plassere kabler, antenneledninger og så videre i en ekspansjonsskjøt.

Leggeretning: Du kan også legge limfri parkett "baklengs" i forhold til not- og fjærstrukturen både på siden og på enden. Dette gjør det mulig å legge det rundt kjøkkeninstallasjoner.

VEDLIKEHOLD AV GULVET

Bordene leveres ferdige fra fabrikk, enten dekket med UV-herdet lakk eller oljet med naturlige vegetabiliske oljer. De ferdige bordene inneholder ikke formaldehyd eller andre skadelige stoffer. Følg disse instruksjonene nøye for å bevare tregulvets vakre utseende i lang tid.

Stopp smuss og urenheter ved inngangsdøren. Plasser egnede matter på begge sider av inngangsdøren og under klesstativet for å forhindre at sand og vann kommer inn i rommet. Møbelknotter bidrar til å beskytte gulvet mot riper. Unngå å gå på gulvet med stiletthæler. Unngå bruk av store mengder vann ved rengjøring. Tørk umiddelbart av vannsøl fra gulvet. Fjern flekker mens de er ferske, enten med vann eller et mildt rengjøringsmiddel, og tørk av gulvet. Unngå skrubbing med hardt rengjøringsutstyr. For daglig vedlikehold er det tilstrekkelig å støvsuge gulvet eller tørke av det med en tørr gulvmopp. På den måten vil gulvoverflaten tørke umiddelbart uten at synlige skjolder vises. Skitnere gulv bør tørkes av med en gulvkost dyppet i en mild rengjøringsløsning (pH 6-8), og deretter tørkes av. Unngå alltid å bruke store mengder vann til rengjøring av tregulv. Med oljede produkter bør du bruke rengjøringskonsentratet Osmo Color Wisch Wix sammen med vann.

Romluft

Tre er et naturlig materiale og utsatt for betydelig belastning fra luftfuktighetsvariasjoner (det utvides og trekker seg sammen), spesielt i nordiske land. Det er derfor viktig å opprettholde relativ luftfuktighet (RH) ved 40 til 60 % og romtemperatur ved +18 - 24 °C. Hvis forholdene avviker betydelig fra disse verdiene, kan det oppstå sprekker/gliper/kuvinger i tregulvet, eller det kan ekspandere. Verken produsenten, forhandleren eller gulvleggeren kan holdes ansvarlig for dette. Du kan forhindre at det oppstår skader i tregulvets form ved å bruke en luftfukter i tørre perioder tider og oppvarming ved fuktige forhold. Hvis du er borte i lengre perioder i den tørre sesongen, kan du bevare luftfuktigheten ved å bringe temperaturen ned til +15-18 °C og sette air conditioning på minimumsnivå. Du bør anskaffe en fuktighetsmåler for leiligheten, siden dannelsen av tidligere nevnte fuktighets- og temperaturverdier er sunnere for deg og familien. I vintersesongen viser såkalte hygrometre displayavlesninger som er gjennomsnittlig 10 til 15 % for høye, hvis de ikke kalibreres minst en gang i måneden. Vi anbefaler å kjøpe en digital kombimåler for måling av temperatur/fuktighet. Bøk, jatoba og lønn kan reagere mer intenst på endringer i luftfuktighet enn andre treslag.

Vedlikehold av tregulvet er enkelt og behagelig så lenge du følger disse grunnprinsippene: den grunnleggende fuktigheten og temperaturforholdene med hensyn til gulvvarme, dørmatter på begge sider av inngangsdøren, sparsom bruk av vann under rengjøring, umiddelbar fjerning av flekker, bruk av møbelknotter. Ikke benytt vaskemiddel som inneholder grønnsepe.

Flekkfjerning

Flekk	Flekkfjerner
Juice, vin, kaffe, sjokolade	rengjøringsløsning
Olje, fett, sot, tjære, skosmurning	white spirit
Merkepen, kulepen, leppestift	terpentin og vann
Blod	kaldt vann
PVAC-lim	pH9-rengjøringsløsning

BEHANDLEDE TREGULV:

Polering av den lakkerte overflaten

Du finner instruksjoner for nylakkering av gulvet på produsentens nettside. Vi anbefaler ikke boning av gulvet fordi det kan hindre nylakkering.

OLJEDE TREGULV:

Rengjøring og vedlikehold

Under ukentlig rengjøring bør du bruke rengjøringskondensatet Osmo Color Wisch Fix sammen med vann og i samsvar med produsentens doseringsanbefalinger. For gulvvedlikehold kan du bruke behandlingsmidler spesielt beregnet på oljede overflater (f.eks. Tikkurilas Nostalgia-behandlingsvoks, Osmo Color- Rens og Vedlikeholdsvoks eller Trip Trap-behandlingsolje) i samsvar med produsentens instruksjoner. Fjern løst støv og smuss fra gulvet med en støvsuger eller gulvkost. Tørk av gulvet i et lite område om gangen med en rengjøringsklut eller gulvmopp fuktet med behandlingsmiddel.

Flekkfjerning

Du kan også rengjøre og vedlikeholde riper og hakk på gulvet og fjerne inngrodde flekker med behandlingsmiddelet. Bruk en ren klut til å legge et tynt lag med behandlingsmiddel på overflaten som skal rengjøres, og skrubb lett inntil kluten tar til seg smussen. La behandlingsmiddelet tørke i omtrent 30 minutter, og tørk av med en tørr klut ved behov. Du kan også bruke Osmo Color og rengjøringsvoks i sprayform.

Behandling av oljede overflater

Fjern løst støv og smuss fra gulvet med en støvsuger eller gulvkost. Rengjør en slitt eller defekt overflate. Det er ikke behov for å slippe overflaten. Legg et tynt lag med basisolje (f.eks. Osmo Color oljevoks, Tikkurilas Nostalgia basisolje eller Trip Trap basisolje) med en ren klut på området som skal behandles. Skrubb lett med en gulvklut og la den tørke. Poler med en myk klut ved behov.

LÆGNINGSVEJLEDNING TIL TRÆGULV 04/2010

14-mm-brædderne (fer/not) skal lægges som et flydende gulv uden fastgøring til undergulvet. De kan også lægges ved at lime dem til underlaget. Yderligere oplysninger kan findes på producentens hjemmeside. Brædderne sættes sammen (uden lim) i fer/not. Denne lægningsmetode kræver, at man banker let på bræddernes lange side. Brædderne er ikke egnet til lægning af et selvbærende gulv.

LÆS VEJLEDNINGEN GRUNDIGT IGENNEM, før arbejdet påbegyndes. Vores garanti kræver, at man overholder vores lægnings- og vedligeholdelsesvejledning og garantibetingelser, som kan findes på vores hjemmeside.

I mindst en måned før gulvet skal lægges, skal rummet opvarmes og luftes ud for at reducere luftfugtigheden. **Under og efter lægningen skal den relative luftfugtighed i rummet være 40-60 % og rumtemperaturen 18-24 °C.**

VÆRKTØJ

Man skal bruge følgende værktøj til lægningen: fintandet sav, hammer, kniv, vinkel, tomme stok, blyant, slagkile af træ (min. 30 cm lang), afstandskiler af træ, PVAC-lim og evt. boremaskine og mejsel.

UNDERGULV

Undergulvet skal være tørt, jævnt, fast og rent. Det kan være et gammelt trægulv eller beton, spånplade, plastic osv. Bemærk! Tekstiltæpper er ikke egnet som underlag. **Kontroller, at undergulvet er tilstrækkeligt tørt (jf. fugtspærre) før lægningen. Rengør undergulvet omhyggeligt, da urenheder kan give næring til skadelige sporer.**

KONTROLLER, AT UNDERGULVET ER PLANT (billede 1 og 2)

Anvend en 2 meter retskinne eller f.eks. et bræt, og kontroller omhyggeligt, at hele undergulvet er plant. Ujævnheder i undergulvet må alt efter kravene maksimalt være på 2-3 mm pr. 2 m. Hvis det er nødvendigt, skal undergulvet planeres eller skæres til for at opfylde disse krav. Fastgøring af gamle træ- eller pladegulve skal kontrolleres og om nødvendigt sikres med søm eller skruer eller planeres ved slibning, lægning af brædder eller påføring af fyldmateriale.

FUGTSPÆRRE (billede 4)

Ved lægning af trægulv på betongulv eller på varme og fugtige steder som sauna, vaskerum eller lignende skal der lægges en fugtspærre af 0,2 mm polyetylen mellem brædderne og undergulvet med en overlappning på mindst 200 mm (maks. relativ luftfugtighed i undergulv 80 % eller maks. vægt-% 3,0 CM). Oven på polyetylenmembranen lægges 2 mm skumplast eller guldpap. Som trinitysdæmpning og fugtspærre kan man bruge et Duplex-underlag (fugtighed i beton < 85 %) uden en separat plasticmembran. Duplex-banerne samles med tape i sømmene eller med en overlappende bane. Gældende regler for trinlyd skal overholdes.

Ventilerede basisgulve og mellemgulvstrukturer kræver normalt ikke en separat fugtspærre.

GULVE MED GULVVARME

(Bed om separat lægningsvejledning hos forhandleren, eller besøg vores hjemmeside). Fer-/notbrædderne kan lægges oven på et gulvvarmesystem. Gulvvarmen skal fordeles jævnt over hele gulvarealet. Start varmesystemet mindst 2 uger før lægningen. Juster varmen, så systemet når op på 2/3 af maksimal styrke før lægningen. Det skal også gøres om sommeren. Udluft godt. Gulvvarmesystemet skal indstilles til en lavere temperatur (omkring +18° C) 1-2 dage før lægningen og gradvist stilles tilbage til normaltemperaturen 1-2 uger efter lægningen. Ved gulve med gulvvarme må temperaturen i trægulvet aldrig overstige +27 °C. Overfladetemperaturen må maksimalt svinge med 5 °C over et døgn. Tag hensyn til det, især under tæpper og ved gulvvarmesystemer med cirkulerende vand, ved at måle overfladetemperaturen ved starten af cirkulationssystemet. Gulvvarme får gulvoverfladen til at tørre ud og får træet til at krympe. Den relative luftfugtighed i rummet skal ligge på 40-60 % hele året for at bevare gulvet i god stand. Når den relative luftfugtighed kommer under 30 %, kan det få brædder og overfladestavene til at gå fra hinanden, og der kan også opstå afskalningsskader, hvis fugtigheden falder yderligere. Bøg, ahorn og jatoba reagerer mere på udsving i den relative luftfugtighed end andre træsorter, og det anbefales derfor ikke at lægge dem oven på et gulvvarmesystem. De er også følsomme over for fugt udefra (køkken, gang).

Bræddepakkerne opbevares i det rum, hvor gulvet skal lægges, i 1-2 uger.

Åbn pakkerne, efterhånden som arbejdet skrider frem. **Kontroller**, at brædderne er uden fejl, før de lægges. Bræt med fejl eller defekt skal ikke lægges. De kan byttes hos forhandleren eller bruges som start- eller slutbræt under lægningen. Forhandleren er ikke ansvarlig, hvis der lægges brædder med fejl eller defekter. Spildprocenten er ca. 3 %. Træ er et levende materiale med naturligt varierende farve og struktur alt efter træsort, og hvert bræt er unikt. UV-stråling ændrer træets farve over tid. Mørke træsorter bliver mørkere, mens lyse træsorter ændrer sig knap så meget. Farvevariationer, f.eks. ved tæppe-

kanter, jævnes ud med tiden, når de udsættes for dagslys. Farveændringerne er størst det første år efter lægningen.

DILATATIONSÅBNINGER (billede 14)

Ligesom andre naturmaterialer kan trægulve udvide sig og krympe, alt efter hvordan luftfugtigheden i rummet ændrer sig. Derfor skal der om sommeren, hvor dette forekommer, regnes med en dilatationsåbning på 7-10 mm, der skal skjules med en fodliste eller en dækliste mellem gulvet og væggen eller andre overflader op til gulvet i gennemsnitlige beboelsesrum. Benyt tilstrækkeligt med kiler til at overholde den nødvendige fuge, og pres brædderne på plads. I rum på over 8 meter arbejder man med 1,5 mm dilatation pr. meter gulv målt vinkelret på bræddernes længderetning. Der skal tages højde for den krympning, der opstår i fyringssæsonen, når fodlisterne vælges. Fodlisterne skal være ca. 1/3 bredere end dilatationsfugen for at undgå sprækker mellem fodlisterne og gulvet om vinteren. Der skal være en tilsvarende fuge omkring rør, dørtrin, dørkarme og søjler.

Der skal være en dilatationsfuge, når gulvet er mere end 12 m bredt, og/eller mellem mangedekantede/separate flader. Dilatationsfugen konstrueres ved en døråbning, i et hjørne eller et andet passende sted og dækkes med en separat fodliste. Overhold også vejledningen til dilatationsåbninger ved konstruktion af dilatationsfuger. Det anbefales ikke at lægge et flydende gulv under elementer og hvidevarer i et køkken, da det kan låse trægulvet til undergulvet og dermed give sprækker mellem brædderne.

TILSKÆRING VED DØRKARME (billede 3)

Placer et løst bræt med underlagsmaterialet på gulvet ved dørkarmen. Når man saver oven på det løse bræt, opnår man den korrekte højde og kan skubbe brædderne ind under dørkarmen og samtidig tage højde for en dilatationsåbning.

Der skal også være dilatationsåbninger ved dørtrin. Det opnås ved at fjerne et stykke af dørtrinets nederste kant på gulvsiden eller ved at købe passende dørtrinspaneler eller kantlister.

LÆGGERETNING

Brædderne lægges normalt i samme retning, som vindueslyset kommer ind i rummet. I lange smalle rum anbefaler vi, at brædderne lægges i rummets længderetning. Hvis undergulvet er af træ, skal brædderne lægges vinkelret på det.

LÆGNINGEN

Begynd med at opmåle rummets bredde og beregne, hvor mange rækker brædder der skal bruges. Hvis bredden af den sidste række er under 40 mm, tilskæres den første række brædder til en mindre bredde. Brædderne lægges ved at sætte dem sammen med fer-/notstrukturen uden lim.

Start lægningen fra venstre mod højre (billede 5) ved rummets åbningsfrie væg ved at placere det første bræt med den lange ferside ind mod væggen (billede 6). Bræddernes afstand fra væggen kan justeres senere med kiler, når 3-4 rækker er lagt.

BEMÆRK! Fjern altid ferene fra den første række brædder, så dilatationsfugen bliver bred nok. Tag højde for det med alle endestød ind mod væggen. **Læg det næste bræt** med den korte side (billede 7) ved en vis vinkel i forhold til det foregående bræt, og læg forsigtigt brættet ned på gulvet, mens fer-/notsamlingen skubbes sammen. Gå videre på den måde, og læg den første række.

Tip: Man kan "lirke" endestødet på plads ved at vippe brættet en anelse op og ned, når det lægges. **Pas på ikke at beskadige endestykket. Pas på ikke at tage for hårdt fat og bøje brædderne, da det giver små brud i den lakerede overflade.**

Skær det sidste bræt i rækken til, idet der tages højde for dilatationsfugen, og læg brættet. **Hvis startvæggen ikke er lige**, kan væggens form ses i startrækken. Understøt brædderne, og skær dem til efter væggens form. Læg brædderne igen fra venstre mod højre, idet der tages højde for dilatationsåbningen. **Tip:** Man opnår den korrekte længde ved at vende feren på den korte side ind mod væggen og markere det korrekte afskæringssted. (billede 8).

Start den næste række (billede 9) med det venstre overstykke. Overlapningen for tilstødende brædder skal være mindst 50 cm (billede 14). Overlapningen for korte brædder (1126 cm) skal være 30 cm. **Læg det første bræt i den næste række** (billede 10) i en vis vinkel i forhold til den første rækkes bræt, og læg det på gulvet. Hvis der er et mellemrum i samlingen, skal man kontrollere, at den tidligere rækkes not er ren.

Skub en kile (billede 11) til ca. 50 mm fra enden af det tidligere lagte bræt. **Læg først det næste bræts** korte side i en vis vinkel i forhold til det foregående bræt, og læg den lange side. Skub brættet fremad og nedad og fremad mod gulvet på samme tid med samme vinkel som det foregående bræt (billede 12).

Fjern kilen, og bank brædderne på plads (billede 13) med kanten af kilen, så sidesamlingerne bliver //tligt. **Bemærk! Brug ikke et bræt som slagkild.** **Når 3-4 rækker er lagt** (billede 14), justeres trægulvets dilatationsåbning i forhold til væggen ved hjælp af kiler.

SIDSTE RÆKKE

Mål brædden for den sidste række brædder flere steder (husk dilatationsfugen), marker skærelinjen, og skær brædderne til i den rigtige størrelse. Læg brædderne, og træk dem på plads, f.eks. med et koben eller et trækjern. Brug beskyttelse mellem væggen og værkøjet. Hvis den sidste række brædder skal lægges under en dørkarm, skæres låsekanten væk, der påføres lim i noten, og brættet lægges (billede 16 og 17). Installer strammekiler. **Med rør, der skal føres gennem huller** (billede 18), opmåles brættet til den korrekte længde/bredde. Marker rørets diameter på brættet med en vinkel. Mål rørets afstand fra det lagte bræt, og marker det på det bræt, der skal bores hul i. Marker det andet rørs placering på samme måde. Marker rørens centrum på brættet. Bør huller til rørene, der er 20 mm større end rørens udvendige mål. Skær det stykke ud, der skal placeres bag rørene, ved hjælp af en stiksav. Der saven i en vinkel på 45 grader, når der savnes mellem hullerne. Læg brættet. Påfør lim på alle sider af det afsavede stykke, og læg det på plads.

AFSLUTNING

Fjern kilerne, når den sidste række brædder er lagt, og tør eventuelle limpletter af gulvet med en fugtig klud. Monter fodlister og dørtrin. Fodlisterne må ikke presses for hårdt ned mod gulvet, og dørtrinnet må ikke fastgøres gennem trægulvet, for at undgå at gulvet låses fast til undergulvet. Huller omkring rør dækkes med rosetter. Små fuger osv. kan om nødvendigt lukkes med kit, der er egnet til den anvendte træsort. **Beskyt det færdiglagte gulv** med ren guld-pap, hvis der fortsat skal arbejdes i rummet. Træmaterialeerne skifter farve på grund af UV-strålingen. Ubeskyttede områder skifter farve hurtigere end beskyttede områder, men forskellene udjævnes med tiden på grund af lyset. **Bemærk!** Dækmaterialet må ikke indeholde plasticmateriale, og det skal tapes sammen, ikke tapes fast til gulvet. Lægning af trægulv skal ske i sidste fase af det indvendige håndværksarbejde.

GODE RÅD OM LÆGNING AF TRÆGULV

Smalle gange: Hvis læggeretningen er på tværs af f.eks. en smal gang, kan man forhindre, at brædderne ændrer form, ved at skære i grundlakken på alle brædderne 2-3 steder. Der skal skæres diagonalt i en vinkel på 45 grader enten med en sav eller en tæppekniv, og der må ikke skæres dybere end lakkens tykkelse. I en smal gang skal der mindst være et endestykke for hver tredje række brædder.

Fjernelse af låsekant: Hvis et bræt ikke kan vippe op og ned eller til siden, når det lægges, skal låsekanten fjernes fra den ønskede længde ved hjælp af en mejsel eller andet værktøj, og brættet lægges ved at skubbe det vandret. Er det nødvendigt, påføres fer-/notstrukturen lim. Det kan f.eks. være nødvendigt ved lægning af det sidste bræt i en række, når brædderne lægges under radiatorer eller trapper, og ved gennemgående dørhuller, gennemføringer under dørkarme osv.

Brædder under radiatorer: Den korte side af brædderne kan lægges på plads ved at skubbe dem fra siden og banke på dem fra siden med en slagklods, når brædderne er lagt jævnt ud på undergulvet. Her skal det være muligt at løfte kanten af brættet 2-3 cm for at montere fer-/notstrukturen på siden og fastgøre strukturen.

Dæklister: Alle lister og dørtrin skal fastgøres, så gulvet fungerer som et flydende gulv. Vi anbefaler ikke brug af tætningsmasse til ekspansionsfuger og fastgøring af lister, da de ikke er særligt elastiske. Man skal heller ikke placere ledninger, antennekabler og lignende i en dilatationsfuge.

Læggeretning: Man kan også lægge fer- og notgulve "baglæns" i forhold til fer-/notstrukturen på siden og på enden. Det gør det muligt at lægge brædderne omkring køkkenelementer.

VEDLIGEHOVELSE AF GULVET

Brædderne leveres færdige fra fabrikken og er behandlet med en UV-hærdende lak eller olieret med naturlig vegetabilisk olie. De færdige brædder indeholder ikke formaldehyd eller andre skadelige stoffer. Følg vejledningen omhyggeligt, så holder trægulvet sig smukt i lang tid.

Stop snavset ved hoveddøren. Læg passende måtter på begge sider af hoveddøren og under gardero-ben for at forhindre, at sand og vand kommer ind i rummene. Filt under møblernes ben er med til at beskytte gulvet mod ridser. Gå ikke på gulvet med stiletthæle. Brug ikke store mængder vand til rengøring. Tør straks spildt vand op fra gulvet. Fjern pletter, når de er friske, enten med vand eller et mildt rengøringsmiddel, og tør gulvet af. Undgå at scrubbe med hårde rengøringsredskaber. I det daglige er det tilstrækkeligt at støvsuge gulvet eller tørre det af med en næsten tør guld-moppe. På den måde tørrer gulv-overfladen straks uden synlige dråbepletter. Et mere snavset gulv skal tørres af med en guld-moppe med et mildt rengøringsmiddel (pH 6-8) og derefter tørres efter. Undgå altid at bruge store mængder vand ved rengøring af et trægulv. Til oliebehandlede gulve anvendes Osmo Color Wisch Wix-rengøringskoncentrat med vand.

Rumklima

Træ er et naturmateriale og udsættes for kraftige påvirkninger ved udsving i luftfugtigheden (det udvider sig og krymper), især i Norden. Det er derfor

vigtigt at holde en relativ luftfugtighed på 40-60 % og en rumtemperatur på +18-24 °C. Hvis forholdene afviger væsentligt i forhold til disse værdier, kan der opstå sprækker i trægulvet, eller det kan udvide sig, og det kan producere, forhandler eller montør ikke gøres ansvarlig for. Man kan forhindre ændringer i trægulvets form ved at benytte et befugtningsanlæg ved lav luftfugtighed og varme ved høj luftfugtighed. Hvis man er bortrejst i en længere periode, når der er lav luftfugtighed, kan man opretholde en højere luftfugtighed ved at sænke temperaturen til +15-18°C og sætte airconditionanlægget på laveste indstilling. Man bør have en fugtmåler i boligen, da fornævnte værdier for luftfugtighed og temperatur er sundere for mennesker. Om vinteren viser såkaldte rårhygrometre aflæsninger, der i gennemsnit er 10-15 % for høje, hvis de ikke kalibreres mindst en gang om måneden. Vi anbefaler, at man køber et digitalt termometer med hygrometer. Bøg, jatoba og ahorn reagerer kraftigere på ændringer i luftfugtigheden end andre træsorter.

Det er nemt og bekvemt at vedligeholde trægulvet, når bare man husker på disse vigtige punkter: De korrekte luftfugtigheds- og temperaturforhold, for at gulvet skal fungere godt, måtter på begge sider af hoveddøren, sparsom brug af vand ved rengøring, omgående fjernelse af pletter, filt under møblernes ben.

Plejtjerning	Plejtjerner
Juice, vin, kaffe, te, chokolade	Rengøringsmiddel
Olie, fedt, sod, tjære, skosvarte	Terpentin
Markeringspen, kuglepen, læbestift	Sprit og vand
Blod	Koldt vand
PVAC-lim	pH9-rengøringsopløsning

DET FÆRDIGE TRÆGULV:

Renovering af den lakerede overflade

Der er en vejledning i genlakering af gulvet på producentens hjemmeside. Vi anbefaler ikke voksning af gulvet, da det kan forhindre genlakering.

OLIEREDE TRÆGULVE:

Rengøring og vedligeholdelse

Under den ugentlige rengøring anvendes Osmo Color Wisch Fix-rengøringskoncentrat med vand i overensstemmelse med producentens doseringsvejledning. Til vedligeholdelse af gulvet kan man anvende plejeprodukter, der er beregnet til olierede overflader (f.eks. Tikkurila's Nostalgia-plejevoks, Osmo Color- Vokspleje -og Rengøringsmiddel eller Trip Trap-plejeolie) i overensstemmelse med producentens vejledning. Fjern løst støv og snavs fra gulvet med en støvsuger eller en guld-moppe. Tør gulvet af med en guld-klud vædet i plejeproduktet på et lille område ad gangen.

Plejtjerning

Man kan også rengøre og vedligeholde ridser og slidte på gulvet og fjerne vanskelige pletter med plejemidlet. Påfør et tyndt lag plejemiddel med en ren klud på den overflade, der skal rengøres, og scrub let, indtil snavset sætter sig på kluden. Lad plejemidlet tørre i ca. 30 min., og tør om nødvendigt efter med en tør klud. Man kan også bruge Osmo Color-plejemidlet og rengøringsvoks-sprayen.

Genbehandling af olieret overflade

Fjern løst støv og snavs fra gulvet med en støvsuger eller en guld-klud. Rengør den slidte eller beskadigede overflade. Det er ikke nødvendigt at slibe overfladen. Påfør et tyndt lag grundingsolie (f.eks. Osmo Color-olievoks, Tikkurila's Nostalgia-grundingsolie eller Trip Trap-grundingsolie) med en ren klud på det område, der skal genbehandles, scrub let med en guld-klud, og lad det tørre. Poler om nødvendigt efter med en blød klud.

DIE VERLEGUNG DES LEIMFREIEN PARKETTS 04/2010

Die Elemente des 14 mm starken Parketts werden schwimmend verlegt, d.h. nicht mit dem Unterboden verleimt. Die Verleimung ist ebenfalls möglich; befolgen Sie in diesem Fall die Anweisungen auf der Webseite des Herstellers. Die Dielen werden an ihrer Loc-Verbindung ohne Leim miteinander verhakht. Klopfen Sie zur Fixierung der Verbindung leicht gegen die Längsseite der Diele. Dieses Parkett eignet sich nicht als selbsttragender Fußboden.

BITTE LESEN SIE DIESE ANLEITUNG vor der Verlegung sorgfältig durch. Eventuelle Garantieleistungen setzen die Einhaltung der Verlege- und Pflegeanleitung sowie der auf unseren Internetseiten veröffentlichten Garantiebedingungen voraus.

Neubauten müssen vor der Parkettverlegung mindestens 1 Monat lang beheizt und gelüftet werden, um die Feuchtigkeit des frischen Mauerwerks zu reduzieren. **Die relative Luftfeuchtigkeit des Raumes sollte während des Verlegens und danach im Bereich von 40-60% liegen, die Raumlufttemperatur bei 18-24°C**

WERKZEUG

Zum Verlegen des Parketts benötigen Sie folgende Werkzeuge: feingezahnte Säge, Hammer, Messer, rechter Winkel, evtl. Bohrmaschine und Stechbeitel, Maßband, Bleistift, ein mindestens 30 cm langes Schlagholz mit geraden Kanten, Holzkeile und etwas PVAc-Leim.

UNTERBODEN

Der Unterboden muss **trocken, eben, fest und sauber** sein. Als Unterböden eignen sich z.B. Estriche, Spanplatten, alter Holzboden, Kunststoff, Linoleum usw. Achtung: Teppichboden ist nicht geeignet. **Vergewissern Sie sich vor dem Verlegen, dass der Unterboden trocken genug ist (s. Feuchtigkeitsisolierung). Säubern Sie den Unterboden gründlich, da Verunreinigungen zu Keimbildung führen können.**

EBENHEIT DES UNTERBODENS (Abb. 1 und 2)

Kontrollieren Sie mit Hilfe eines geraden Parkettelements oder Lineals von mindestens 2 m Länge, dass der Unterboden keine Schräge aufweist. Je nach Anforderungen darf die Abweichung auf einer Länge von 2000 mm höchstens 2-3 mm betragen. Bei stärkerer Abweichung muss die Unebenheit ausgeglichen werden. Alten Holzboden auf Festigkeit kontrollieren und ggf. festnageln/-schrauben, abschleifen oder mit Hilfe von Platten bzw. Spezialspachtelmasse ausgleichen.

FEUCHTIGKEITSISOLIERUNG (Abb. 4)

Neue Betonböden und Fußböden in nicht unterkellerten bzw. über feuchten Räumen (Bad, Waschküche, Sauna) müssen unbedingt vor der Parkettverlegung mit einer Feuchtigkeitssperre versehen werden. Verlegen Sie zu diesem Zweck zwischen Unterboden und Parkett eine alterungsbeständige, 0,2 mm dicke PE-Folie mit einer Überlappung von mindestens 200 mm (relative Feuchtigkeit des Unterbodens 80% oder 3,0 CM von Gewicht). Über der Folie wird als Trittschalldämmung z.B. PE-Blasenfolie (2mm), Unterlegfilz oder Rollenkorke ausgelegt. Liegt die Feuchtigkeit des Unterbodens unter 85%, kann alternativ auch eine Tplex-Unterlage verwendet werden. Dabei können die Endsäume mit Klebeband fixiert werden (keine Plastikfolie erforderlich). Beachten Sie die geltenden Trittschalldämmungsbestimmungen. Bei belüfteten Unter- und Zwischenböden ist normalerweise keine separate Feuchtigkeitssolierung erforderlich.

FUSSBODENHEIZUNG

(bitten Sie Ihren Fachhändler um die diesbezügliche Spezialanleitung oder besuchen Sie unsere Homepage) Das leimfreie Parkett kann auch problemlos auf Fußbodenheizung verlegt werden. Die Wärmeverteilung muss dazu auf der gesamten Bodenfläche gleichmäßig sein. Schalten Sie die Heizung mindestens zwei Wochen vor der Parkettverlegung ein und regulieren Sie den Thermostat so, dass die Heizung vor der Verlegung auf etwa 2/3 ihrer maximalen Leistung läuft. Dieses Verfahren ist auch im Sommer anzuwenden. Lüften Sie während dieser Zeit gründlich. Schalten Sie die Fußbodenheizung 1-2 Tage vor der Verlegung des Parketts auf eine niedrige Temperatur (ca. 18°C) und erst 1-2 Tage nach der Verlegung wieder auf die normale Temperatur. Die Temperatur der beheizten Parkettoberfläche darf an keiner Stelle mehr als +27°C betragen. Die Temperaturschwankung in Bodenhöhe darf im Laufe eines Tages nicht mehr als 5°C betragen. Achten Sie hierauf besonders unter Teppichen und falls Sie eine Fußbodenheizung mit Wasserkreislauf verwenden. In diesem Fall muss die Bodentemperatur am Anfang der Heizspirale gemessen werden. Die Fußbodenheizung trocknet das Holz und kann übermäßige Schrumpfung verursachen. Die relative Luftfeuchtigkeit sollte das ganze Jahr über im Bereich zwischen 40-60% liegen. Bei einer relativen Luftfeuchtigkeit von unter 30% können Fugen entstehen, bei noch trockener Luft besteht die Gefahr, dass sich die Elemente voneinander lösen und Schaden nehmen. Buchen-, Ahorn- und Jatobaparkette reagieren am sensibelsten auf Veränderungen der relativen Luftfeuchtigkeit und sollten daher nicht über Fußbodenheizungen verlegt werden. Sie sind auch besonders empfindlich gegen Feuchtigkeitseinwirkungen (z.B. in Küche oder Flur).

Bewahren Sie die verpackten Parkettelemente, wenn möglich, vor dem Verlegen 1-2 Wochen in ihrem Bestimmungsraum auf. Öffnen Sie während des Verlegens immer nur jeweils das Paket, dessen Inhalt Sie als unmittelbar nächstes verlegen. **Vergewissern Sie sich** vor dem Verlegen, dass die Elemente unbeschädigt sind, und sortieren Sie beschädigte aus. Sie können beschädigte Parkettelemente beim Händler umtauschen oder das unbeschädigte Ende als Anfangs- oder Endstück verwenden. Ihr Händler übernimmt keine Haftung, falls Sie fehlerhafte Elemente verlegen. Der Verschnitt beim

Verlegen beträgt etwa 3%. Holz ist ein lebendiges Naturmaterial, und die einzelnen Holzarten unterscheiden sich in Eigenschaften, Farbe und Maserung. Durch die UV-Strahlung des Sonnenlichts ändert sich der Farbton mit der Zeit. Bei dunklen Holzarten vertieft er sich, bei hellen ist die Veränderung weniger auffällig. Von Teppichen usw. verursachte Farbtonunterschiede gleichen sich mit der Zeit aus, nachdem wieder Tageslicht an die betreffende Stelle gelangt. Die größte Veränderung vollzieht sich im ersten Jahr nach dem Verlegen.

DEHNUNGSFUGEN (Abb. 14)

Das Naturmaterial Holz reagiert auf Feuchtigkeitsschwankungen mit Quellen und Schrumpfen. Lassen Sie daher mit Rücksicht auf die während der Sommermonate auftretenden Dehnungen in normal großen Wohnräumen jeweils **Dehnungsfugen von 7-10 mm** zur Wand und zu sonstigen die Bodenfläche begrenzenden Bauteilen frei. Diese werden später mit Fuß- oder Zierleisten abgedeckt. Verwenden Sie eine ausreichende Zahl von Keilen, um den Freiraum zu sichern und die Elemente zu spannen. Lassen Sie bei größeren Räumen mit über 8 m Wandlänge eine Fuge von 1,5 mm pro 1 m Bodenbreite, gemessen in Querrichtung zu den Parkettelementen. Die Schrumpfung des Holzes während der Heizperiode ist auch bei der Auswahl von Fuß- und Abdeckeleisten zu berücksichtigen. Die Leiste muss etwa 1/3 breiter sein als die Dehnungsfuge, damit im Winter keine Zwischenräume zwischen Leiste und Parkett auftreten. Auch Rohrdurchlässe, Schwellen, Zargen und Säulen erfordern Dehnungsfugen.

Eine **Trennfuge** wird bei Flächen von über 12 m in Querrichtung und/oder an der Grenze zwischen zwei unterschiedlichen Böden benötigt. Es empfiehlt sich, diese Trennfuge unter einer Schwelle, in einer Ecke o.ä. zu platzieren und mit einer Leiste abzudecken. Beachten Sie dabei die obigen Hinweise zur Breite der Dehnungsfuge. Unter unbeweglichen Einrichtungsgegenständen, Kühlschränken, Waschmaschinen usw. sollte kein schwimmendes Parkett verlegt werden, da das schwere Möbelstück das Parkett auf dem Unterboden fixieren und Zwischenräume zwischen den Elementen verursachen kann..

KÜRZEN VON ZARGEN (Abb.3)

Legen Sie zum Maßnehmen ein loses Parkettelement neben die Zarge und sägen Sie diese passend ab, so dass das Element unter den Rahmen passt. Bitte denken Sie dabei an die Dehnungsfuge!

Auch unter den Türschwellen müssen Dehnungsfugen freigelassen werden. Sägen Sie hierzu die Unterseite der Schwelle ein Stück weit aus oder bringen Sie eine passende Schwellen- bzw. Kantenleiste an.

VERLEGERICHTUNG

Die Parkettelemente werden üblicherweise in Längsrichtung zur Hauptlichtquelle verlegt. In länglichen Räumen sollten Sie das Parkett in der Längsrichtung des Zimmers verlegen; bei Verlegung auf altem Holzboden in Querrichtung zu dessen Dielen.

VERLEGUNG

Messen Sie zuerst die Breite des Bodens, um die Zahl der benötigten Parkettelemente zu ermitteln. Falls für die letzte Reihe weniger als 40 mm Platz bleibt, sägen Sie die Elemente der ersten Reihe schmaler. Die Elemente werden ohne Leim mittels der Loc-Verbindung aneinander fixiert.

Beginnen Sie mit dem Verlegen von links nach rechts (Abb. 5) entlang einer ununterbrochenen Wand, indem Sie das erste Element mit der Feder der Längskante (Abb. 6) zur Wand verlegen. Der genaue Abstand zur Wand wird erst nach Verlegung von drei oder vier Reihen mit abstandhaltenden Keilen fixiert.

ACHTUNG! Entfernen Sie bei der ersten Elementreihe stets die Nase der Feder, um eine ausreichende Dehnungsfuge zu gewährleisten! Beachten Sie dies auch bei den Stirmsäumen der an den Wänden endenden Elemente! Verbinden Sie das zweite Element an der Stirnseite (Abb. 7) mit dem ersten und drücken Sie es gegen den Boden. Fahren Sie in gleicher Weise fort, bis die erste Reihe fertig ist.

Tipp: Die Fixierung der Stirnfeder ist leichter, wenn Sie das Element bei der Befestigung etwas auf und ab bewegen. Achten Sie dabei jedoch darauf, die Endverstärkung nicht zu beschädigen. **Biegen Sie die Elemente nicht zu stark durch, da dies zu Haarrissen in der Versiegelung führen kann.**

Sägen Sie das letzte Element der Reihe passend zurecht (Dehnungsfuge berücksichtigen) und setzen Sie es ein. **Falls die Anfangswand nicht gerade ist,** sollten Sie die Form der Wand auf der ersten Dielenreihe nachzeichnen, die Elemente anheben und sie entsprechend zurechtsägen. Verlegen Sie die Reihe erneut von links nach rechts und achten Sie auf die Dehnungsfuge.

Tipp: Die richtige Länge erhalten Sie, wenn Sie die mit der Feder versehene Stirnseite des Elements gegen die Wand legen und die Sägestelle markieren (s. Abb. 8).

Beginnen Sie die nächste Reihe (Abb. 9) mit dem abgesägten Rest des zuletzt verlegten Endstücks. Die Enden der Elemente zweier nebeneinander liegender Reihen müssen von mindestens 50 cm zueinander versetzt sein (Abb. 14).

Führen Sie das erste Element der neuen Reihe (Abb. 10) in einem leichten Winkel an die Nut des Nachbarlements in der bereits verlegten Reihe heran und drücken Sie es an seinen Platz. Falls eine kleine Fuge zwischen den Dielen bleibt, vergewissern Sie sich, dass die Nut der vorigen Reihe sauber und staubfrei ist.

Schieben Sie einen Keil unter das Ende des zuletzt verlegten Elements (Abb. 11), ca. 50 mm von der Stirnseite des zuletzt verlegten Elements entfernt.

Führen Sie das nächste Element mit der Stirnseite in einem leichten Winkel an das zuletzt verlegte heran und be-

festigen Sie es erst danach entlang der Längsseite. Drücken Sie es gleichzeitig nach vorne und gegen den Boden (Abb. 12). **Entfernen Sie den Keil und klopfen Sie damit gegen das Element** (Abb. 13), bis keine Fuge mehr zwischen den Elementen bleibt.

Achtung: Verwenden Sie keine Reststücke von Parkettelementen als Schlagholz. Nachdem Sie drei oder vier Reihen verlegt haben (Abb. 14), schieben Sie zur Anpassung des Abstands einige Keile zwischen die erste Dielenreihe und die Wand.

DIE LETZTE REIHE

Messen Sie an mehreren Stellen den verbleibenden Abstand zur Wand (Dehnungsfuge beachten) und zeichnen Sie die Sägelinie. Sägen Sie die Elemente entsprechend zurecht und verlegen Sie sie. Fixieren Sie die Elemente mit einem Schlag- oder Zugeisen an ihrem Platz; dabei die Wand vor Beschädigung durch das Eisen schützen. Falls das Element unter einer Zarge verläuft, kappen Sie die Verriegelungsnase der unteren Nutwanne, tragen Sie etwas Leim auf und verlegen Sie das Element (Abb. 16 und 17). **Spannkeile** anbringen. **Für Rohrdurchlässe** (Abb. 18) sägen Sie das Element zunächst ggf. auf die korrekte Länge/Breite zurecht und markieren Sie dann mit Hilfe eines rechten Winkels den Rohrdurchmesser auf der Dielenoberfläche. Den Abstand des Rohrs zur bereits verlegten Reihe messen und ebenfalls auf das anzupassende Element übertragen. Falls zwei oder mehrere Rohre parallel verlaufen, auch für diese die entsprechenden Markierungen einzeichnen. Die Rohrmittelpunkte markieren. Bohren Sie die Durchlässe 20 mm breiter als der Außendurchmesser des Rohrs. Das hinter dem Rohr/ den Rohren verlaufende Stück mit der Stichsäge aussägen, wobei der Winkel des Sägeblatts zur Holzoberfläche ca. 45° betragen sollte. Verlegen Sie das Element und das ausgesägte Stück und verleimen Sie beide miteinander.

Nach dem Verlegen der letzten Elementreihe alle Holzkeile entfernen und eventuelle Leimpuren mit einem feuchten Tuch abwischen. Befestigen Sie nun Fußleisten und Türschwelle, allerdings nicht zu fest, damit dem Boden noch Bewegungsfreiheit bleibt. Die Schwelle nicht durch das Parkett hindurch mit dem Unterboden verschrauben. Verdecken Sie Rohrdurchlässe mit geeigneten Profilen und korrigieren Sie eventuelle Fugen mit einem der Holzart entsprechenden Fugenverdichter.

Schützen Sie das fertige Parkett mit einer sauberen Abdeckung aus Pappe, falls im Haus noch weitere Bau- oder Renovierungsarbeiten durchgeführt werden. Holz verändert seine Farbe unter dem Einfluss der UV-Strahlung. Ungeschützte Flächen verfärben sich schneller als geschützte, doch die Unterschiede gleichen sich nach Entfernung der Abdeckung mit der Zeit aus.

Achtung: Die Abdeckungen dürfen keinen Kunststoff enthalten und nur aneinander befestigt werden (Klebeband), nicht am Parkett selbst. Bei Neubau oder Renovierung sollte die Parkettverlegung grundsätzlich als letzte Arbeit durchgeführt werden.

TIPPS ZUR VERLEGUNG

Enge Flure: Wird das Parkett quer verlegt, z.B. in einem engen Flur, kann durch Durchsägen der untersten Schicht jedes Elements (Nadelholz-Gegenzug) an 2-3 Stellen verhindert werden, dass das Parkett sich im Laufe der Zeit zu wellen beginnt. Die Schnitte sollten einen Winkel von ca. 45° haben und lediglich durch das Gegenzugsfurnier gehen. Lassen Sie in engen Fluren mindestens alle drei Reihen eine Stirnfuge.

Entfernen der Verriegelungsnase: Falls ein Element bei der Verlegung nicht schräg eingesetzt werden kann, entfernen Sie die Verriegelungsnase der Nut an den betreffenden Stellen (z.B. mit einem Stechbeitel) und schieben Sie das Element waagrecht an seinen Platz. Tragen Sie in diesem Fall etwas Leim auf die Nut auf. Das Entfernen der Verriegelungsnase kann z.B. beim letzten Element einer Reihe erforderlich sein oder unter Treppenstufen, Heizkörpern, Zargen und Schwellen.

Verlegung unter Heizkörpern: Die Stirnseiten der Elemente können von der Seite her an ihren Platz geschoben und festgeklopft werden, wenn die Elemente waagrecht auf dem Unterboden aufliegen. Dazu muss es möglich sein, den Elementrand 2-3 cm anzuheben, um die Befestigung der seitlichen Feder zu erlauben.

Abdeckleisten: Alle Leisten und Schwellen müssen so befestigt werden, dass der Parkettboden weiterhin "schwimmt". Die Verwendung von Dichtungsmasse in Dehnungsfugen oder bei der Anbringung von Leisten wird wegen deren geringer Elastizität nicht empfohlen. Verlegen Sie in den Dehnungsfugen auch keine Kabel usw.

Verlegerichtung: Parkette mit Schnellverlegefeder können auch "rückwärts" verlegt werden, sowohl in Längs- als auch in Querrichtung gesehen. Dies ermöglicht z.B. die Umgehung von Kücheninseln.

DIE PFLEGE IHRES PARKETTS

Die Oberfläche der Parkettelemente wurde im Werk entweder mit UV-gehärtetem Polyurethanacrylatlack versiegelt oder mit natürlichem Pflanzenöl behandelt. Die Elemente enthalten weder Formaldehyd noch sonstige Schadstoffe. Damit Ihr Parkett seine Schönheit jahrzehntelang bewahrt, beachten Sie bitte die folgenden Pflegehinweise.

Lassen Sie den Schmutz nach Möglichkeit gar nicht erst herein. Fußmatten auf beiden Seiten der Eingangstür und unter der Garderobe verhindern, dass Schmutz und Wasser in die Wohnung gelangen. Vor Kratzern schützen außerdem selbstklebende Filzplättchen unter Tisch- und Stuhlbeinen. Parkett mag keine Stöckelschuhe! Zum Wischen möglichst wenig Wasser verwenden und verschüttetes Wasser sofort aufwischen. Auch Flecken bitte stets unverzüglich mit Wasser oder mildem Reinigungsmittel entfernen; danach trocken nachwischen. Schrubben Sie nicht mit kratzendem Gerät. Für die tägliche Reinigung genügt Staubsaugen oder Wi-

schen mit einem möglichst trocken ausgewringenen Bodenwischer, so dass der Boden sofort trocknet und keine Tropfen verbleiben. Bei stärkerer Verschmutzung ein mildes Reinigungsmittel (pH-Wert 6-8) mit einem leicht angefeuchteten Wischer auftragen und trocken nachwischen. Lassen Sie niemals zuviel Wasser auf die Parkettoberfläche gelangen. Für geölte Parkette empfehlen wir die Zugabe von Osmo Color Wisch-Fix in das Wischwasser.

Raumklima

Holz ist ein Naturmaterial und wird durch größere Schwankungen der Luftfeuchtigkeit seiner Umgebung stark strapaziert, woraufhin es schrumpft oder quillt. Daher ist es wichtig, dass die relative Luftfeuchtigkeit im Raum im Bereich von 40-60% liegt und die Temperatur zwischen 18 und 24°C. Falls die herrschenden Bedingungen deutlich von diesen Vorgaben abweichen, können Fugen und Verziehungen auftreten, für die Hersteller, Verkäufer und Verleger nicht haftbar gemacht werden können. Zur Vermeidung von Verformungen des Holzes empfiehlt sich in der trockenen Jahreszeit ein Luftbefeuchter, in der feuchten gelegentliches Heizen. Falls Sie während der trockenen Periode für längere Zeit abwesend sein sollten, senken Sie die Temperatur nach Möglichkeit auf 15-18°C und regeln Sie ggf. die Klimaanlage auf das Minimum, damit die Luft feuchter bleibt. Wir empfehlen die Anschaffung eines Hygrometers, zumal die oben genannten Luftfeuchtigkeits- und Temperaturen erwiesenermaßen auch für den Menschen optimal sind. Achten Sie jedoch darauf, dass die von sog. Haarhygrometern angezeigten Werte im Winter typischerweise durchschnittlich um 10-15% zu hoch liegen, falls sie nicht monatlich neu kalibriert werden. Die Holzarten Buche, Jatoba und Ahorn reagieren am empfindlichsten auf Luftfeuchtigkeitsschwankungen.

Die Pflege Ihres Parketts ist besonders müheles, wenn Sie einige wichtige Grundsätze beachten:

- richtige Feuchtigkeits- und Temperaturverhältnisse
- Fußmatten auf beiden Seiten der Eingangstür
- sparsamer Gebrauch von Wasser bei der Reinigung
- unverzügliche Entfernung von Flecken
- Filzgleiter an Tisch- und Stuhlbeinen

Fleckenentfernung

Fleck	Entfernen mit
Saft, Wein, Obst, Kaffee, Tee, Schokolade	Reinigungslösung
Öl, Fett, Ruß, Pech, Schuhkrem	Terpentin
Tusche, Tinte, Lippenstift	denaturiertem Spiritus und Wasser
Blut	kaltem Wasser
PVAc-Leim	pH9-Reinigungslösung

VERSIEGELTES PARKETT:

Versiegelung ausbessern

Hinweise zum Ausbessern der Versiegelung finden Sie auf den Internetseiten des Herstellers. Das Wachsen versiegelter Böden wird nicht empfohlen, da es die spätere Neuversiegelung erschwert.

UV-GEÖLTES PARKETT:

Reinigung und Pflege

Geben Sie bei der wöchentlichen Reinigung eine geringe Menge Osmo Color Wisch Fix-Pflegemittel ins Wischwasser. Befolgen Sie dabei die Dosierungsanweisungen des Herstellers. Für die Parkettpflege können geeignete Pflegewachse verwendet werden, z.B. Osmo Color Wachspflege- und Reinigungsmittel. Beachten Sie stets die Anweisungen der Pflegemittelhersteller. Entfernen Sie zunächst allen losen Staub mit dem Staubsauger oder Bodenwischer. Tragen Sie das Pflegemittel mit einem leicht angefeuchteten Tuch oder Wischer auf. Jeweils einen kleinen Bereich auf einmal behandeln.

Fleckenentfernung

Pflege- und Reinigungswachs eignen sich auch zur Beseitigung von Gebrauchsspuren, Kratzern und hartnäckigen Flecken. Tragen Sie mit einem sauberen Tuch eine dünne Schicht Pflegemittel auf und reiben Sie leicht, bis das Tuch allen Schmutz aufgenommen hat. Lassen Sie die behandelte Stelle ca. 30 min trocknen und wischen Sie bei Bedarf trocken nach. Als Reinigungsmittel eignet sich bei Bedarf das Pflege- und Reinigungsspray von Osmo Color.

Ausbessern der geöhten Oberfläche

Entfernen Sie losen Staub mit dem Staubsauger oder Bodenwischer und säubern Sie die abgenutzte oder beschädigte Stelle. Abschleifen ist nicht erforderlich. Tragen Sie mit einem sauberen Tuch eine dünne Schicht Parkettöl (z.B. Osmo Color Öl) auf und reiben Sie es leicht in die Oberfläche ein. Trocknen lassen und bei Bedarf mit einem weichen Tuch polieren.

INSTALLATION INSTRUCTIONS OF GLUE-FREE LOCKING SYSTEM 04/2010

The 14 mm tongue-and-groove boards should ideally be installed to form a floating floor without attaching them to the subfloor. If preferred, they can be installed by gluing to the subfloor; additional information can be found on the manufacturer's website. The boards should be interlocked without glue along the tongue-and-groove joint. This joining method requires you to tap the boards lightly on their long side. These boards are not suitable for use as a self-supporting floor.

READ THESE INSTRUCTIONS CAREFULLY before starting the installation work. Our warranty requires that you adhere to our installation and maintenance instructions and warranty terms, which can be found on our website.

To reduce the moisture in new buildings, the rooms should be heated and ventilated for no less than one month prior to the installation of the floor. **The relative humidity (RH) of the room air should be 40 to 60 % and the temperature 18 to 24 °C during the installation as well as afterwards.**

TOOLS

You need the following tools for the installation: a fine-bladed saw, hammer, knife, set square, possibly a drill and chisel, tape measure, pencil, wooden hitting wedge min. 30 cm long, wooden spacers and some PVAC glue.

SUBFLOOR

The subfloor should be dry, level, solid and clean. Subfloors are usually concrete, wooden floor boards, chipboard or plastic. Please note textile carpets are not suitable as underlay material. **Before installing, ensure that the subfloor is sufficiently dry** (see below) **and clean** to prevent the growth of mildew etc.

CHECK THAT THE SUBFLOOR IS LEVEL (Images 1 and 2)

Using a straight ruler at least 2 metres in length or a board, carefully check that the whole subfloor is level. Any deviation in the subfloor's level should not exceed 2 to 3 mm per 2000 mm length. If required, the subfloor should be levelled or cut to meet these requirements. Loose floor boards etc. should be fastened and uneven floorboards sanded. Uneven concrete floors can be rectified using a self levelling compound.

MOISTURE BARRIER (Image 4)

When installing on concrete floors, or in warm and moist spaces, a durable 0.2 mm polyethylene membrane should be installed between the boards and subfloor, with an overlap of at least 200 mm (max subfloor RH 80 % or max weight % 3.0 CM). On top of the polyethylene membrane, you should place a 2 mm sheet of cellular plastic or waded cardboard. To insulate from impact sound and humidity, you can use a Duplex underlay (concrete humidity < 85 %) without using a separate plastic membrane. Adjacent Duplex strips are joined together either by applying tape to their seams or using an overlap strip. Observe the current impact sound regulations. Ventilated ground floors and intermediate floor structures do not usually require a separate humidity barrier.

HEATED FLOORS

(Ask for separate installation instructions from your retailer or visit our website.) Tongue-and-groove boards may be installed on top of a floor heating system. Floor heat should be distributed evenly throughout the whole floor area. Start up the heating system at least two weeks prior to the board installation. Adjust so that the system reaches a level of 2/3 of maximum power before installation. This should be done whatever the time of year. Ensure the rooms are well ventilated. The floor heating system should be set to a lower temperature (around +18 °C) one to two days before the boards are installed and adjusted back to its normal temperature gradually one to two weeks after the installation is finished. With heated floors, the temperature of wooden floors should never exceed +27 °C. The maximum floor surface temperature variation within a day should be 5 °C. Take this into account, especially under carpets and with regard to water-circulated floor heating systems, by measuring the surface temperature at the beginning of the circulation system. Floor heating causes the floor surface to dry up and induces additional wood contraction. The relative humidity of room air should be maintained at 40 to 60 % throughout all seasons to maintain the wooden floor in immaculate condition. When the relative air humidity drops below 30 %, it may cause the boards and surface lamels to part and chip if the humidity continues to drop. Beech, maple and jatoba react more intensely to variations in relative air humidity than other wood species, making it inadvisable to install them on top of a floor heating system. Similarly, they are all particularly susceptible to the effects of external humidity (kitchen, foyer).

Store the unopened packs in the installation area for 1 to 2 weeks.

Open the packs as the work progresses. Make sure that the boards are flawless before installing them. Should you find a damaged or defective board, do not install it. You can substitute it for a new one with your retailer or use it as the starting or final piece of a row as the installation progresses. The retailer is not responsible for the installation of defective boards. Installation waste is around 3 %. Wood is a living material and each board is unique, with natural colour and structure variations, characteristic of different species

of wood. UV radiation alters wood colour over time; dark-coloured wood species darken; light-coloured species change less noticeably. Variations in colour in areas covered by rugs and furniture will even out in time as they are exposed to daylight. Colour changes occur the most during the first year after installation.

EXPANSION GAPS (Image 14)

Similarly to other natural materials, wooden floors expand and contract in accordance with changes in air humidity. To accommodate this expansion, which typically occurs during the summer, you should leave an expansion gap of 7 to 10 millimetres. The gap can be covered with a skirting board or covering strip, between the floor and wall or other surface adjacent to the floor. Wedges should be used to maintain the appropriate gap when installing. In rooms of over 8 in width metres you should work on the basis of 1.5 mm expansion per metre of floor, measured cross directionally with regard to the boards. Ensure that any skirtings or cover strips are of sufficient depth to allow for the contraction of the boards that typically occurs during the winter months when your heating is used. A similar expansion gap should also be left around pipes, thresholds, door frames and pillars.

An expansion joint is required when the floor size exceeds 12 m in width and in open plan spaces. Expansion joints must be constructed in doorways, angles in the room or other suitable spaces and covered with a separate cover strip. Installing heavy furniture and kitchen appliances on top of floating floors is not recommended, since this may restrict the natural movement of the wooden floor, causing gaps to appear between the boards.

CUTTING THE DOOR FRAMES (Image 3)

Place a loose board plus your underlay material on the floor next to the door frame. This will give you the correct height to saw into the door frame and enable you to push the boards under the , while taking a sufficient expansion gap into account.

Expansion gaps should also be left next to the thresholds. You can achieve this by removing a piece of the threshold's bottom edge on the floor side or by acquiring suitable threshold panels or edging strips.

INSTALLATION DIRECTION

The boards are usually installed in parallel with the direction of the room's incoming daylight. In elongated spaces, we recommend that you install the boards in the room's lengthwise direction. If the subfloor is wooden, the boards should be installed cross directionally to the existing floorboards.

INSTALLATION

Start by measuring the room's width and calculating how many rows of boards are needed. If the width of the last row is less than 40 mm, saw the first row of boards to a narrower width. The boards are installed by joining them together using the tongue-and-groove structure without glue.

Start the installation from left to right (Image 5) on the side of the room's intact wall by placing the first board with the long side tongue against the wall (Image 6). The distance of the boards from the wall can be adjusted later with wedges, after three or four rows have been installed.

NOTE! Always remove the tongues from the first row of boards to ensure the expansion gap is sufficiently wide. Take this into consideration with all the end joints facing the wall as well. **Install the next board** with its short side (Image 7) at an angle to the previous board and lower the board carefully onto the floor while pushing the end groove and tongue joints together. Proceed in this manner to the end of the first row.

Tip: You can "ease" the end joint into the locking position by slightly waggling the board up and down while installing it. **Be careful not to damage the end cleat. Be careful not to bend the boards forcibly, since this causes microfractures in the varnished surface.**

Saw the last board of the row to size, taking the expansion gap into account, and install the board. **If the starting wall is not straight**, the shape of the wall can be traced on the starting row. Prop the boards up and cut the boards to correspond to the wall shape. Install the boards again from left to right, bearing the expansion gap in mind. **Tip:** You can achieve the correct length by turning the short side tongue to face the wall and marking the correct cut-off point (Image 8).

Start the next row (Image 9) with the left-over piece. The overlap for adjoining boards should be no less than 50 cm (Image 14); the overlap for short boards (1126 cm) should be 30 cm.

Install the next row's (Image 10) first board at a slight angle to the previous row's board and lay it on the floor. If there is a slight gap between the joints, make sure that the previous row's board groove is clean.

Push an installation wedge (Image 11) to a distance of around 50 mm from the end of the previously installed board.

First install the next board's short side at a slight angle to the previous board and then install the long side. Push the board simultaneously forward and downwards towards the floor at a similar angle to the previous board (Image 12). **Remove the installation wedge and tap (Image 13) the boards into place with the edge of the wedge**, making the side joints tight in the process.

Note! Do not use a piece of board as a tapping tool. After installing three to four rows (Image 14), adjust the wooden floor's expansion gap in relation to the wall using wedges.

LAST ROW

Measure the width required by the last row of boards at several points (note the expansion gap), mark the cutting line and cut the boards to the appropriate size. Install the boards and tighten them into place using e.g. a crowbar or tightening bar. Use protection between the wall and bar. If the last row of boards must be installed under a door frame, cut away the locking edge, apply glue to the groove and install the board (Images 16 and 17). Install the tightening wedges. With **pipe through holes** (Image 18), measure the board to the correct length/width. Mark the pipe's diameter on the board using a set square. Measure the pipe's distance from the installed board and mark it on the board to be drilled. Mark the other pipe's position in a similar manner. Mark the pipe centres on the board. Drill pipe holes with diameters 20 mm larger than the pipes' outer measures. Cut out the piece to be placed behind the pipes using a keyhole saw. Keep the saw at a 45-degree angle when sawing between the holes. Install the board. Apply glue to all sides of the cut-out piece and install it.

FINISHING

Remove the wedges after installing the last row of boards and wipe any glue stains off the floor with a damp cloth. Install the skirting boards and thresholds. Do not install the skirtings too tightly against the floor or fasten the threshold through the wooden floor as this will restrict the floor's natural movement. Cover the pipe through-holes with pipe finials. If required, finish the cracks etc. with putty suitable for the kind of wood in question.

Protect the finished floor with pieces of clean cardboard if work continues on the premises. The wooden materials change colour due to UV radiation. Unprotected areas will change colour faster than protected areas but the differences will even out in time due to the effects of light.

Note! The protective sheets should not contain plastic materials and should be taped together, not to the floor. The installation of the wooden floor should be the last phase of interior decoration.

INSTALLATION TIPS

Narrow hallways: If the installation direction is crosswise to e.g. a narrow hallway, you can prevent the boards from changing shape by cutting the base veneer of all the boards at two or three points. These cuts should be made diagonally at a 45 degree angle either by using a saw or carpet knife, and should not exceed the veneer's thickness. In a narrow hallway, you should make an end joint for every third row of boards at a minimum.

Removing the locking edge: When installing a board, if you cannot tilt it lengthwise or width-wise, you should remove the locking edge from the length required using a chisel or other tool and install it by sliding it horizontally. In these cases you should apply glue to the tongue-and-groove structure. These situations may arise when fitting the last board of a row, when installing boards underneath radiators or stairs, and with doorways and lead-throughs under door frames etc.

Leading boards under radiators: The short sides of boards can be fixed into place by sliding them from the side and tapping from the side with a hitting block when the boards are laid out evenly on the subfloor. In these cases, in order to attach the side tongue-and-groove structure, it must be possible to lift the edge of the board 2 to 3 cm to fix the structure into place.

Covering strips: All strips, skirtings and thresholds should be fixed into place so that the floor functions as a floating floor. We do not recommend using caulking compounds for expansion joints and strip fastening because of their low elasticity. Similarly, you should not place cables, antenna wires etc. in an expansion joint.

Installation direction: You can also install the tongue-and-groove floor "backwards", with regard to the tongue-and-groove structure on the side as well as the end. This makes it possible to install it around kitchen fixtures.

FLOOR MAINTENANCE

The boards are delivered from the factory finished, either covered in UV hardening varnish or oiled with UV-cured natural based oils. The finished boards do not contain formaldehyde or other harmful substances. Follow these instructions carefully to maintain your wooden floor's beautiful appearance for a long time.

Stop dirt at the front door. Place suitable mats on both sides of the front door and beneath the shoe rack to prevent grit and water from getting into the rooms. Pieces of felt attached under the legs of furniture will help protect your floor from scratching. Do not walk on the wooden floor with stiletto heels. Do not use copious amounts of water when cleaning. Immediately wipe away spilled water from the floor. Remove stains when they are fresh, either with water or a mild cleanser and dry the floor. Avoid scrubbing with hard cleaning implements. For daily maintenance, it is enough to vacuum the floor or wipe it with an almost dry floor wiper. Thus the floor surface will dry immediately without visible drop stains appearing. Dirtier floors should be wiped with a floor cloth dipped in a mild cleansing solution (pH 6-8), and subsequently dried. Always avoid using

copious amounts of water when cleaning the wooden floor. With oiled products, you should use the Osmo Color Wash & Care cleaning concentrate with water.

Room air

Wood is a natural material and is subjected to heavy stress by air humidity variations (it expands and contracts), in the Nordic countries in particular. It is therefore important to maintain the relative air humidity (RH) at 40 to 60 % and room temperature at +18 to 24 °C. If conditions deviate significantly from these values, gaps may appear in the wooden floor or it may expand, for which the manufacturer, retailer or installer cannot be held liable. You can minimise changes in the wooden floor's shape from occurring by using an air humidifier during dry times and heating in humid conditions. If you stay away for longer periods in the dry season, you can maintain the air humidity at a higher level by bringing the temperature down to +15 to 18°C and setting the air conditioning to its minimum level. You should acquire a moisture meter for your apartment, since the aforementioned humidity and temperature values are healthier for you and your family. During the winter season, so-called air hygrometers display readings that are on average 10 to 15 % too high, if they are not calibrated at least once a month. We recommend buying a digital temperature/moisture combo meter. Beech, jatoba and maple react more intensely to changes in air humidity than other kinds of wood.

Maintaining the wooden floor is easy and pleasant as long as you bear these essential points in mind: the correct humidity and temperature conditions with regard to floor heating as well, door mats on both sides of the front door, sparing use of water when cleaning, immediate removal of stains, pieces of felt under furniture legs.

Stain removal

Stain	Stain remover
Juice, wine, coffee, tea, chocolate	Cleansing solution
Oil, grease, soot, pitch, shoe polish	White spirit
Magic marker, ball-point pen, lipstick	Denatured alcohol and water
Blood	Cold water
PVAC glue	pH9 cleansing solution

FINISHED WOODEN FLOOR:

Reconditioning the varnished surface

You will find instructions for revarnishing the floor on the manufacturer's website. We do not recommend waxing the floor since it may hinder revarnishing.

OILED WOODEN FLOOR:

Cleaning and maintenance

During weekly cleaning, you should use Osmo Color Wash & Care cleaning concentrate with water in accordance with the manufacturer's dose instructions. For floor maintenance, you can use conditioners designed for oiled surfaces (e.g. Tikkurila's Nostalgia conditioning wax, Osmo Color Liquid Wax Cleaner or Trip Trap conditioning oil) in accordance with the manufacturer's instructions. Remove loose dust and dirt from the floor with a vacuum cleaner or floor wiper. Wipe the floor one small area at a time with a cleaning cloth or floor wiper moisturised with a conditioner.

Stain removal

You can also clean and maintain the abrasions and scratches on the floor and remove persistent stains with the conditioner. Apply a thin layer of conditioner with a clean cloth to the surface to be cleaned and scrub lightly until the dirt attaches to the cloth. Let the conditioner dry for around 30 min and, if required, wipe with a dry cloth. You can also use the Osmo Color conditioning and cleansing wax spray.

Oil surface reconditioning

Remove loose dust and dirt from the floor with a vacuum cleaner or floor wiper. Clean the worn or damaged surface. There is no need to sand the surface. Apply a thin layer of base oil (e.g. Osmo Color oil wax, Tikkurila's Nostalgia base oil or Trip Trap base oil) with a clean cloth to the area to be reconditioned, scrub lightly with a floor cloth and let it dry. If required, polish with a soft cloth.

INSTRUCTIONS DE POSE POUR LATTES À LANGUETTE 04/2010

Les lattes à languette de 14 mm doivent être posées pour former ce que l'on appelle un parquet flottant, c'est à dire un parquet non fixé à son support. Il est cependant possible de les coller à leur support (pour des informations sur ce type de pose, consultez le site internet du fabricant). Les lattes s'emboîtent entre elles (sans colle), par un système de rainure et de languette. Cette méthode implique un tapotement léger le long des lattes. Ces lattes ne conviennent pas pour former un plancher autoportant.

LISEZ ATTENTIVEMENT CES INSTRUCTIONS avant de commencer la pose. La garantie est annulée si nos instructions de pose et d'entretien ainsi que de nos conditions de garantie – disponibles sur notre site internet – ne sont pas respectées.

Pour réduire l'humidité dans les bâtiments neufs, les pièces doivent être chauffées et ventilées au plus tard un mois avant la pose du parquet. **L'humidité relative (HR) de la pièce doit être entre 40 et 60 % et la température entre 18 et 24°C pendant et après la pose.**

OUTILS

Pour la pose, vous avez besoin des outils suivants : une scie égoïne, un marteau, un couteau, une équerre de menuisier, si possible une perceuse et un ciseau à bois, un mètre, un crayon, un martyr (d'au moins 30 cm de long), des cales séparatrices et un peu de colle polyvinyle.

SUPPORT

Le support doit être sec, plat, solide et propre. Il peut s'agir d'un ancien parquet ou d'un sol en panneau de construction, en béton, en plastique, etc. Remarque ! Les revêtements textiles ne constituent pas des supports adaptés. **Avant la pose, assurez-vous que le support est suffisamment sec (cf. barrière contre l'humidité). Nettoyez soigneusement le support pour éviter que des impuretés ne forment une sous-couche de spros nuisibles.**

VÉRIFICATION DU SUPPORT (figures 1 et 2)

Avec une règle droite longue d'au moins 2 mètres ou à l'aide d'une latte, vérifiez que toute la surface du support est plate. Les éventuelles irrégularités ne doivent pas, selon les spécifications, dépasser 2 ou 3 mm pour 2000 mm de longueur. Si nécessaire, le support doit être aplani. Vérifiez la stabilité du support et, si nécessaire, fixez-le avec des clous ou des vis, ou poncez-le, ajoutez des lattes ou appliquez un matériau de finition pour le mettre à niveau.

BARRIÈRE CONTRE L'HUMIDITÉ (figure 4)

Pour une pose sur des sols en béton ou dans des pièces chaudes et humides, tels que des saunas, des buanderies ou autres, étalez un film de polyéthylène de 0,2 mm entre le support et les lattes, en le faisant remonter d'au moins 200 mm sur les murs périphériques (HR maxi du support : 80 %). Sur ce film de polyéthylène, étalez une sous-couche de 2 mm de plastique alvéolaire ou de carton ondulé. Pour une protection contre les bruits d'impact et l'humidité, vous pouvez utiliser une sous-couche de Duplex (humidité du béton < 85 %) à la place d'une sous-couche plastique séparée. Les bandes de Duplex sont reliées entre elles bord à bord à l'aide d'un ruban adhésif ou en scotchant une bande à cheval sur deux autres bandes. Respectez les réglementations locales en matière de bruit d'impact. Les sols et les planchers intermédiaires ventilés ne demandent généralement aucune protection séparée contre l'humidité.

CHAUFFAGE PAR LE SOL

(Contactez votre distributeur ou consultez notre site internet pour des instructions de pose séparées.) Les lattes à languette peuvent être posées dans une pièce équipée d'un chauffage au sol. La chaleur doit être répartie de façon régulière sur toute la surface du sol. Allumez le chauffage au plus tard deux semaines avant la pose du parquet. Réglez le chauffage pour qu'il atteigne 2/3 de sa puissance maximale avant la pose. Ces instructions sont valables même en été. La pièce doit être bien ventilée. Baissez le chauffage (à environ +18°C) un jour ou deux avant la pose des lattes puis remontez-le progressivement à son niveau normal une ou deux semaines après la fin de la pose. Dans des pièces chauffées par le sol, la température des parquets ne doit jamais dépasser +27°C. L'écart de température à la surface du parquet ne doit jamais dépasser 5°C dans une même journée. Pour cela, veillez bien à mesurer la température en surface au départ du circuit de chauffage, surtout sous des moquettes ou avec des systèmes de chauffage au sol à circulation d'eau. Les chauffages au sol assèchent la surface du parquet et augmentent la contraction du bois. L'humidité relative de la pièce doit être maintenue entre 40 et 60 % tout au long de l'année pour conserver votre parquet dans un état impeccable. Si l'humidité relative passe sous les 30 %, les lattes et les panneaux de surface peuvent s'écartier et le parquet peut même se fragmenter si l'humidité continue de baisser. Les lattes de hêtre, d'érable et de jatoba sont plus sensibles aux variations d'humidité relative que les autres types de bois, et ne conviennent donc pas à une pose dans une pièce chauffée par le sol. De même, ils réagissent plus facilement aux effets d'une source d'humidité externe (cuisine, hall d'entrée).

Stockez les paquets de lattes pendant une à deux semaines dans la pièce où le parquet doit être posé.

Ouvrez les paquets au fur et à mesure que la pose avance.

Assurez-vous que les lattes ne sont pas abîmées avant de les poser. N'utilisez pas des lattes endommagées ou défectueuses. Vous pouvez les échanger contre des lattes neuves auprès de votre distributeur ou les utiliser pour commencer ou terminer une rangée. Le distributeur ne peut être tenu responsable de la pose de lattes défectueuses. Les pertes en cours de pose s'élevaient à environ 3 %. Le bois est un matériau vivant et chaque latte est unique, avec une couleur naturelle et des différences de structures propres à chaque type de bois. Le rayonnement ultraviolet change la couleur du bois

avec le temps. La couleur des bois foncés s'obscurcit alors que les changements sont moins flagrants avec des types de bois plus clairs. Les variations de couleur – par exemple autour des tapis de sol – s'atténueront avec le temps suite à une exposition à la lumière du jour. Les plus gros changements de couleur se produisent dans les douze mois qui suivent la pose.

JOINTS DE DILATATION (figure 14)

À l'instar d'autres matériaux naturels, les parquets se dilatent et se contractent en fonction des changements d'humidité dans l'air. La dilatation, qui intervient en été, impose de laisser un joint de dilatation de 7 à 10 millimètres, recouvert d'une plinthe ou d'un couvre-joint, entre le parquet et le mur (ou toute autre surface attenante au parquet) dans des pièces domestiques de taille moyenne. Utilisez un nombre de cales suffisant pour maintenir cet espace et serrer les lattes entre elles. Dans des pièces plus grandes (de plus de 8 mètres), il faut prévoir une dilatation de 1,5 mm par mètre de parquet, perpendiculairement à la longueur des lattes. Pour choisir les plinthes du parquet, il faut tenir compte de la contraction du bois, qui intervient lorsque le chauffage est en route. La largeur des plinthes doit dépasser la largeur du joint de dilatation d'environ 1/3 pour éviter que des espaces ne se créent entre la plinthe et le parquet en hiver. Un joint de dilatation doit également être ménagé autour des tuyaux et des piliers et le long des seuils et des cadres de porte.

Un joint de dilatation est nécessaire si la taille du parquet dépasse 12 m de largeur et/ou entre des parquets séparés/multi-formes. Le joint de dilatation peut être ménagé dans une entrée de porte, dans un angle ou dans tout autre endroit jugé convenable, et doit être couvert par une plinthe séparée. Respectez bien les instructions données pour créer ces joints de dilatation. La pose d'un parquet flottant sous des appareils électroménagers n'est pas recommandée, car le poids de ces appareils bloque le parquet contre son support, ce qui risque d'écartier les lattes avec le temps.

DÉCOUPE DES CADRES DE PORTE (figure 3)

Placez une latte et les matériaux de la sous-couche sur le sol, contre le cadre de porte. En sciant par-dessus cette latte, vous créez à la bonne hauteur l'espace nécessaire à la pose des lattes sous le cadre de porte.

Des joints de dilatation doivent également être ménagés contre les seuils. Pour cela, retirez un élément du bord inférieur du seuil du côté du parquet ou utilisez des panneaux de seuils ou des couvre-chant adaptés.

SENS DE POSE

Pour des pièces avec fenêtre, les lattes sont généralement posées dans le sens d'arrivée de la lumière. Pour des pièces allongées, nous vous recommandons de poser les lattes dans le sens de la longueur. Si le support est un ancien plancher, les lattes doivent être posées perpendiculairement à ce plancher.

POSE

Commencez par mesurer la largeur de la pièce et par calculer le nombre de rangées de lattes nécessaires. Si la largeur de la dernière rangée est inférieure à 40 mm, sciez la première rangée de lattes pour réduire sa largeur. Posez les lattes en les emboîtant les unes dans les autres, sans utiliser de colle, en insérant les languettes dans les rainures.

Commencez la pose de la gauche vers la droite (figure 5) contre le mur le plus droit de la pièce, en plaçant la première latte le long du mur (figure 6). La distance des lattes par rapport au mur peut être ajustée plus tard à l'aide de cales, une fois que vous avez posé trois ou quatre rangées.

REMARQUE ! Supprimez toujours les languettes côté mur des lattes de la première rangée pour ménager un joint de dilatation suffisamment large. Supprimez également les languettes en bout de latte pour les joints en bout de rangée. **Posez la latte suivante** en approchant sa largeur (figure 7) de biais par rapport à la latte précédente et baissez-la prudemment contre le sol tout en la poussant contre l'autre latte pour que sa languette s'emboîte bien dans la rainure de la latte précédente. Procédez ainsi jusqu'à la fin de la première rangée.

Conseil : pour faciliter l'emboîtement de deux lattes, faites légèrement « jouer » la nouvelle latte pour la mettre en place. Veillez à ne pas endommager le tasseau d'extrémité. **Faites attention de ne pas trop plier les lattes pour ne pas créer de micro-fractures sur leur surface. Raccourcissez, si nécessaire,** la dernière latte de la rangée, en tenant compte de l'espace requis par le joint de dilatation, et mettez-la en place. **Si le mur de départ n'est pas droit,** sa forme peut être tracée sur la première rangée. Désemboîtez les lattes et découpez-les selon la forme du mur. Remettez les lattes en place, de la gauche vers la droite, sans oublier bien sûr le joint de dilatation. **Conseil :** pour connaître la longueur nécessaire à la dernière latte, tournez-la pour placer sa rainure face au mur et repérez le point de découpe requis (figure 8).

Commencez la rangée suivante (figure 9) avec la chute de la latte précédente. Les rangées de lattes doivent être posées à joints décalés ne dépassant pas 50 cm (figure 14) ; pour des lattes courtes (1126 cm), ils ne doivent pas dépasser 30 cm.

Approchez la première latte de cette nouvelle rangée de biais par rapport à la rangée précédente et baissez-la contre le sol (figure 10). Si vous remarquez un léger jeu entre les joints, assurez-vous que la rainure de la latte de la rangée précédente est propre.

Insérez une cale (figure 11) à une distance d'environ 50 mm de la latte précédente.

Pour la latte suivante, insérez d'abord sa largeur en l'approchant de biais par rapport à la latte précédente puis emboîtez sa longueur. Poussez la latte à la fois vers l'avant et contre le sol (figure 12). **Retirez la cale et servez-vous en pour tapoter les lattes et les mettre en place (figure 13),** afin de serrer les joints des lattes. **Remarque ! N'utilisez jamais une latte pour ta-**

per sur d'autres lattes. Après avoir posé trois ou quatre rangées (figure 14), ajustez le joint de dilatation entre le parquet et le mur à l'aide de cales.

DERNIÈRE RANGÉE

Mesurez la largeur requise par la dernière rangée de lattes en plusieurs endroits (sans oublier la distance nécessaire au joint d'expansion), tracez la ligne de découpe et découpez les lattes le long de cette ligne. Emboîtez les lattes à l'aide d'un pied de biche par exemple. Utilisez une protection entre le mur et le pied de biche. Si les lattes de la dernière rangée doivent être posées sous un cadre de porte, découpez le bord de raccord, appliquez de la colle dans la rainure et mettez la latte en place (figures 16 et 17). Insérez les cales. Pour percer des **trous de tuyaux** (figure 18), mesurez l'espace disponible pour la latte (longueur/largeur) et raccourcissez-la si nécessaire. Repérez le diamètre du tuyau sur la latte avec une équerre de menuisier. Mesurez la distance entre le tuyau et la latte de la rangée précédente, et reportez cette distance sur la latte à poser. Repérez la position de l'autre tuyau de la même façon. Repérez le centre des tuyaux sur la latte. Percez des trous dont le diamètre est 20 mm supérieur au diamètre des tuyaux. Avec une scie à guichet, découpez le morceau qui sera posé derrière les tuyaux. Tenez la scie à un angle de 45 degrés pour scier entre les trous. Posez la latte. Appliquez de la colle sur les côtés du morceau découpé et mettez-le en place.

FINITION

Après avoir installé la dernière rangée de lattes, retirez les cales et éliminez les éventuelles traces de colle visibles sur le parquet à l'aide d'un chiffon mouillé. Posez les plinthes et les seuils. Pour éviter de bloquer le parquet contre son support, ne serrez pas trop les plinthes contre le parquet et ne fixez pas le seuil à travers les lattes. Couvrez les trous de tuyaux avec des capuchons. Si nécessaire, éliminez les craquelures, etc. avec du mastic adapté au type de bois du parquet.

Si vous comptez réaliser d'autres travaux dans la pièce, protégez le parquet avec des morceaux de carton propre. Les matériaux en bois changent de couleur suite à une exposition aux rayons ultraviolets. Des surfaces non protégées changeront de couleur plus rapidement que des surfaces protégées, mais les différences s'atténueront avec le temps en raison des effets de la lumière.

Remarque! Les cartons de protection ne doivent pas contenir de matériaux en plastique et doivent être scotchés les uns aux autres, et non au parquet. La pose d'un parquet doit être la dernière phase de travaux effectués dans une pièce.

CONSEILS POUR LA POSE

Couloirs étroits : dans un couloir étroit, si le sens de pose est transversal, découpez le panneau de base de toutes les lattes en deux ou trois endroits pour empêcher la déformation des lattes. Ces coupures doivent être effectuées en diagonale à un angle de 45 degrés à l'aide d'une scie ou d'un couteau à moquette, et ne doivent pas dépasser l'épaisseur du panneau. Dans un couloir étroit, vous devez créer au minimum un joint d'extrémité toutes les trois rangées de lattes.

Suppression du bord de raccord : lorsque vous posez une latte, si vous ne pouvez pas l'incliner dans le sens de la longueur ou de la largeur, vous devez supprimer une partie du bord de raccord à l'aide d'un ciseau à bois (ou de tout autre outil) et mettre en place la latte en la faisant glisser horizontalement. Dans ce cas, vous devez appliquer de la colle sur l'assemblage à rainure et languette. Ces situations peuvent se produire, par exemple, pour mettre en place la dernière latte d'une rangée, pour poser des lattes sous un radiateur ou des escaliers, avec des trous de porte, des passages de câbles sous des cadres de porte, etc.

Pose de lattes sous des radiateurs : reliez les lattes par leur largeur en les faisant glisser latéralement et en les tapotant sur le côté avec un martinet, et mettez-les en place ensemble sous le radiateur. Notez que pour emboîter l'assemblage à rainure et languette, il faut que le bord de la latte puisse être soulevé de 2 à 3 cm.

Couvre-joints : tous les couvre-joints, plinthes et seuils doivent être mis en place en veillant à ce que le parquet reste « flottant ». Nous déconseillons l'utilisation de mastics pour les joints de dilatation ou pour fixer les couvre-joints, à cause de leur élasticité. De même, il est déconseillé de placer des câbles, des conducteurs d'antenne, etc. dans un joint de dilatation.

Sens de pose : vous pouvez également poser le parquet dans le sens inverse, c'est à dire en inversant l'assemblage à rainure et languette par rapport au mur. Ce type de pose permet d'installer le parquet autour d'appareils électroménagers.

ENTRETIEN DU PARQUET

Les lattes ont été traitées avec un vernis durcissant anti-UV ou avec des huiles végétales naturelles. Ces lattes ne contiennent aucun formaldéhyde ou autre produit irritant. Pour que votre parquet reste toujours comme neuf, suivez bien les instructions suivantes.

Évitez de salir les parquets. Placez des tapis de sol/paillasons des deux côtés de la porte d'entrée et sous les porte-manteaux pour éviter de faire entrer des gravillons ou de l'eau à l'intérieur des pièces. Placez des tampons en feutre sous les pieds des meubles pour protéger votre parquet contre les éraflures. Évitez de marcher sur le parquet avec des talons aiguilles. Évitez d'utiliser trop d'eau pour nettoyer le sol. Essayez immédiatement toute eau renversée sur le parquet. Éliminez les taches sans délai, avec de l'eau ou des détergents doux, puis séchez le sol. Évitez de frotter le parquet avec des nettoyeurs abrasifs. Un aspirateur ou un balai à franges presque sec suffisent au nettoyage quotidien. La surface du sol sèche ainsi immédiatement, sans laisser de traces de gouttes d'eau. Pour les parquets vraiment sales, passez une serpillière imbibée d'un détergent doux (pH 6-8) puis séchez le sol. Pensez à ne jamais utiliser trop d'eau pour nettoyer votre parquet. Pour des parquets huilés, nous vous recommandons d'utiliser un mélange d'eau et d'Osmo Color Wisch Wix.

Température ambiante

Le bois est un matériau naturel sujet à des changements importants causés par les variations d'humidité dans l'air (il se dilate et se contracte), surtout dans les pays nordiques. Il est donc très important de maintenir une humidité relative (HR) de 40 à 60 % ainsi qu'une température ambiante de +18 à 24°C. Si les conditions de l'air s'écartent considérablement de ces valeurs, le parquet risque de se dilater ou des craquelures peuvent se former à sa surface, et le fabricant, le distributeur ou le poseur ne pourraient être tenus responsables de tels dommages. Pour prévenir de telles altérations, nous vous recommandons d'utiliser un humidificateur pendant les périodes sèches et un système de chauffage en conditions humides. Si vous vous absentez pendant longtemps pendant une période sèche, vous pouvez maintenir l'humidité de l'air à un niveau plus élevé en abaissant la température de la pièce à +15-18°C et en réglant la climatisation au minimum. Considérez également l'achat d'un hygromètre, car les valeurs d'humidité et de température mentionnées ci-dessus sont aussi bénéfiques pour vous et votre famille. En hiver, s'ils ne sont pas étalonnés au moins une fois par mois, les hygromètres à cheveux donnent des mesures qui sont en moyenne 10 à 15 % plus élevées. Nous vous recommandons l'achat d'un afficheur numérique de température et d'humidité. Le hêtre, le jatoba et l'ébène sont plus sensibles aux changements d'humidité dans l'air que les autres types de bois.

L'entretien des parquets est simple et efficace si vous respectez les règles suivantes :

surveillez les conditions d'humidité et de température, en tenant également compte du chauffage par le sol, utilisez des tapis de sol/paillasons des deux côtés de la porte d'entrée, évitez d'utiliser trop d'eau pour le nettoyage du sol, éliminez immédiatement les éventuelles taches, fixez des tampons de feutre sous les pieds des meubles.

Élimination des taches

Stain	Produit à utiliser
Jus de fruit, vin, café, thé, chocolat	Détergents
Huile, graisse, suie, goudron, cirage à chaussure	White spirit
Marqueur, stylo à bille, rouge à lèvres	Alcool à brûler + eau
Sang	Eau froide
Colle polyvinyle	Détergent pH9

PARQUETS TRAITÉS :

Rénovation de la surface du parquet

Pour des instructions relatives à un nouveau vernissage du parquet, consultez le site internet du fabricant. Le cirage du parquet est déconseillé, car il peut empêcher tout nouveau vernissage.

PARQUETS HUILÉS :

Nettoyage et entretien

Pour un nettoyage hebdomadaire, nous vous conseillons d'utiliser un mélange d'eau et d'Osmo Color Wisch Fix (reportez-vous aux instructions du fabricant pour les dosages). Pour l'entretien du parquet, vous pouvez utiliser des produits spécifiques aux surfaces huilées (p. ex. l'huile de bois Nostalgie de Tikkurila, l'huile de bois nettoiyante Osmo Color Cire Spéciale d'Entretien et de Nettoyage ou l'huile de bois Trip Trap), en suivant les instructions du fabricant. Éliminez la poussière et les impuretés à l'aide d'un aspirateur ou d'une serpillière. Lorsque vous utilisez une serpillière ou un chiffon imbibé d'une huile de bois, procédez par petites zones.

Élimination des taches

Vous pouvez également remettre en état un parquet usé ou éraflé et éliminer des taches tenaces avec une huile de bois. Appliquez une fine couche d'huile de bois à l'aide d'un chiffon propre sur la surface à nettoyer et frotter légèrement jusqu'à ce que les saletés aient disparu. Laissez sécher l'huile de bois environ 30 min et, si nécessaire, essayez le parquet avec un chiffon sec. Vous pouvez également utiliser l'huile de bois nettoiyante Osmo Color en spray.

Rénovation d'un parquet huilé

Éliminez la poussière et les impuretés à l'aide d'un aspirateur ou d'une serpillière. Nettoyez les surfaces usées ou endommagées. Il est inutile de poncer le parquet. Appliquez une fine couche d'huile de base (p. ex. cire à l'huile Osmo Color, huile de base Nostalgie de Tikkurila ou huile de base Trip Trap) avec un chiffon propre sur la zone à rénover, frottez légèrement avec un chiffon pour sol et laissez sécher. Si nécessaire, polissez à l'aide d'un chiffon doux.

TAND- EN GROEFPANELEN - LEGINSTRUCTIES VOOR 04/2010

De 14 mm dikke tand- en groefpanelen worden zwevend gelegd, wat inhoudt dat het parket niet vast wordt verbonden met de ondervloer. Het parket kan ook worden gelegd door de panelen op de ondergrond te lijmen. Zie voor meer informatie de website van de fabrikant. De panelen worden bij de tand- en groefverbinding tot een samenhangend geheel geklikt (zonder lijm). Voor deze verbindingmethode moet u licht op de langsijde van de panelen tikken. Deze panelen zijn niet geschikt om een vrijdragende vloer te vormen.

LEES DEZE LEGINSTRUCTIES ZORGVULDIG voordat u begint met het leggen van de parketvloer. Volg onze leg- en onderhoudsinstructies op en leef de garantie-bepalingen na, anders kan uw recht op garantie vervallen. U vindt de garantie-bepalingen op onze website.

Nieuwbouwwoningen moeten ten minste 4 weken voor plaatsing van de vloer worden verwarmd en geventileerd zodat de vochtigheid in de ruimte afneemt. **De relatieve vochtigheid (RLV) van de omgevingslucht moet 40 - 60% bedragen en de temperatuur moet 18 - 24°C zijn, zowel tijdens het leggen als daarna.**

GEREEDSCHAP

Voor het leggen van de houten panelen heeft u de volgende gereedschappen nodig: een fijnzandige zaag, hamer, Stanley-mes, rechte winkelhaak, eventueel een boormachine en beitel, metermaat, potlood, houtspie (min. 30 cm lang), houten afstandstukken en PVAC-lijm.

ONDERVLOER

De ondervloer moet droog, vlak, vast en schoon zijn. Dit kan een oude houten vloer of een vloer van beton, bouwplaat, plastic en dergelijke zijn. Let op! Textiel tapijten zijn niet geschikt als ondergrond. **Zorg vóór het leggen dat de ondervloer droog genoeg is (zie Vochtigheidsisolering).** Reinig de ondervloer zorgvuldig omdat verontreiniging een voedingsbodem voor schadelijke sporen kan zijn.

CONTROLEER OF DE ONDERVLOER EGAAL IS (afbeelding 1 en 2)

Gebruik een rechte lijniaal met een lengte van ten minste 2 meter of bijvoorbeeld een paneel en controleer zorgvuldig of de hele ondervloer egaal is. Een afwijking in de vlakheid van de ondervloer mag, afhankelijk van de vereisten, niet groter zijn dan 2 tot 3 mm per 2000 mm lengte. Egaliseer de ondervloer zo nodig als de bovengenoemde oneffenheden worden overschreden. Controleer de bevestiging van bestaande vloeren van hout of bouwplaat en fixeer deze zo nodig met spijkers of schroeven, of egaliseer door oneffenheden weg te schuren, platen te leggen of vulmiddel aan te brengen.

VOCHTIGHEIDISOLATIE (afbeelding 4)

Bij installatie op een betonnen vloer of in warme en vochtige ruimtes, bijvoorbeeld een badkamer of sauna, moet u duurzame polyethyleenfolie van 0,2 mm leggen tussen de panelen en de ondervloer, met een overlapping van minimaal 200 mm (max. RLV ondervloer 80% of max. gewicht % 3,0 CM). Leg boven op de polyethyleenfilm een laag van 2 mm dik celloplast of golfkarton. Voor de geluidsdemping en vochtigheidsisolatie kunt u ook een Duplex-onderlaag (vochtigheid beton < 85%) plaatsen, zonder aparte plasticfolie. Plak de Duplex-strips met tape op de zoom aan elkaar vast of zorg dat de strips elkaar overlappen. Houd rekening met de toepasselijke regelgeving voor contactgeluid.

Voor geventileerde basisvloeren en tussenvloeren is in het algemeen geen afzonderlijke vochtigheidsisolatie nodig.

VLOERVERWARMING

(Vraag aparte leginstructies bij de dealer of kijk op onze website.) Tand- en groefpanelen kunnen worden gelegd op een systeem voor vloerverwarming. De warmte moet gelijkmatig worden verdeeld over de hele vloer. Zet ten minste twee weken voordat u de panelen legt het verwarmingssysteem aan. Stel het systeem vóór installatie in op 2/3 van het maximale vermogen. Doe dit ook in de zomer. Zorg voor goede ventilatie. Stel een of twee dagen voordat de panelen worden gelegd, de vloerverwarming weer in op een lagere temperatuur (ongeveer 18°C). Een tot twee weken na het leggen van de houten vloer kunt u de vloerverwarming geleidelijk instellen op de normale temperatuur. Als vloerverwarming aanwezig is, mag de temperatuur van houten vloeren nooit hoger zijn dan +27°C. Het verschil tussen de hoogste en laagste oppervlaktetemperatuur van de vloer mag op een dag maximaal 5°C zijn. Houd hier rekening mee, in het bijzonder onder tapijt en bij vloerverwarming met watercirculatie, door de oppervlaktetemperatuur te meten aan het begin van het circulatiesysteem. Vloerverwarming heeft tot gevolg dat het vloeroppervlak droger wordt en dit leidt tot extra krimp van het hout. De relatieve vochtigheid van de ruimtelucht moet in alle seizoenen op 40 - 60% worden gehouden om te zorgen dat de houten vloer in topconditie blijft. Als de relatieve luchtvochtigheid lager is dan 30% kan dit gevolg hebben dat de panelen en finewerk losraken. Als de vochtigheid blijft dalen, kan zelfs schade door schilfervorming optreden. Panelen van beuken-, ahorn- en jatobahout reageren sterker op verschillen in de relatieve luchtvochtigheid dan andere houtsoorten. Daarom raden wij af deze houtsoorten te leggen op een systeem voor vloerverwarming. Deze houtsoorten zijn eveneens zeer gevoelig voor de invloed van externe vochtigheid (keuken, hal). **Bewaar de verpakkingen met de panelen 1 tot 2 weken in de ruimte waar de vloer wordt gelegd.**

Open de verpakking op het moment dat de panelen worden gelegd. **Controleer** of de panelen geheel vrij zijn van beschadiging voordat u ze legt. Mocht u een beschadigd of ondeugdelijk paneel vinden, leg dit dan niet. U kunt een dergelijk paneel bij de dealer ruilen voor een onbeschadigd exemplaar, of u kunt het paneel tijdens het leggen gebruiken als begin- of eindpunt. De dealer is niet verantwoordelijk voor het leggen van ondeugdelijke panelen. Het afval tijdens het leg-

gen bedraagt ongeveer 3%. Hout is een levend materiaal en elk paneel is uniek, met de natuurlijke kleur- en structuurverschillen die kenmerkend zijn voor de verschillende houtsoorten. Door UV-stralen verandert de kleur van het hout in de loop der tijd. Donkere houtsoorten worden donkerder, de veranderingen bij lichtgekleurde houtsoorten zijn minder opvallend. Kleurverschillen, bijvoorbeeld op de plaats waar een tapijt heeft gelegen, trekken geleidelijk weg als ze worden blootgesteld aan daglicht. De grootste veranderingen in kleur vinden plaats in het eerste jaar na het leggen.

ZWELLEN EN KRIMPEN (afbeelding 14)

Net als andere natuurlijke materialen zetten houten vloeren uit en krimpen ze onder invloed van veranderingen in de luchtvochtigheid. Vanwege dit uitzetten, dat plaats heeft in de zomer, adviseren wij in woonruimtes van gemiddelde afmetingen een voegnaad van 7 tot 10 millimeter aan te houden tussen de vloer en wand of een ander oppervlak in nabijheid van de vloer. Dek deze voegnaad af met plinten of dekstrips. Breng voldoende houtspieën aan als afstandhouder tussen vloer en wand, en zet de panelen vast. In grotere ruimtes met een vloerbreedte van meer dan 8 meter moet u rekening houden met een uitzetting van 1,5 mm per meter vloerbreedte, gemeten haaks op de lengterichting van de panelen. Houd bij de keuze van de plinten rekening met de krimp die plaatsvindt in de periode dat de verwarming aanstaat. De plint moet ongeveer 1/3 breder zijn dan de breedte van de expansievoeg om te voorkomen dat in de winter gaten zichtbaar worden tussen de plinten en de vloer. Een dergelijke voegnaad moet u ook aanhouden bij leidingen, dorpels, deurlijsten en pilaren.

Een expansievoeg is vereist als de vloer breder is dan 12 m en/of als de vloer in verschillende vormen/ruimten wordt gelegd. De expansievoeg wordt aangebracht in een deuropening, hoek of andere geschikte plaats en wordt afgedekt met een aparte plint. Houd bij het aanbrengen van expansievoegen ook rekening met de instructies voor voegnaden. Het wordt niet aanbevolen een zwevende vloer te leggen onder niet-verplaatsbare meubelstukken en keukenapparatuur omdat de houten vloer hierdoor kan worden vastgezet op de ondervloer waardoor ruimten kunnen ontstaan tussen de panelen.

DEURLIJSTEN VERZAGEN (afbeelding 3)

Plaats een los paneel met de onderlaag op de vloer naast de deurlijst. Als u boven op het losse paneel zaagt, verkrijgt u de juiste hoogte en kunt u het paneel onder de deurlijst schuiven en zorgt u dat de voegnaad groot genoeg is.

Naast de dorpels moet ook voegnaden worden vrijgelaten. U kunt dit bereiken door een gedeelte van de onderrand van de dorpel aan de vloerzijde te verwijderen of door geschikte dorpelpanelen of kantstroken aan te brengen.

LEGRICHTING

De panelen worden in het algemeen parallel aan de richting van het invallende daglicht van de kamer gelegd. In langere ruimten raden we aan de panelen te leggen in de lengterichting van de ruimte. Als de ondervloer van hout is, moeten de panelen hier dwars op worden gelegd.

PLAATSING

Meet eerst de breedte van de ruimte en bereken hoeveel rijen panelen nodig zijn. Als de breedte van de laatste rij minder dan 40 mm is, maakt u de eerste rij panelen minder breed door er een stuk af te zagen. Bij het plaatsen worden de panelen zonder verlijming aan elkaar geklikt met het tand- en groefstelsel.

Begin het leggen van links naar rechts (afbeelding 5) aan de zijde van de kamer met de ononderbroken wand. Zorg dat het eerste paneel met de tand aan de langsijde naar de muur wijst (afbeelding 6). De afstand tussen de panelen en de wand kan later worden aangepast met spieën nadat drie of vier rijen zijn gelegd.

LET OP! Verwijder altijd de tanden van de eerste rij panelen om te zorgen dat de voegnaad breed genoeg is. Verwijder ook altijd van het laatste paneel de tand aan de kopse zijde die in de richting van de wand wijst. **Leg het volgende paneel** met de korte zijde (afbeelding 7) in een hoek tegen het vorige paneel en laat het paneel voorzichtig op de vloer zakken terwijl u de eindgroef en -tand tegen elkaar duwt. Ga op deze wijze te werk tot het einde van de eerste rij. **Tip:** U kunt de eindkoppeling eenvoudiger in de vergrendelpositie krijgen door bij het leggen een licht scharnierende beweging te maken met het paneel. Wees voorzichtig en zorg dat de eindklem niet beschadigd raakt. **Zorg dat u de panelen niet met kracht buigt, hierdoor ontstaan microscheurtjes in het geverniste oppervlak.**

Zaag het laatste paneel van de rij op maat, houd hierbij rekening met de voegnaad en plaats het paneel. **Als de wand waar u begint, niet recht is**, kan de vorm van de wand worden gevolgd op de eerste rij. Plaats de panelen tegen de wand en zaag de vorm van de wand in de panelen. Leg de panelen weer van links naar rechts, houd hierbij rekening met de voegnaad. **Tip:** U bereikt de juiste lengte door de tand aan de kopse zijde in de richting van de wand te leggen en het juiste afzagepunt te markeren (afbeelding 8). **Begin het leggen van de volgende rij** (afbeelding 9) met het restpaneel. Zorg dat de overlapping voor aangrenzende panelen niet minder is 50 cm (afbeelding 14); de overlapping voor korte panelen (1126 cm) moet 30 cm zijn.

Leg het eerste paneel van de volgende rij (afbeelding 10) in een lichte hoek tegen het paneel van de vorige rij en laat dit op de vloer zakken. Als er zich een kleine ruimte bevindt tussen de verbindingen, controleer dan of de groef van de vorige rij schoon is.

Plaats een installatiespie (afbeelding 11) op een afstand van ongeveer 50 mm van het einde van het reeds gelegde paneel. **Leg eerst de kopse zijde van het volgende paneel** in een lichte hoek tegen het vorige paneel en plaats vervolgens de langsijde. Duw het paneel tegelijkertijd naar voren en naar beneden in de richting van de vloer in een zelfde hoek als het vorige paneel (afbeelding 12). **Verwijder de installatiespie en tik (afbeelding 13) de panelen**

op de juiste plaats met de zijde van de spie zodat de langsvbindingen goed aansluiten.

Let op! Gebruik nooit een ander paneel om het gelegde paneel vast te tikken. Nadat er drie of vier rijen zijn gelegd (afbeelding 14), kan de voegnaad tussen de houten vloer en de wand worden aangepast met spieën.

LAATSTE RIJ

Meest de breedte die nodig is voor de laatste rij panelen op verschillende punten (houd rekening met de voegnaad), markeer waar de panelen moeten worden afgezaagd en zaag de panelen op de gewenste maat. Leg de panelen en zorg dat ze goed strak liggen, bijvoorbeeld met een koevoet of een staaf. Plaats een bescherming tussen de wand en de staaf. Als de laatste rij panelen onder een deurlijst moet worden gelegd, zaagt u de rand met de verbinding af, brengt u lijm aan op de groef en legt u het paneel (afbeelding 16 en 17). Plaats de spanspieën. Meet bij **doorvoerleidingen** (afbeelding 18) het paneel op de juiste lengte/breedte. Markeer de diameter van de leiding op het paneel met behulp van een winkelhaak. Meet de afstand van de leiding tot het gelegde paneel en markeer deze op het paneel waarin moet worden geboord. Markeer de positie van de andere leiding op dezelfde wijze. Markeer het middelpunt van de leidingen op het paneel. Boor een gaat met een diameter die 20 mm groter is dan de buitenmaten van de leiding. Zaag het gedeelte dat achter de leidingen moet worden gelegd, af met een fretzaag. Houd de zaag in een hoek van 45 graden als u tussen de gaten zaagt. Plaats het paneel. Breng lijm aan op alle zijden van het uitgezaagde stukje en lijm dit vast op de oorspronkelijke plaats.

AFWERKING

Verwijder de spieën na het leggen van de laatste rij panelen en veeg eventuele lijmvlakken met een vochtige doek van de vloer. Breng de plinten en dorpels aan. Druk de plinten niet te strak tegen de vloer of bevestig de dorpel via de houten vloer om te voorkomen dat de houten vloer wordt vastgezet op de ondervloer. Dek de boorgaten voor de pijpleidingen af met rozetten. Vul zo nodig scheurtjes en dergelijke op met geschikte kit voor de desbetreffende houtsoort.

Dek de voltooidde vloer af met platen schoon karton als er in het gebouw nog meer werkzaamheden worden uitgevoerd. Het houten materiaal kan van kleur veranderen door de inwerking van UV-stralen. Onbeschermde delen zullen sneller verkleuren dan beschermde delen, maar de verschillen trekken geleidelijk weg onder invloed van licht.

Let op! De beschermende lagen mogen geen plastic materiaal bevatten. Plak de kartonnen platen aan elkaar vast en niet op de vloer. We bevelen aan de houten vloer pas te leggen als andere werkzaamheden, zoals schilderwerk, zijn voltooid.

TIPS VOOR HET LEGGEN

Smalle hal of gang: Als de panelen dwars worden gelegd in bijvoorbeeld een smalle hal of gang, kunt u voorkomen dat de panelen van vorm veranderen door de basisfmeer van alle panelen op twee of drie punten in te zagen of te snijden. Deze insneden moeten diagonaal worden aangebracht in een hoek van 45 graden met een zaag of een tapijtmes en ze mogen niet dieper zijn dan de dikte van de fineerlaag. In een smalle hal of gang moet u minimaal voor elke derde rij panelen een eindverbinding aanbrengen.

De verbinding verwijderen: Als u een paneel wilt leggen maar het paneel niet in de lengte- of breedterichting kunt kantelen, kunt u de verbinding van de vereiste lengte verwijderen met een beitel of een ander stuk gereedschap en het paneel leggen door het horizontaal op de juiste plaats te schuiven. In dergelijke gevallen moet u lijm aanbrengen op de tand- en groefstructuur. Dergelijke situaties kunnen zich bijvoorbeeld voordoen bij het leggen van het laatste paneel van een rij, bij het leggen van panelen onder radiatoren of in nabijheid van dorpels of leidingen.

Panelen onder radiatoren: De kopse zijden van panelen kunnen op de juiste plaats worden vastgezet door ze vanaf de zijkant te schuiven en aan de zijkant vast te tikken met een slagblokje als de panelen gelijkmatig zijn verdeeld op de ondervloer. In dergelijke gevallen is het voor het verbinden van de tang- en groefstructuur nodig dat de rand van het paneel 2 tot 3 cm kan worden opgetild om de structuur vast te klikken.

Dekstrips: Alle strips, plinten en dorpels moeten worden vastgezet zodat de vloer als zwevende vloer functioneert. We raden het gebruik van dichtingsmateriaal af voor expansievoegen en het vastzetten van strips vanwege de geringe elasticiteit. Evenzo raden we af kabels, leidingen en dergelijke te leggen in een expansievoeg.

Legrichting: U kunt de tand- en groefvloer ook "achterwaarts" leggen, gezien vanaf de tand- en groefstructuur aan de zijde en het uiteinde. Zodoende is het mogelijk panelen om keukenapparatuur te leggen.

ONDERHOUD VAN DE VLOER

De panelen worden geleverd met een fabrieksmatige afwerking. Ze zijn voorzien van een tegen UV-stralen bestaande laag vernis of geolied met natuurlijke plantaardige oliën. De afgewerkte panelen bevatten geen formaldehyde of andere schadelijke stoffen. U houdt uw vloer voor een lange tijd in perfecte staat als u deze instructies zorgvuldig opvolgt.

Houd vuil buiten de deur. Plaats deurmatten aan beide zijden van een buitendeur en onder kapstokken om te voorkomen dat zand en water in de kamers komen. Bevestig viltten kusentjes onder de poten van meubilair om krassen in de vloer te voorkomen. Draag geen naaldhakken op de vloer. Gebruik niet te veel water wanneer u de vloer schoonmaakt. Veeg gemorst water onmiddellijk op en verwijder de vlekken direct met water of een mild reinigingsmiddel, en droog de vloer. Schrob nooit met hard schoonmaakgerei. Voor dagelijkse reiniging kunt u volstaan met stofzuigen of stof afnemen met een bijna droge veger. Zo droogt het vloeroppervlak direct en blijven er geen vlekken achter. Vuilere vloeren moeten worden geveegd met een veger die is bevochtigd met een zachte zeepoplossing (pH 6-8). Droog de vloer hierna. Gebruik niet te veel water wanneer u de houten vloer schoonmaakt. Voor met olie behandelde vloeren adviseren wij het reinigingsmiddel Osmo

Color Wisch Wix. Dit is een geconcentreerd product dat u moet aanlengen met water.

Omgevingslucht

Hout is een natuurlijk materiaal dat sterk lijdt onder grote schommelingen in de luchtvochtigheid want hierdoor zet het uit en krimpt het in. Het is daarom van groot belang dat de relatieve luchtvochtigheid tussen de 40% en 60% blijft en dat de kamertemperatuur tussen de 18 en 24°C blijft. Als grote afwijkingen van deze waarden optreden, kan dat tot scheuren in de houten vloer leiden of kan de vloer uitzetten. De fabrikant, distributeur of vloerlegger kunnen hiervoor niet aansprakelijk worden gesteld. U kunt veranderingen in de vorm van de houten vloer voorkomen door een luchtbevochtiger te gebruiken in droge perioden en de verwarming aan te zetten in een vochtige omgeving. Als u gedurende een droge periode lange tijd afwezig bent, kunt u de luchtvochtigheid op een hoger niveau houden door de temperatuur in te stellen op 15 -18°C en de airconditioning in te stellen op de laagste stand. We raden aan een hygrometer (vochtigheidsmeter) voor uw woning aan te schaffen daar de eerder genoemde vochtigheidsniveaus en temperaturen ook gezonder zijn voor u en uw gezin. De zogenaamde haarhygrometers geven in de winter waarden aan die gemiddeld 10 - 15% te hoog zijn als deze meters niet ten minste een keer per maand worden gekalibreerd. We raden u aan een digitale combimeter voor temperatuur en vochtigheid te kopen. Beuken-, jatoba- en ahornhout reageren sterker op schommelingen in de luchtvochtigheid dan andere houtsoorten.

Het onderhoud van de houten vloer is eenvoudig en aangenaam wanneer u de volgende belangrijke punten in gedachten houdt: de juiste vochtigheid en temperatuur ook bij vloerverwarming, deurmatten aan beide zijden van een buitendeur, spaarzaam gebruik van water bij het schoonmaken, vlekken direct verwijderen, viltjes onder de poten van meubilair.

Vlekken verwijderen

Vlekkenmiddel	
Sap, wijn, koffie, thee, chocolade	Afwasmiddel
Olie, vet, roet, teer, schoensmeer	Spiritus
Markeerstift, balpeninkt, lippenstift	Gedenatureerde alcohol en water
Bloed	Koud water
PVAClijm	pH9-afwasmiddel

AFGEWERKTE HOUTEN VLOER:

Het gemerkte oppervlak bijwerken

U vindt instructies voor het opnieuw vernissen van de vloer op de website van de fabrikant. We raden u aan de vloer niet in te wrijven met was omdat het hierdoor lastiger wordt de vloer opnieuw te vernissen.

GEOLIEDE HOUTEN VLOER:

Reiniging en onderhoud

Voor de wekelijkse reiniging raden we het gebruik van Osmo Color Wisch Fix aan. Dit is een geconcentreerd product dat u moet aanlengen met water. Volg de instructies van de fabrikant op. Voor het onderhoud van de vloer kunt u speciale middelen voor geoliede oppervlakken gebruiken, bijvoorbeeld Tikkurila Nostalgia Conditioning Wax, Osmo Color Was-onderhouds- en Reinigingsmiddel of Trip Trap Conditioning Oil. Volg de instructies van de fabrikant op. Verwijder al het vuil en stof van de vloer met een stofzuiger of veger. Veeg telkens een klein deel van de vloer met een doek of veger die is bevochtigd met conditioner.

Vlekken verwijderen

Met de conditioner kunt u ook schuurplekken en krassen op de vloer reinigen en onderhouden of hardnekkige vlekken verwijderen. Breng een dun laagje conditioner aan met een schone doek op het oppervlak dat u wilt schoonmaken, en schrob licht tot het vuil zich hecht aan de doek. Laat de conditioner ongeveer 30 minuten drogen en wrijf zo nodig op met een droge doek. U kunt ook de Osmo Color Conditioning and Cleansing Wax Spray gebruiken.

Het geoliede oppervlak bijwerken

Verwijder los vuil en stof van de vloer met een stofzuiger of veger. Reinig het versleten of beschadigde oppervlak. Het is niet nodig het oppervlak te schuren. Breng een dun laagje basisolie aan (bijv. Osmo Color Oil Wax, Tikkurila Nostalgia Base Oil of Trip Trap Base Oil) met een schone doek op het gedeelte dat u wilt herstellen, schrob licht met een vloerdoek en laat drogen. Wrijf zo nodig op met een zachte doek.

INSTRUCCIONES DE INSTALACIÓN DE TABLAS CON MACHIHEMBRO 04/2010

Las tablas con machihembrado de 14 mm deben instalarse para montar lo que se conoce como un suelo flotante sin pegarlas al suelo base. También pueden instalarse pegándolas a su base, puede encontrar información adicional en el sitio Web del fabricante. Las tablas se unirán entre sí (sin pegamento) por la unión de machihembrado. Este método de unión requiere que golpee las tablas con suavidad en su lado largo. Estas tablas no están diseñadas para formar un suelo autosoportado.

LEA ATENTAMENTE ESTAS INSTRUCCIONES antes de iniciar el trabajo de instalación. Nuestra garantía requiere que se ciña a las instrucciones de instalación y mantenimiento y a los términos de la garantía, que puede encontrar en nuestro sitio Web.

Para reducir la humedad en el caso de nuevas construcciones, la estancia debe calentarse y ventilarse como mínimo durante un mes antes de la instalación del suelo. **La humedad relativa (HR) del aire de la habitación debe estar entre el 40 y el 60 % y la temperatura debe ser de 18 a 24 °C durante la instalación y después de la misma.**

HERRAMIENTAS

Son necesarias las siguientes herramientas para la instalación: sierra de diente fino, martillo, cúter, escuadra, posiblemente un taladro y un cincel, un lapicero, un taco de madera para golpear los bordes (mínimo 30 cm de largo), cuñas de madera y pegamento para PVAC.

SUELO BASE

El suelo base debe estar seco, nivelado, sólido y limpio. Puede ser un suelo de madera antiguo o hecho de hormigón, contrachapado, plástico, etc. Nota: Las moquetas no son adecuadas como material para el suelo base. **Antes de comenzar la instalación, asegúrese de que el suelo base esté lo suficientemente seco (consulte la sección Barrera antihumedad). Limpie el suelo base cuidadosamente ya que las impurezas pueden proporcionar un sustrato para partículas perjudiciales.**

COMPRUEBE QUE EL SUELO BASE ESTÁ NIVELADO (Imágenes 1 y 2)

Utilice una regla recta de 2 metros como mínimo o una tabla y compruebe cuidadosamente si todo el suelo base está nivelado. Cualquier desviación en el nivel del suelo base no debe, en función de los requisitos, superar los 2 o 3 mm por cada 2000 mm de longitud. Si es necesario, el suelo base debe ser nivelado o acuchillado para cumplir este requisito. La sujeción de los suelos de madera antigua o planchas debe ser revisada y si es necesario, se deben fijar con clavos o tornillos, y en caso necesario nivelados con arena, tablas de sujeción o algún otro material liso.

BARRERA ANTIHUMEDAD (Imagen 4)

Cuando se realiza la instalación en suelos concretos, o en espacios calientes y húmedos, como saunas, cuartos de baño o similares, debe instalarse una lámina de polietileno de 0,2 mm duradera entre las tablas y el suelo base, con una superposición de al menos 200 mm (HR máxima del suelo base del 80% o peso máximo % 3.0 CM). Encima de la lámina de polietileno, debe colocar una hoja de 2 mm de plástico celular o cartón ondulado. Para aislar del ruido de los impactos y la humedad, puede usar una lámina Duplex (humedad concreta < 85 %) sin utilizar la membrana de plástico protectora. Las tiras adyacentes de Duplex se unen entre sí aplicando cinta adhesiva a sus uniones o utilizando una tira superpuesta. Respete la normativa en vigor sobre impacto de ruidos.

Los suelos base ventilados y las estructuras de suelo intermedias no suelen requerir una barrera antihumedad separada.

SUELOS RADIANTES

(Solicite instrucciones de instalación específicas a su distribuidor o visite nuestro sitio Web). Las tablas de machihembrado pueden instalarse sobre un sistema de suelo radiante. El calor del suelo debe distribuirse de forma uniforme por toda el área del suelo. Arranque el sistema de calefacción al menos dos semanas antes de la instalación de la madera. Ajustelo de forma que el sistema alcance un nivel de 2/3 de su potencia máxima antes de la instalación. Haga esto aunque sea verano. Ventile bien. El sistema de calefacción radial debe ajustarse a su temperatura más baja (aproximadamente +18° C) uno o dos días antes de la instalación de las tablas y ajustarse de nuevo a su temperatura normal, de forma gradual, una o dos semanas después de terminar la instalación. En los suelos radiantes, la temperatura de los suelos de madera nunca debe superar los +27 °C. La variación máxima de temperatura de la superficie del suelo en un mismo día debe ser de 5 °C. Tenga esto en cuenta especialmente cuando hay alfombras y en relación con los sistemas de calefacción de suelo con circuito de agua, midiendo la temperatura de la superficie al inicio del sistema de circulación. El calor en el suelo hace que la superficie del suelo se seque y provoca una mayor contracción de la madera. La humedad relativa del aire de la habitación debe mantenerse entre el 40 y el 60 % en todas las estaciones del año para mantener el suelo de madera en condiciones impecables. Cuando la humedad relativa del aire está por debajo del 30%, pueden separarse las tablas y los listones de la superficie e incluso pueden producirse daños de desconchamiento si la humedad continúa bajando. Las tablas de madera de haya, arce y jatoba reaccionan más intensivamente a las variaciones de la humedad relativa del aire que otras especies de madera, por lo que no es recomendable instalarlas sobre un sistema de calefacción de suelo radiante. De igual forma, son especialmente susceptibles a los efectos de la humedad externa (cocina, recibidor).

Almacene los paquetes de tablas en el lugar de instalación durante 1-2 semanas.

Abra los paquetes a medida que los vaya necesitando. **Asegúrese** de que las tablas no tengan fallos antes de instalarlas. Si encuentra una tabla dañada o defectuosa, no la instale. Puede sustituirla por una nueva en su distribuidor o utilizarla como pieza de inicio o de final de una fila cuando avance la instalación. El distribuidor no es responsable de la instalación de tablas

defectuosa. Los restos de material no utilizando en la instalación son de aproximadamente un 3 %. La madera es un material vivo y cada tabla es única, con colores naturales y variaciones de estructura características de las diferentes especies de madera. La radiación UV altera el color de la madera con el paso del tiempo. El color de las especies de madera de colores oscuros se oscurece, en las especies de colores claros los cambios son menos apreciables. Las variaciones de color, como en los bordes de las alfombras, se igualan a medida que están expuestas a la luz del sol. Los cambios de color alcanzan su mayor nivel durante el primer año de instalación

ESPACIOS DE DILATACIÓN (Imagen 14)

De igual modo que otros materiales naturales, los suelos de madera se dilatan y se contraen en función de los cambios en la humedad del aire. Debido a esta dilatación, que ocurre durante el verano, debe dejar un espacio de dilatación de 7 a 10 milímetros, para que posteriormente sea cubierto con un rodapié o un revestimiento, entre el suelo y la pared o entre el suelo y la superficie contigua de otro material en habitaciones domésticas de medidas normales. Utilice una cantidad suficiente de cuñas para mantener los espacios adecuados y las tablas fijas en su lugar. En habitaciones de más de 8 metros debe contar con 1,5 mm de dilatación por metro de suelo, medido en el sentido longitudinal de las tablas. La contracción que se produce durante la estación de calor debe tenerse en cuenta al seleccionar los rodapiés. La anchura del rodapié debe superar la anchura de la junta de dilatación aproximadamente en 1/3 para evitar que queden huecos entre el rodapié y el suelo durante el invierno. Debe dejarse el mismo espacio de dilatación alrededor de las tuberías, umbrales de entrada, marcos de puerta y columnas.

La junta de dilatación es necesaria cuando el tamaño del suelo supera los 12 metros de ancho y/o entre espacios separados con distintos materiales. La junta de dilatación se crea en la entrada, esquina u otro espacio adecuado y cubierto con un rodapié separado. Además, siga las instrucciones de los huecos de dilatación cuando cree las juntas de dilatación. No se recomienda la instalación de un suelo flotante debajo de sanitarios y cocinas, ya que pueden bloquear el suelo de madera con el suelo base y por lo tanto pueden crearse huecos entre las tablas.

CÓMO CORTAR PARA LOS MARCOS DE LA PUERTA (Imagen 3)

Coloque una tabla suelta con el material de base en el suelo junto al marco de la puerta. Cuando asierre la parte superior de la tabla suelta, estará a la altura correcta y podrá colocar las tablas bajo el marco de la puerta, siempre teniendo en cuenta un espacio de dilatación suficiente.

Los espacios de dilatación también deben dejarse junto a los umbrales. Puede conseguir este espacio retirando una pieza del borde inferior del umbral en el lado de suelo o adquiriendo paneles de umbral o láminas de borde final adecuadas.

DIRECCIÓN DE LA INSTALACIÓN

Las tablas suelen instalarse en paralelo con la dirección de entrada de luz natural a la habitación. En espacios alargados, es recomendable instalar las tablas en sentido longitudinal con la habitación. Si el suelo base es de madera, las tablas deben instalarse en sentido transversal respecto al suelo.

INSTALACIÓN

Comience midiendo la anchura de la habitación y calculando cuántas filas de tablas necesita. Si la anchura de la última fila es inferior a 40 mm, asierre la primera fila de tablas para que sean más estrechas. Las tablas se instalan uniéndolas entre sí mediante la estructura de machihembrado sin utilizar pegamento.

Comience la instalación de izquierda a derecha (Imagen 5) en el lado de una pared intacta de la habitación colocando la primera tabla con la lengüeta lateral larga hacia la pared (Imagen 6). La distancia de las tablas a la pared puede ajustarse más adelante con las cuñas, cuando ya haya instalado tres o cuatro filas. **NOTA Retire siempre las lengüetas de la primera fila de tablas para asegurar que el espacio de dilatación es suficientemente ancho.** Tenga también esto en cuenta con todas las juntas finales que miren a la pared. **Instale la siguiente tabla** con su lado corto (Imagen 7) en ángulo respecto de la tabla anterior y baje la tabla cuidadosamente hacia el suelo mientras que empuja uniendo las juntas de machihembrado. Siga este procedimiento hasta que llegue al final de la primera fila.

Consejo: Puede "facilitar" la unión de los extremos en su posición fija si mueve suavemente la tabla hacia arriba y hacia abajo mientras la instala. **Tenga cuidado de no dañar el taco final. Tenga cuidado de no curvar las tablas haciendo fuerza, ya que esto causa microfisuras en la superficie barnizada.**

Asierre la última tabla de la fila para ajustar su tamaño, teniendo en cuenta el espacio de dilatación e instale la tabla. **Si la pared de inicio no está recta**, la forma de la pared puede seguirse en la fila inicial. Apoye las tablas encima y corte las tablas para que se correspondan con la forma de la pared. Instale las tablas de nuevo de izquierda a derecha, manteniendo siempre el espacio de expansión. **Consejo:** Puede conseguir la longitud correcta si gira la lengüeta del lado corto hacia la pared y marca el punto de corte correcto (Imagen 8). **Inicie la fila siguiente** (Imagen 9) con la pieza que le haya sobrado. La superposición de las tablas adyacentes no debe ser inferior a los 50 cm (Imagen 4), la superposición de las tablas cortas (1126 cm) debe ser de 30 cm.

Instale la siguiente fila (Imagen 10), con la primera tabla en leve ángulo a la tabla de la fila anterior y póngala en el suelo. Si hay un pequeño espacio entre las juntas, asegúrese de que la ranura de la tabla de la fila anterior esté limpia.

Coloque un taco de instalación (Imagen 11) a una distancia de aproximadamente 50 mm del final de la tabla instalada anteriormente.

Instale primero el lado corto de la siguiente tabla en un leve ángulo respecto de la tabla anterior y a continuación instale el lado largo. Empuje la tabla simultáneamente hacia delante y hacia atrás en dirección al suelo en un ángulo

lo similar al de la tabla anterior (Imagen 12). **Retire la cuña de instalación y golpee suavemente (Imagen 13) las tablas para colocarlas en su posición con el borde de la cuña**, haciendo que las juntas laterales se aprieten durante el proceso.

Nota No utilice una pieza de tabla como herramienta de golpeo. Después de instalar tres o cuatro filas (Imagen 14), ajuste el espacio de dilatación del suelo de madera en relación a la pared mediante las cuñas.

ÚLTIMA FILA

Mida la anchura necesaria para la última fila de tablas en varios puntos (tenga en cuenta el espacio de dilatación), marque la línea de corte y corte las tablas con el tamaño adecuado. Instale las tablas y ajústelas en su posición mediante por ejemplo una palanca o una barra de fijación. Utilice alguna protección entre la pared y la barra. Si la última fila de tablas debe instalarse debajo del marco de una puerta, corte el borde de fijación, aplique pegamento en la ranura e instale la tabla (Imágenes 16 y 17). Instale las cuñas de fijación. Para realizar los **agujeros para pasar las tuberías** (Imagen 18), mida la tabla para corregir la longitud/anchura. Marque el diámetro de la tubería en la tabla mediante una escuadra. Mida la distancia a la tubería desde la tabla instalada y márquela en la tabla para trasladar. Marque la otra posición de la tubería en la misma manera. Marque los centros de la tubería en la tabla. Taladre los orificios de la tubería con diámetros 20 mm mayores que las medidas exteriores de las tuberías. Corte la pieza que va a colocarse detrás de las tuberías mediante una sierra de calar. Mantenga la sierra en un ángulo de 45 grados mientras asierra entre los agujeros. Instale la tabla. Aplique pegamento en todos los lados de la pieza cortada e instálela.

TERMINACIÓN FINAL

Retire las cuñas después de instalar la última fila de tablas y limpie cualquier resto de pegamento que haya quedado en el suelo con un paño desechable. Instale los rodapiés y los umbrales. No instale los rodapiés de forma que presionen demasiado el suelo ni fije el umbral a través del suelo de madera, para evitar que no haya espacio entre el suelo y el suelo base. Cubra los orificios para las tuberías con arandelas. Si es necesario, termine las uniones, etc., con alguna masilla adecuada para el tipo de madera que esté utilizando.

Proteja el suelo instalado con trozos de cartón limpio si se van a seguir realizando trabajos en la habitación. Los materiales de madera cambian de color debido a la radiación UV. Las áreas no protegidas cambiarán de color más rápido que las áreas protegidas pero las diferencias se igualarán con el tiempo debido a los efectos de la luz. **Nota** Las hojas protectoras no deben contener materiales plásticos y deben pegarse entre sí, no al suelo. La instalación del suelo de madera debe ser la última fase de la decoración de interior.

CONSEJOS DE INSTALACIÓN

Vestíbulos estrechos: Si la dirección de instalación es transversal para, por ejemplo, un vestíbulo estrecho, puede evitar cambiar la forma de las tablas si corta el chapado base de todas las tablas en dos o tres puntos. Estos cortes deben realizarse diagonalmente con un ángulo de 45 grados con una sierra o una cuchilla para moquetas, y no debe superar el grosor del chapado. En un vestíbulo estrecho, debe realizar una junta final cada tres filas de tablas como mínimo.

Retirada del borde de fijación: Cuando instale una tabla, si no la inclina longitudinalmente o por el ancho, debe quitar la longitud necesaria del borde de fijación mediante un cincel o cualquier otra herramienta e instalarla horizontalmente. En estos casos debe aplicar pegamento a la estructura de machihembrado. Estas situaciones puede darse por ejemplo, al colocar la última tabla de una fila, al instalar tablas debajo de radiadores o escalas, con los huecos de las puertas, el paso bajo los marcos de las puertas, etc.

Tablas debajo de radiadores: Los bordes cortos de las tablas pueden fijarse en su posición deslizándolas desde el lateral y golpeándolas suavemente desde el lado con un martillo cuando las tablas están apoyadas de forma uniforme en el suelo base. En estos casos, para poder unir la estructura de machihembrado, debe ser posible elevar el borde de la tabla de 2 a 3 cm para fijar la estructura en su posición.

Elementos de revestimiento: Todos los listones, rodapiés y umbrales deben estar fijados en su posición para que el suelo funcione como un suelo flotante. No es recomendable utilizar compuestos de masilla para las juntas de dilatación y el fijado de listones debido a su baja elasticidad. De igual forma, no debe colocar cables eléctricos, cables de antena, etc., en una junta de dilatación.

Dirección de la instalación: También puede instalar el suelo de machihembrado "hacia atrás" respecto a la estructura de machihembrado en el lateral así como en el final. Esto hace posible su instalación alrededor de los elementos de la cocina.

MANTENIMIENTO DEL SUELO

Las tablas se suministran de fábrica terminadas, tratadas con barniz endurecido con UV o tratado con aceites vegetales naturales. Las tablas terminadas no contienen formaldehído ni ninguna otra sustancia perjudicial.

Siga estas instrucciones cuidadosamente para mantener su suelo de madera con un buen aspecto durante mucho tiempo.

No deje que se acumule suciedad en la puerta de entrada. Coloque alfombras en ambos lados de la puerta principal y por debajo de los percheros para impedir que la arena y el agua entren en las habitaciones. Coloque piezas de fieltro en las patas de sus muebles para ayudarle a evitar los arañazos en el suelo. Evite andar en el suelo de madera con tacones de aguja. No utilice mucha cantidad de agua durante la limpieza. Recoja inmediatamente con una bayeta el agua que se derrame en el suelo. Quite las machas cuando estén frescas, con agua o un producto de limpieza suave y seque el suelo. Evite fregar con elementos de limpieza duros. Para el mantenimiento diario es suficiente con aspirar el suelo o limpiar con una bayeta de suelo casi seca. De esta manera, la superficie del suelo se secará inmediatamente sin que aparezcan manchas de gotas visibles. Los suelos más sucios deben fregarse con un fregasuelos mojado en una

solución de limpieza suave (pH 6-8) y secarse inmediatamente después. No utilice mucha agua al limpiar el suelo de madera. Para los suelos tratados con aceite, debe utilizar el concentrado de limpieza Osmo Color Wisch Wix con agua.

Condiciones ambientales de la habitación

La madera es un material natural y está sujeta a fuertes tensiones debido a las variaciones de la humedad del aire (se dilata y se contrae), especialmente en los países nórdicos. Por eso es importante mantener la humedad relativa del aire (RH) del 40 al 60 % y la temperatura de la habitación entre +18 - 24 °C. Si las condiciones se varían significativamente de estos valores, pueden aparecer grietas en el suelo de madera o puede dilatarse. Ni el fabricante, ni distribuidor ni el instalador se harán responsables si eso ocurre. Puede evitar que se produzcan cambios en la forma del suelo de madera mediante el uso de un humidificador en periodos secos y un calentador en condiciones húmedas. Si va a estar fuera por un periodo largo de tiempo durante la estación seca, puede mantener la humedad del aire en un nivel más alto bajando la temperatura de +15 a +18°C y configurando el aire acondicionado a su nivel mínimo. Debe adquirir un medidor de humedad para su hogar, ya que los valores de humedad y temperatura mencionados son además los más saludables para usted y para su familia. Durante el invierno, los así llamados higrometros muestran lecturas que están una media de un 10 a un 15% demasiado altas, si no se calibran al menos una vez al mes. Le recomendamos comprar un sistema combinado de termómetro/humedímetro digital. Las maderas de haya, jatoba y arce reaccionan de forma más intensa a los cambios en la humedad del aire que otros tipos de madera.

El mantenimiento del suelo de madera es sencillo y agradable siempre que tenga en cuenta estos puntos esenciales:

mantener las condiciones de humedad y temperatura correctas también en el caso del suelo radiante, colocar felpudos a ambos lados de la puerta principal, uso reducido de agua al limpiar, retirar inmediatamente las manchas, colocar piezas de fieltro bajo las patas de los muebles.

Tipo de mancha

Producto para	Eliminarla
Zumo, vino, café, té, chocolate	Solución de limpieza
Aceite, grasa, hollín, alquitrán, betún	Aguarrás mineral
tinta chica, tinta de bolígrafo, lápiz de labios	Agua y alcohol desnaturalizado
Sangre	Agua caliente
Pegamento para PVAC	Solución de limpieza pH9

SUELOS DE MADERA BARNIZADOS:

Reacondicionamiento de la superficie barnizada

Encontrará instrucciones para el rebarnizado del suelo en el sitio Web. No es recomendable encerar el suelo ya que puede complicar el rebarnizado.

SUELOS DE MADERA TRATADOS CON ACEITE:

Limpieza y mantenimiento

Durante la limpieza semanal, debe utilizar el concentrado de limpieza Osmo Color Wisch Fix con agua acorde con las instrucciones de dosis del fabricante. Para el mantenimiento del suelo, puede utilizar los acondicionadores diseñados para las superficies tratadas con aceite (por ejemplo la cera de acondicionamiento Tikkurila Nostalgia, la cera de acondicionamiento y limpieza Osmo Color Cera Especial de Limpieza y de Mantenimiento o el aceite de acondicionamiento Trip Trap) siguiendo las instrucciones del fabricante. Retire la suciedad y el polvo del suelo con un aspirador o una mopa. Seque un área pequeña del suelo cada vez con un paño o una mopa humedecida con el acondicionador.

Eliminación de manchas

Al utilizar sustancias de mantenimiento también puede limpiar y acondicionar el suelo eliminando los desgastes y los arañazos. Aplique una fina capa de acondicionador con un paño seco en la superficie a limpiar y frote suavemente hasta que la suciedad impregne el trapo. Deje secar el acondicionador durante aproximadamente 30 minutos, si es necesario, seque con un paño seco. También puede utilizar el spray de acondicionador y cera de limpieza Osmo Color.

Reacondicionamiento de superficies tratadas con aceite

Retire la suciedad y el polvo del suelo con un aspirador o una mopa. Limpie la superficie desgastada o dañada. No es necesario lijar la superficie. Aplique una fina capa de aceite base (por ejemplo, cera de aceite Osmo Color, aceite base Tikkurila Nostalgia o aceite base Trip Trap) con un paño limpio en el área a reacondicionar, frote ligeramente con una mopa o paño y deje secar. Si es necesario, abrillante con un paño suave.

Le tavole di parquet da 14 mm vanno posate, senza fissarle al pavimento sottostante, in modo da realizzare quello che viene denominato un **pavimento flottante**. Possono anche essere installate incollandole al sottofondo; per ulteriori informazioni, visitare il sito Internet del produttore. Le tavole vanno unite le une alle altre (senza l'uso di colla) lungo gli incastri. Sarà poi necessario esercitare una leggera pressione sulle tavole in corrispondenza del loro lato lungo. Queste tavole non sono adatte a formare un pavimento autoportante.

Prima di iniziare la posa vi consigliamo di LEGGERE ATTENTAMENTE LE ISTRUZIONI. La nostra garanzia implica che siano rispettate le istruzioni di installazione e manutenzione, nonché i termini della garanzia stessa, consultabili sul nostro sito Internet.

Per ridurre l'umidità in edifici di nuova costruzione, l'ambiente dovrebbe venire riscaldato e ventilato almeno per un mese prima di procedere alla posa del parquet. **Durante e dopo la posa, l'umidità relativa dell'ambiente dovrebbe essere tra il 40 e il 60 % e la temperatura tra i 18 e i 24 °C.**

ATTREZZI

Gli attrezzi necessari alla posa sono: sega a lama sottile, martello, lama, squadra da falegnami, possibilmente trapano e scalpello, metro, matita, pezzo di legno squadrato con terminale a cuneo per battere le tavole (lungo 30 cm. circa), zeppe di legno e del collante PVAC.

SOTTOFONDO

Il sottofondo deve essere **asciutto, livellato, solido e pulito**. Potrebbe essere un vecchio pavimento in legno o in cemento, in plastica, formato da materiale di costruzione, ecc. Importante! Tappeti e moquette non sono adatti all'utilizzo come materiale di fondo. **Prima dell'installazione, assicurarsi che il sottofondo sia sufficientemente asciutto (cfr. Barriera contro l'umidità). Pulire bene il sottofondo, dato che le impurità possono formare un substrato causa di proliferazione di spore dannose.**

CONTROLLARE CHE IL SOTTOFONDO SIA LIVELLATO (Figure 1 e 2)

Usare una riga da 2 m oppure una tavola perfettamente dritta e controllare tutta la superficie di posa accuratamente. Se nel sottofondo si rilevano dislivelli superiori a +/- 2 o 3 mm su 2 metri, questi devono essere eliminati mediante materiali riempitivi. Controllare inoltre la presa di vecchi sottofondi in legno o solette. Se necessario, fissarli con chiodi o viti, o nel caso livellarli tramite levigatura, la posa di tavole o applicando trattamenti di spianatura.

BARRIERA CONTRO L'UMIDITÀ (Figura 4)

Se la posa avviene su pavimenti in cemento oppure in ambienti caldi e umidi, come saune, bagni o simili, disporre un apposito materassino in polietilene dello spessore di 0,2 mm tra le tavole e il sottofondo, con sovrapposizioni di almeno 200 mm (massima umidità relativa del sottofondo pari all'80 % o massimo 3,0 % in peso). Sopra il materassino in polietilene disporre uno strato dello spessore di 2 mm di plastica alveolare oppure di cartone ondulato. Per isolare dai suoni e dall'umidità, si può in alternativa utilizzare il materassino Tuplex (umidità assoluta massima < 85%) senza la membrana di polietilene a parte. Profili Tuplex adiacenti si possono unire applicando nastro adesivo sui loro bordi oppure sovrapprendendole con un ulteriore profilo. Rispettare le norme vigenti relative al corretto isolamento acustico e al livello del rumore da calpestio tollerabile.

Generalmente, pavimenti ventilati o pavimentazioni intermedie non richiedono una propria barriera contro l'umidità.

PAVIMENTI RISCALDATI

(Chiedere al vostro negoziante le specifiche istruzioni di posa oppure visitare il nostro sito Internet.) Le tavole a incastro possono essere posate sopra un impianto di riscaldamento a pavimento. Il calore dovrebbe essere distribuito in modo uniforme su tutta la superficie del pavimento. Mettere in funzione l'impianto di riscaldamento almeno due settimane prima della posa delle tavole. Anche in estate, regolare l'impianto di modo da fargli raggiungere, al momento della posa, i 2/3 della massima potenza. Aerare bene. Uno o due giorni prima della posa delle tavole, regolare l'impianto di riscaldamento a una temperatura inferiore, a 18° C circa, riportandola gradualmente verso la temperatura normale in un periodo da una a due settimane seguenti la posa. In presenza di tali impianti, la temperatura dei pavimenti in legno non dovrebbe mai superare i 27° C. La massima escursione termica sopportata dalla superficie del pavimento in un giorno è di 5° C. Specialmente nei casi di impianti di riscaldamento ad acqua, ricordare di misurare la temperatura della superficie al momento della messa in funzione dell'impianto, specialmente sotto eventuali tappeti. Impianti di questo tipo comportano l'essiccazione della superficie del pavimento, con conseguente restringimento del legno. Per mantenere il pavimento in legno nelle condizioni ottimali, l'umidità relativa dell'aria negli ambienti dovrebbe essere mantenuta tra il 40% e il 60% per tutto l'anno. Nel caso l'umidità relativa dell'aria scenda sotto il 30%, le tavole e i supporti del pavimento potrebbero separarsi, provocando addirittura la formazione di scegge nel caso in cui l'umidità continuasse a diminuire. Rispetto ad altri tipi di legno, le tavole in faggio, acero e jatoba sono più sensibili alle variazioni dell'umidità relativa dell'aria. Per questo, è sconsigliabile la loro posa in presenza di un impianto di riscaldamento a pavimento. Analogamente, sono sensibili agli effetti dell'umidità esterna (cucina, ingresso).

Mantenere le tavole imballate sull'area di posa da 1 a 2 settimane.

Aprire gli imballaggi man mano che il lavoro procede. Assicurarsi che le tavole non abbiano difetti prima della posa. Nel

caso si riscontrassero difetti in una tavola, non posarla. È possibile sostituirla dal negoziante con una tavola intatta oppure può anche essere utilizzata come elemento iniziale o finale di una fila, man mano che la posa procede. Il negoziante non è responsabile della posa di tavole difettose. Il materiale di scarto per una posa è pari a circa il 3%. Il legno è un materiale vivo con colori e strutture variabili di natura. Ogni tavola è unica. Nel tempo, i raggi ultravioletti comportano alterazioni al colore del legno: il colore delle specie di legno scuro scurisce ulteriormente; con specie di legno chiaro i cambiamenti sono invece meno evidenti. Variazioni di colore, come per i contorni di un tappeto, si uniformeranno col tempo e l'esposizione alla luce solare. I cambiamenti di colore si manifestano in maggiore misura entro il primo anno dalla posa.

SPAZI DI DILATAZIONE (Figura 14)

Analogamente a quanto accade con altri materiali in natura, i pavimenti di legno si contraggono o si dilatano in base al variare dell'umidità. A causa di tale rigonfiamento, che normalmente avviene nella stagione estiva, è indispensabile lasciare uno **spazio di dilatazione dai 7 ai 10 mm**, da coprire con un battiscopa o un profilo di rivestimento, tra il pavimento e le pareti negli ambienti domestici. Uno spazio di dilatazione va lasciato anche dove il parquet si congiunge con un altro tipo di pavimento. Durante la posa utilizzare un numero sufficiente di cunei per mantenere uno spazio adeguato ... Per superfici più ampie, superiori a 8 m, bisogna tenere conto di 1,5 mm di spazio di dilatazione per metro di pavimento, misurato trasversalmente per tutta la lunghezza delle tavole. Quando si scelgono i battiscopa, tenere in considerazione il restringimento che avviene nel periodo estivo. La larghezza dei battiscopa dovrebbe superare quella dei giunti di dilatazione di circa 1/3, in modo da non lasciare spazi tra il battiscopa e il pavimento durante il periodo invernale. Lo stesso spazio di dilatazione va lasciato intorno alle tubazioni, alle soglie, stipiti delle porte e colonne.

È necessario un apposito giunto di dilatazione per pavimenti con superfici più larghe di 12 m. e/o tra spazi separati.. Tale giunto di dilatazione va pensato in corrispondenza di una porta, angolo o un'altra area adatta, coprendolo poi con uno zoccolo separato. Inoltre, seguire le istruzioni riguardo agli spazi di dilatazione in fase di costruzione di tali giunti. Non si consiglia la posa di un pavimento flottante al di sotto di infissi o mobili da cucina, dato che potrebbero bloccare il pavimento in parquet al sottofondo, causando la comparsa di spazi tra le singole tavole.

TAGLIARE GLI STIPITI (Figura 3)

Posizionare una tavola singola con materassino sulla parte di pavimento adiacente allo stipite. Segando la parte superiore della tavola, si ottiene l'altezza corretta per spingere le tavole sotto lo stipite, tenendo in considerazione un adeguato spazio di dilatazione.

Lasciare spazi di dilatazione anche in corrispondenza delle soglie, rimuovendo un pezzo dello spigolo inferiore della soglia o acquistando appositi pannelli per soglie o ancora profili per spigoli.

DIREZIONE DI POSA

Le tavole di norma vanno posate parallelamente alla direzione di ingresso della luce solare. In ambienti rettangolari o allungati, si raccomanda di posare le tavole parallelamente alla lunghezza della stanza. Se il sottofondo è in legno, il parquet va posato trasversalmente a esso.

POSA

Innanzitutto, misurare la larghezza della stanza, calcolando il numero di file di tavole necessarie. Se la larghezza dell'ultima fila è inferiore a 40 mm, segare la prima fila di tavole di modo da diminuirne la larghezza. Le tavole vanno posate unendole tramite l'incastro profilico. La posa va eseguita senza l'utilizzo di colla. Iniziare la posa da sinistra a destra (Figura 5) rispetto alla parete intatta della stanza, posizionando la prima tavola con il lato lungo del maschio verso la parete (Figura 6). La distanza delle tavole dalla parete può essere ritoccata tramite cunei, una volta che tre o quattro file sono state posate.

IMPORTANTE! Rimuovere sempre i maschi dalla prima fila di tavole, di modo da avere uno spazio di dilatazione sufficientemente ampio.

Verificare inoltre che anche tutti i giunti finali siano di fronte alla parete. **Posare la tavola successiva** con il suo lato corto (Figura 7) ad angolo con la tavola precedente, posandola poi sul pavimento con cura, unendo i giunti femmina e maschio. Procedere in questo modo sino alla fine della prima fila.

Suggerimento: È possibile "facilitare" l'incastro dei giunti nella posizione di chiusura facendo oscillare la tavola in alto e in basso durante la posa. Prestare attenzione a non danneggiare il tassello finale. **Non piegare le tavole con forza, essendo questo causa di microfratture nella superficie verniciata.**

Segare l'ultima tavola della fila della lunghezza desiderata, considerando lo spazio di dilatazione, e poi posarla. Se il muro di partenza non è dritto, la forma del muro può essere tracciata direttamente sulla fila iniziale. Incidere le tavole e tagliarle in modo da farle corrispondere alla forma del muro. Posare ancora le tavole da sinistra a destra, tenendo sempre in considerazione lo spazio di dilatazione. **Suggerimento:** Si può ottenere la corretta lunghezza girando il maschio del lato corto verso il muro e segnando poi il corretto punto di taglio. (Figura 8).

Iniziare la fila successiva (Figura 9) con il pezzo residuo. La sovrapposizione per tavole adiacenti non dovrebbe essere inferiore a 50 cm (Figura 14); la sovrapposizione per tavole corte (1126 cm) dovrebbe essere pari a 30 cm.

Posare la prima tavola della fila successiva (Figura 10) leggermente inclinata rispetto alla tavola della fila precedente, posandola poi sul pavimento. Se c'è un leggero spazio tra i giunti, verificare che la femmina della tavola della fila precedente sia pulita.

Spingere un cuneo di installazione (Figura 11) a una

distanza di circa 50 mm dalla fine della tavola precedentemente posata.

Posare inizialmente il lato corto della **tavola successiva** leggermente inclinato rispetto alla tavola precedente, passando poi al lato lungo. Spingere la tavola simultaneamente in avanti e indietro lungo il pavimento, a una inclinazione simile alla tavola precedente (Figura 12). **Rimuovere il cuneo** di installazione e battere leggermente con un apposito strumento le tavole in posizione rispetto al cuneo, unendo così le giunzioni laterali delle tavole.

Importante! Non usare un pezzo di tavola come strumento per battere. Dopo aver posato tre o quattro file (Figura 14), ritoccare con appositi cunei lo spazio di dilatazione del parquet.

ULTIMA FILA

Misurare in più punti la larghezza richiesta dall'ultima fila di tavole (considerando lo spazio di dilatazione), segnando la linea di taglio e segnando poi le tavole della misura desiderata. Posare le tavole e fissarle in posizione usando ad esempio un morsetto di posa. Applicare una protezione tra il muro e il morsetto. Se l'ultima fila di tavole deve essere posata sotto uno stipite, asportare la parte bloccante della tavola, incollarla alla parte femmina e metterla in posizione (Figura 16 e 17). Installare i cunei di bloccaggio. In presenza di **fori passanti per tubature** (Figura 18), misurare la tavola di modo che abbia la corretta lunghezza/larghezza. Usando una squadra, segnare sulla tavola il diametro del tubo. Misurare la distanza del tubo dalla tavola posata, segnandola poi sulla tavola da trapanare. Allo stesso modo, segnare la posizione dell'altro tubo. Segnare sulla tavola il centro dei tubi. Trapanare fori di diametro superiore di 20 mm al diametro esterno dei tubi. Usando un foretto, tagliare il tassello da posizionare dietro i tubi. Durante la segatura tra i tubi, mantenere il foretto inclinato di 45 gradi. Posare la tavola. Incollare tutti i lati del tassello e fissarlo.

FINITURE

Dopo aver posato l'ultima fila di tavole, rimuovere i cunei e pulire tutte le macchie di colla con un panno umido. Installare il battiscopa. Il battiscopa non va applicato pressandolo contro il pavimento perché ne impedirebbe i movimenti. Coprire i fori passanti per tubature con isolatori passanti/coperture. Se necessario, procedere con le stuccature di finitura adatte al tipo di legno posato.

Nel caso venissero effettuati altri lavori negli ambienti, **proteggere il pavimento finito** con pezzi di cartone pulito. A causa dell'effetto dei raggi UV, i materiali in legno cambiano colore. Aree non protette cambieranno colore più facilmente rispetto ad aree protette, ma le differenze si attenueranno col tempo e l'esposizione alla luce solare.

Importante! I fogli di protezione non dovranno contenere materiale plastico e dovranno essere uniti insieme tramite nastro e non direttamente al pavimento. La posa del pavimento in legno dovrebbe costituire l'ultima fase della decorazione degli interni.

SUGGERIMENTI PER LA POSA

Corridoi stretti: Se la direzione di posa è perpendicolare, ad esempio un corridoio stretto, si può evitare la deformazione delle tavole tagliando in due o tre punti il piallaccio da tutte le tavole. Questi tagli dovranno essere eseguiti in diagonale, a un'inclinazione di 45 gradi, utilizzando indifferentemente una sega o una taglierina da tappeti o moquette, senza superare lo spessore del piallaccio. In un corridoio stretto, creare almeno un giunto finale ogni tre file di tavole.

Rimuovere il bordo bloccante: Se durante la posa di una tavola non si è in grado di inclinarla in lunghezza o larghezza, rimuovere la parte bloccante dalla lunghezza richiesta, usando uno scalpello o un strumento simile e posando la tavola facendola scivolare orizzontalmente. In questi casi, applicare colla in corrispondenza del giunto maschio-femmina. Queste situazioni potrebbero verificarsi ad esempio durante la posa dell'ultima tavola di una fila, installando tavole sotto termosifoni o scale e con fori passanti per porte, condotti passanti sotto stipiti, ecc..

Tavole sotto termosifoni: I lati corti delle tavole possono essere fissati facendoli scivolare dal lato, martellandoli leggermente con un pezzo di legno apposito. In questi casi, per fissare il giunto maschio-femmina laterale, sarà possibile alzare l'estremità della tavola di 2 o 3 cm di modo da posizionarla nella corretta posizione.

Profili di rivestimento: Tutti le strisce, i battiscopa e solette dovranno essere fissati di modo che il pavimento funzioni come un pavimento flottante. A causa della loro bassa elasticità, non consigliamo l'uso di composti catramosi per i giunti di dilatazione e per stringere le strisce di rivestimento. Analogamente, non far scorrere fili, cavi, antenne, ecc. in un giunto di dilatazione.

Direzione di posa: È inoltre possibile installare le giunzioni maschio-femmina "al contrario", prendendo come riferimento la struttura maschio-femmina laterale sul fondo. Questo metodo rende possibile la posa intorno a mobili da cucina.

MANUTENZIONE DEL PAVIMENTO

Le tavole sono consegnate già prefinite in fabbrica, ricoperte da vernice ad indurimento UV oppure trattate con oli vegetali naturali. Le tavole prefinite non contengono formaldeide o altre sostanze tossiche o nocive. Seguire attentamente queste istruzioni per mantenere la bellezza del vostro parquet il più a lungo possibile.

Non lasciate entrare lo sporco in casa. Posizionare appositi zerbini su entrambi i lati dell'ingresso principale e sotto l'appendiabiti, di modo da evitare che sabbia e acqua raggiungano le stanze. Proteggere il pavimento da graffi applicando feltrini di protezione nei piedini della mobilia. Evitare di camminare sul parquet con tacchi a spillo. Evitare l'utilizzo di abbondanti quantità d'acqua durante la pulitura. Asciugare immediatamente l'acqua caduta sul pavimento. Rimuovere le macchie quando sono ancora fresche, con acqua o con un detergente delicato, asciugando poi il pavimento. Evitare di sfregare con strumenti di pulitura rigidi. Per la manutenzione ordinaria, è sufficiente l'uso di un aspirapolvere o una scopa leggermente umida,

di modo che il pavimento asciughi immediatamente, senza che rimangano segni di gocce. In presenza di sporco ostinato, utilizzare uno spazzolino imbevuto in un detergente delicato. Evitare sempre l'utilizzo di abbondanti quantità d'acqua durante la pulitura. In caso di prodotti a base oleosa, utilizzare un detergente neutro tipo Osmo Color® Tikkurila Wisch Wix con acqua.

Aerazione degli ambienti

Il legno è un materiale vivo che si espande e si restringe in seguito ai cambiamenti dell'umidità dell'aria, specialmente nei paesi scandinavi. Per questa ragione è importante che l'umidità relativa dell'aria negli ambienti sia mantenuta tra il 40% e il 60% e la temperatura ambientale tra i 18 e i 24 °C. In caso di discostanze in modo significativo da tali valori, il parquet potrebbe danneggiarsi o sollevarsi. In tali casi, il produttore, il rivenditore o il posatore non potranno essere ritenuti responsabili. Cambiamenti di forma del pavimento possono essere prevenuti utilizzando un umidificatore d'aria durante i periodi asciutti e il riscaldamento in condizioni di umidità elevata. In caso di assenza prolungata durante la stagione secca, è possibile mantenere l'umidità dell'aria a un livello maggiore facendo scendere la temperatura di 15-18°C e impostando l'impianto di aria condizionata al minimo. Acquistare un barometro da interni, dato che i valori di umidità e temperatura sopra citati sono più salutarci anche per gli stessi componenti del nucleo familiare. Durante la stagione invernale, il cosiddetto igrometro a capello, se non calibrato almeno una volta al mese, mostra valori che sono eccessivi in media dal 10% al 15%. Consigliamo l'acquisto di un termometro-barometro integrato digitale. Rispetto ad altri tipi di legno, le tavole in faggio, acero e jatoba sono maggiormente sensibili alle variazioni dell'umidità relativa dell'aria.

La manutenzione del parquet è facile e piacevole, basta tenere a mente: la giusta umidità e temperatura ambiente, considerando anche l'eventuale impianto di riscaldamento a pavimento, la presenza di zerbini su entrambi i lati della porta d'ingresso, un uso prudente dell'acqua durante la pulizia, l'eliminazione immediata delle macchie, l'uso di feltrini di protezione nei piedini della mobilia.

Rimozione delle macchie

Smacchiatore	
Succhi, vino, caffè, tè, cioccolata	Detergente neutro liquido
Olio, grasso, fuliggine, pece, lucido da scarpe	Trielina
Correttore bianco, penne a sfera, rossetto	Alcool denaturato e acqua
Sangue	Acqua fredda
Colla PVAC	Detergente liquido pH9

PAVIMENTO PREFINITO:

Come rimettere a nuovo la superficie verniciata

Tutte le istruzioni per rimettere a nuovo il parquet sono consultabili sul sito Internet del produttore. Non consigliamo di dare la cera sul parquet, in quanto potrebbe ostacolare la riverniciatura.

PARQUET TRATTATO A OLIO:

Pulizia e manutenzione

Utilizzare il detergente concentrato tipo Osmo Color Wisch Wix con acqua per le pulizie settimanali, prestando attenzione alle indicazioni sul dosaggio indicate dal produttore. Per la manutenzione del pavimento, si possono utilizzare prodotti studiati per superfici trattate a olio (ad esempio la cera Tikkurila Nostalgalia, i prodotti Osmo Color o l'olio Trip Trap), prestando attenzione alle indicazioni del produttore. Togliere la polvere e lo sporco dal parquet con un aspirapolvere o una scopa. Pulire il parquet un pezzettino per volta con uno strofinaccio o una scopa, applicando i detersivi con parsimonia.

Rimozione delle macchie

Con sostanze adatte alla manutenzione è possibile anche pulire e rinnovare la superficie del parquet, togliendo segni di usura e graffi, ma anche macchie più tenaci. Applicare un leggero strato di prodotto per la manutenzione nell'area in questione usando uno straccio pulito e strofinare delicatamente fino a togliere tutto lo sporco. Lasciare asciugare per circa 30 minuti e, se necessario, passare con uno strofinaccio asciutto. Si può inoltre utilizzare lo spray per la pulizia e manutenzione tipo Osmo Color.

Rimettere a nuovo una superficie trattata a olio

Togliere la polvere e lo sporco dal parquet con un aspirapolvere o una scopa. Pulire la superficie usurata o danneggiata... Applicare una finitura ad olio (ad esempio la cera a olio Osmo Color, l'olio Tikkurila Nostalgalia o l'olio Trip Trap) sull'area in questione usando uno straccio pulito, strofinare leggermente con un panno per pavimenti e lasciare asciugare il parquet. Se necessario, lucidare con un panno morbido.

ИНСТРУКЦИИ ПО УКЛАДКЕ ПАРКЕТНОЙ ДОСКИ С ЗАМКОВЫМ СОЕДИНЕНИЕМ, 04/2010

Укладка 3-х-слойной паркетной доски толщиной 14 мм выполняется обычно без крепления к основанию, в результате чего создается так называемый «плавающий» пол. Этот вид паркета можно укладывать также методом приклеивания к основанию; дополнительную информацию можно найти на веб-сайте производителя. Доски стыкуются друг с другом продольно (без проклейки). При соединении таким способом необходимо слегка простукать длинную сторону доски.

Перед началом работ по укладке ВНИМАТЕЛЬНО ПРОЧИТАЙТЕ ЭТИ ИНСТРУКЦИИ. Наша гарантия действительна только при условии выполнения Вами инструкций по укладке полов и уходу за ними, а также соблюдения гарантийных условий, которые можно найти на нашем веб-сайте.

В новых зданиях для снижения влажности перед укладкой пола следует прогнать и проветривать помещение в течение не менее одного месяца. **Во время укладки и после неё относительная влажность (RH) воздуха в помещении должна составлять от 40 до 60%, а температура от 18 до 24 °C.**

ИНСТРУМЕНТЫ

Для укладки Вам понадобятся следующие инструменты: пила с тонким полотном, молоток, нож, разметочный угольник, возможно, дрель и стамеска, рулетка, карандаш, деревянный или пластиковый подбойник (длинной не менее 30 см с прямыми краями), деревянные клинья, монтажная лапа и некоторое количество клея ПВА.

ОСНОВАНИЕ

Основание должно быть **сухим, ровным, прочным и чистым.** В качестве основания могут использоваться старые деревянные полы, бетон, основания из самовыравнивающихся смесей и т.п. Внимание! Текстильные покрытия в качестве материала для основания непригодны. **Перед укладкой убедитесь, что основание достаточно сухое (см. раздел «Гидроизоляция»).** Тщательно очистите основание от грязи, т.к. она может стать питательной средой для вредных микроорганизмов.

УБЕДИТЕСЬ, ЧТО ОСНОВАНИЕ РОВНОЕ (рис. 1 и 2)

Используя правило длиной не менее 2 метров, тщательно проверьте ровность основания на всей площади предстоящей укладки. Проведите между основанием и правилом не должен превышать 2 – 3 мм на длине в 2000 мм. В случае необходимости основание следует выровнять или отшлифовать в соответствии с указанными требованиями. Следует проверить крепление старых деревянных или плиточных полов и в случае необходимости закрепить их гвоздями или саморезами, либо выровнять путем шлифовки, укладки фанеры или нанесения шпаклевочной массы.

ГИДРОИЗОЛЯЦИЯ (рис. 4)

При укладке паркетной доски на новые полы из бетона, а также в помещениях без подвалов и влажных помещениях (сауна, ванна, туалет, кухня) для изоляции влаги между паркетом и основанием следует проложить прочную полиэтиленовую пленку толщиной 0,2 мм с нахлестом не менее 200 мм (относительная влажность в помещении 80%, а содержание влаги основания - 3,0% по весу). Поверх полиэтиленовой пленки для изоляции от ударных шумов нужно уложить лист поропласта или гофрированного картона толщиной 2 мм. Если влажность в помещении менее 85%, можно в качестве альтернативы воспользоваться подложкой Turflex. При этом соседние полосы подложки Turflex можно соединить между собой с помощью клейкой ленты (полиэтиленовую пленку укладывать не нужно). Соблюдайте действующие нормы и правила в отношении ударных шумов. Для полов с вентилируемым основанием и промежуточных перекрытий отдельная гидроизоляция, как правило, не требуется.

ПОЛЫ С ПОДОГРЕВОМ

(Требуйте у продавца отдельные инструкции по укладке или посетите наш веб-сайт.) Паркетную доску можно укладывать на полы с подогревом. При этом тепло должно распределяться равномерно по всей площади пола. Включите систему подогрева, по меньшей мере, за две недели до укладки доски. Отрегулируйте теплосистему так, чтобы перед укладкой уровень подогрева соответствовал 2/3 максимальной мощности. Подобную операцию необходимо проводить и летом. Хорошо проветривайте помещение. За один-два дня до начала укладки паркетной доски подогрев пола нужно перевести на более низкую температуру (около 18 °C) и постепенно вернуться к обычной температуре в течение одной-двух недель после окончания укладки. При подогреве температура деревянных полов ни в коем случае не должна превышать +27 °C. Колебания температуры поверхности пола в течение суток должны оставаться в пределах 5 °C. Поэтому, особенно если пол покрыт коврами и работает циркуляционная система подогрева, необходимо измерять температуру поверхности пола после включения системы циркуляции. Подогрев полов приводит к высушиванию их поверхности и дополнительной усадке древесины. Для поддержания деревянного пола в безукоризненном состоянии нужно в любое время года поддерживать относительную влажность воздуха в помещении в пределах 40 – 60%. Если относительная влажность воздуха падает ниже 30%, это может привести к отделению досок и поверхностных плапок друг от друга и даже к их расщеплению в случае дальнейшего снижения влажности. Паркетная доска из древесины бука, клёна и яблони реагирует на колебания относительной влажности воздуха сильнее, чем древесина других пород, поэтому не рекомендуется укладывать их на полы с подогревом. Эти породы также особенно чувствительны к воздействию влаги (кухни, прихожие).

Упаковки с паркетной доской следует 1-2 недели подержать в помещении, где предстоит их укладка.

Распаковывайте пачки только по ходу выполнения работ. Перед укладкой досок убедитесь, что они не имеют дефектов. Если обнаружится поврежденная или дефектная доска, не укладывайте её. Её можно заменить на доску без дефектов, обратившись к продавцу, либо использовать в начале или в конце ряда в ходе укладки. Продавец не несет ответственности за укладку дефектных паркетных элементов. Отходы при укладке составляют около 3%. Древесина – живой природный материал, и каждая доска уникальна вследствие естественных колебаний цвета и текстуры, характерных для различных пород древесины. Под воздействием ультрафиолетового излучения цвет древесины со временем может изменяться. Древесина темных пород темнеет; изменения цвета древесины светлых пород менее заметны. Под воздействием естественного освещения колебания цвета со вре-

менем сглаживаются, подобно тому, как выцветает рисунок на ковре. Сильнее всего изменения цвета проявляются в течение первого года после укладки.

КОМПЕНСАЦИОННЫЙ ШОВ (рис. 14)

Подобно другим натуральным материалам, полы из древесины набухают или дают усадку в зависимости от колебаний влажности воздуха. С учетом возможности такого набухания, которое обычно происходит летом, в жилых помещениях среднего размера между полом и стеной или другой поверхностью, примыкающей к полу, следует оставить компенсационный шов шириной **7-10 мм**, закрыв его плинтусом или порожком. Для сохранения соответствующего зазора и уплотнения ряда досок используйте достаточное количество клиньев. В помещениях длиной более 8 метров следует оставить компенсационный шов из расчета 1,5 мм на каждый метр длины помещения, измеренной в поперечном направлении по отношению к доскам. При выборе плинтуса следует учитывать усадку, которая происходит в течение отопительного сезона. Чтобы избежать появления щелей между плинтусом и полом в зимний период, нужно использовать плинтус, ширина которого больше ширины компенсационного шва приблизительно на 1/3. Такой же зазор на расширение нужно оставлять вокруг труб, порогов, дверных коробок и т.п.

Компенсационный шов нужен в тех случаях, когда ширина помещения больше 12 м, а также между комнатами различной формы и отдельными помещениями. Компенсационный шов делают в дверном проеме, в углу или в другом подходящем месте и прикрывают отдельным плинтусом. При устройстве компенсационных швов следует соблюдать инструкции, относящиеся к расширительным зазорам. Не рекомендуется укладка «плавающего» пола под жестко закрепленной мебелью и кухонным оборудованием, т.к. в этом случае паркетная доска может оказаться плотно прижатой к основанию, что приводит к образованию щелей между досками.

ОБРЕЗКА ПОД ДВЕРНЫЕ КОРОБКИ (рис. 3)

Уложите на пол у дверной коробки незакрепленную доску для снятия мерки и отпилите ее таким образом, чтобы она вошла под дверную коробку. Не забудьте оставить место для компенсационного шва!

Компенсационный шов нужно оставлять также и у дверных порогов. Для этого можно отпилить часть нижней кромки порога либо установить подходящие пороговые или кромочные планки.

НАПРАВЛЕНИЕ УКЛАДКИ

Паркетная доска обычно укладывается по направлению падающего в помещении дневного света. В помещениях удлиненной формы мы рекомендуем укладывать паркетную доску в продольном направлении. При наличии старого деревянного пола паркет следует укладывать поперек досок этого пола.

УКЛАДКА

Прежде всего, измерьте ширину помещения и рассчитайте, сколько рядов досок потребуется. Если ширина последнего ряда меньше 40 мм, обрежьте пилкой доски первого ряда, уменьшив их ширину. Доски при укладке соединяются друг с другом, образуя замковую конструкцию, без проклейки.

Начиная укладку слева направо (рис. 5), от сплошной стены помещения, поместив первую доску продольным шипом к стене (рис. 6). Расстояние между досками и стеной можно отрегулировать с помощью клиньев позже, когда будут уложены три или четыре ряда. **ВНИМАНИЕ!** С досок первого ряда обязательно удалите **гребень**, чтобы обеспечить достаточную ширину компенсационного шва. Все стыковые швы также должны быть обращены к стене. Установите следующую доску короткой стороной к предыдущей доске, под углом к ней (рис. 7), и осторожно опустите эту доску на пол, вводя при нажатии шип в паз. Продолжайте укладку этим способом до конца первого ряда.

Совет: выполнение поперечного соединения можно облегчить, если при установке слегка покачивать доску вверх-вниз. Действуйте осторожно, чтобы не повредить торцевой шпунт. **Постарайтесь сильно не сгибать доски, т.к. это приводит к появлению микротрещин на лаковой поверхности.**

С помощью пилы обрежьте последнюю доску ряда в размер, с учетом компенсационного шва, и уложите ее. **Если стена, от которой начала укладку, не прямая**, форму стены можно наметить на досках начального ряда. Приподнимите эти доски и обрежьте их по форме стены. Снова уложите доски слева направо, с учетом компенсационного шва. **Совет:** нужной длины можно добиться, если повернуть шип на короткой стороне в сторону стены и сделать на доске отметку в месте обрезки (рис. 8).

Начните следующий ряд (рис. 9) с куска, отрезанного от уложенного последним конечного паркетного элемента. Соседние доски должны перекрывать друг друга не менее чем на 50 см (рис. 14); для коротких досок (1126 см) длина зоны перекрывания должна составлять 30 см.

Установите первую доску следующего ряда (рис. 10) под небольшим углом к доске предыдущего ряда и уложите её на пол. Если между соединяемыми досками имеется некоторый зазор, убедитесь, что паз доски предыдущего ряда чистый.

Вставьте монтажный клин (рис. 11) под уложенный последним паркетный элемент на расстоянии примерно 50 мм от его торца.

Следующую доску сначала установите торцом под небольшим углом к последней уложенной доске, а затем укрепите ее вдоль продольной стороны. Нажимайте на доску одновременно в направлении вперед и вниз, к полу, под одним и тем же углом к предыдущей доске (рис. 12). Убедитесь, что монтажный клин и постукивайте краем клина по доскам до тех пор, пока между паркетными элементами не останется щелей. **Внимание! Не используйте в качестве подбойника обрезки досок.** Уложите три или четыре ряда досок (рис. 14), вставьте несколько клиньев между первым рядом досок и стеной для регулировки зазора.

ПОСЛЕДНИЙ РЯД

Измерьте необходимую ширину последнего ряда в нескольких точках (с учетом компенсационного шва), наметьте линию обрезки и обрежьте доски до соответствующего размера. Уложите доски и плотно поставьте их на место, например, с помощью монтажной лапы. Между стеной и монтажной лапой поместите защитную прокладку, чтобы не повредить стену. Если последний ряд досок должен быть уложен под дверной коробкой, срежьте кромку замка, нанесите клей в паз и установите доску (рис. 16 и 17). Установите рас-

порные клинья. Если требуется вырезать **сквозные отверстия под трубы** (рис. 18), отмерьте доску до нужной длины или ширины. С помощью разметочного угольника отметьте на доске диаметр трубы. Измерьте расстояние от трубы до уложенной доски и отметьте его на доске, подлежащей сверлению. Таким же образом сделайте разметку полагая другой трубы. Отметьте на доске центры труб. Просверлите в доске отверстия диаметром, на 20 мм превышающим наружный диаметр труб. Узкой ножовкой вырежьте кусок, который будет находиться за трубами. При выпиливании куска держите ножовку под углом 45° к поверхности доски. Уложите доску и выпиленный кусок и склейте их между собой.

ОТДЕЛКА

После укладки последнего ряда досок удалите клинья и влажной тряпкой сотрите с пола все пятна клея. Установите плинтус и порожки. Не устанавливайте плинтус слишком плотно к полу и не допускайте крепления порошков насквозь, через паркетную доску, чтобы избежать прижатия уложенного паркета к основанию. Сквозные отверстия под трубы прикройте подходящими профилями. В случае необходимости замажьте трещины и другие дефекты шпатлевкой, подходящей для древесины данного сорта. Если в помещении продолжатся работы, для **защиты готового** пола разложите на нём куски чистого картона. Древесина меняет цвет под действием ультрафиолетовых лучей. На незащищенных участках изменение цвета будет происходить быстрее, чем на защищенных, но после удаления картона со временем эта разница сгладится. **Внимание!** Защитные листы не должны содержать пластмасс и должны быть скреплены клейкой лентой между собой, но не с полом. Укладка деревянного паркета должна быть последним этапом работ по внутренней отделке помещения.

СОВЕТЫ ПО УКЛАДКЕ

Узкие коридоры. Если необходимо выполнить укладку в поперечном направлении, например, в узком коридоре, можно предотвратить изменение формы досок, надрезав нижний слой шпона в двух-трех местах на каждой доске. Такие надрезы должны быть выполнены с помощью пилы или ножа для резки ковров под диагонали, под углом 45°, а их глубина не должна превышать толщины шпона. В узком коридоре придется выполнять поперечное соединение, как минимум, для каждого третьего ряда досок.

Удаление замочной кромки. Если при укладке доски её невозможно наклонить в продольном или поперечном направлении, нужно удалить соответствующую продольную замочную кромку с помощью стамески или другого инструмента и установить доску на место, продвигая её горизонтально. В таких случаях на поверхность шпона и паза нужно нанести клей. Такая ситуация может возникнуть, например, при установке последней доски ряда, при укладке досок под радиаторами отопления или ступенями лестниц, а также под дверными коробками и порогами.

Укладка досок под радиаторами. Чтобы установить на место короткую сторону доски, можно продвинуть доску сбоку, а затем, когда она ровно ляжет на основание, постучать по ней сбоку подобием молотка. В таких случаях для выполнения бокового замкового соединения нужно иметь возможность приподнять край доски на 2-3 см, чтобы закрепить конструкцию на месте.

Накладные элементы. Все планки, плинтус и порожки должны быть закреплены на месте так, чтобы конструкция пола оставалась «плавающей». Мы не рекомендуем использовать для устройства компенсационных швов и крепления планок герметики, т.к. они имеют низкую упругость. Не следует также размещать в компенсационных швах кабели, антенные провода и т.п.

Направление укладки. При укладке замкового паркета замковое соединение как в продольном, так и в поперечном направлении можно выполнять также и «наоборот». Это позволяет укладывать такой паркет вокруг кухонного оборудования.

УХОД ЗА ПОЛОМ

Паркетная доска поставляется с завода либо с покрытием из лака, твердеющего под воздействием УФ-излучения, либо с пропиткой из натуральных растительных масел. Покрытие доски не содержит ни формальдегида, ни других вредных веществ. Чтобы Ваши полы в течение долгого времени оставались красивыми, тщательно следуйте этим инструкциям.

Грязь не должна проникать дальше входной двери. По обе стороны от входной двери и под вешалкой положите подходящие коврики, чтобы песок и вода не попадали в помещение. Кусочки войлока, прикрепленные снизу к ножкам мебели, помогут защитить пол от царапин. Старайтесь не ходить по деревянному полу в обуви на шпильках. При уборке постарайтесь использовать воду только в небольшом количестве. Если по полу разлилась вода, немедленно вытрите её. Пятна, пока они свежие, легко удаляются водой или слабым моющим средством, после чего нужно высушить пол. Не пытайтесь очистить пол с помощью твердых инструментов. При ежедневной уборке достаточно пропылесосить пол или вытереть его слегка влажной половой тряпкой. Тогда поверхность пола сразу высохнет и на ней не останется пятен от капель влаги. Более грязные полы нужно протереть половой тряпкой, смоченной слабым моющим раствором (pH 6-8), а потом высушить. В любом случае при мытье деревянных полов избегайте использования большого количества воды. Для мытья полов с масляной пропиткой следует пользоваться концентрированным моющим средством Osmo Color Wisch Wix, разбавляя его водой.

Воздух в помещении

Древесина – это натуральный материал, который подвергается сильному стрессу (набухает или даёт усадку) при колебаниях влажности, обычных для климата скандинавских стран. Поэтому важно поддерживать в помещении относительную влажность (RH) от 40 до 60% и температуру от +18 до +24 °C. Если условия в помещении значительно отличаются от указанных, в деревянном полу возможно появление щелей или изменение линейных размеров, за что производитель, продавец или укладчик не могут нести ответственности. Вы можете предотвратить изменение формы деревянных полов, если в сухие периоды будете пользоваться увлажнителем воздуха, а в периоды повышенной влажности отапливать помещение. Если в сухое время года Вы надолго уезжаете, для поддержания влажности воздуха на более высоком уровне можно снизить температуру до 15-18 °C и настроить систему кондиционирования воздуха на минимальную мощность. Следует приобрести прибор для измерения влажности, т.к. при поддержании указанных выше значений влажности и температуры в квартире создаются более здоровые условия и для людей. В зимний период так называемые волосяные гигрометры, если

не производить их калибровку по меньшей мере раз в месяц, дают показания, завышенные в среднем на 10-15%. Мы рекомендуем купить комбинированный цифровой прибор, измеряющий температуру и влажность. Бук, эгоба и клён реагируют на изменения влажности сильнее, чем древесина других пород.

Уход за деревянными полами – легкое и приятное занятие, если помнить следующие основные правила: нужно поддерживать соответствующую температуру и влажность с учетом подогрева пола, постелить коврики по обе стороны от входной двери, при уборке пользоваться водой в минимальном количестве, немедленно удалять пятна и прикрепить кусочки войлока к ножкам мебели.

ДЕРЕВЯННЫЙ ПОЛ, ПОКРЫТЫЙ ЛАКОМ

Ремонт поверхности, покрытой лаком

Инструкции по повторному покрытию пола лаком можно найти на веб-сайте производителя. Мы не рекомендуем натирать паркет воском, т.к. это может затруднить повторное нанесение лака.

Удаление пятен

	Средство для удаления пятен
Сок, вино, кофе, чай, шоколад	раствор моющего средства.
Масло, жир, сажа, смола, обувной крем	уйит-спирит.
Пятна, нанесенные маркером, шариковой ручкой, губной помадой	денатурат и вода.
Кровь	холодная вода.
Клей ПВА	раствор моющего средства с pH 9.

ДЕРЕВЯННЫЙ ПОЛ С МАСЛЯНОЙ ПРОПИТКОЙ

Уборка и уход

При еженедельной уборке следует пользоваться концентрированным моющим средством Osmo Color Wisch Wix, разбавляя его водой; дозировка в соответствии с инструкциями производителя. Для ухода за полом можно использовать средства, предназначенные для пропитанных маслом поверхностей (например, воск-кондиционер Nostalgia производства компании Tikkurila, очищающий воск-кондиционер Osmo Color или масло-кондиционер Trip Trap), в соответствии с инструкциями производителя. Удалите с пола пыль и грязь с помощью пылесоса или половой тряпки. Понемногу, небольшими участками за один раз, протирайте пол салфеткой для чистки или половой тряпкой, смоченной средством по уходу.

Удаление пятен

С помощью кондиционера можно также очистить пол, устранить потертости и царапины и удалить стойкие пятна. Чистой тряпкой нанесите тонкий слой кондиционера на подлежащую очистке поверхность и слегка протрите, чтобы грязь пристала к тряпке. Дайте кондиционеру высохнуть в течение примерно 30 минут и, в случае необходимости, протрите пол сухой тряпкой. Можно также воспользоваться очищающим воском-кондиционером Osmo Color в аэрозольной упаковке.

Ремонт поверхности, пропитанной маслом

Удалите с пола пыль и грязь с помощью пылесоса или половой тряпки. Очистите изношенную или поврежденную поверхность. Шлифовка поверхности не требуется. Чистой тряпкой нанесите на подлежащий ремонту участок тонкий слой базового масла (например, масляного воска Osmo Color, базового масла Nostalgia производства компании Tikkurila или базового масла Trip Trap), слегка протрите пол тряпкой и дайте просохнуть. При необходимости отполируйте поверхность мягкой тканью.

14 mm lukksulundiga parketilaudasid paigaldatakse nn. **ujuvaks** põrandaks kinnitamata seda aluspõranda külge. Samuti võib laudparketit paigaldada aluspinnale liimides – lisainfo tootja internetilehekülgedelt. Laud paigaldatakse ühendades need kinni üksteise külge lukksulundi abil ilma liimi kasutamata. Ühendamine nõuab kergest koputamist vastu laua pikemat külge. Parkettlaud ei sobi kandvaks põrandaks.

Enne kui alustad paigaldusega, LOE KÄESOLEV JUHEND HOOLIKALT LÄBI. Juhime tähelepanu, et garantii eeldab, paigaldus- ja hooldusjuhendite ning garantiitingimuste järgimist. Garantiitingimused leiad tootja interneti lehekülgedelt.

Uutes majades tuleb ehitusniiskuse vähendamiseks ruume kütta ja tuulutada vähemalt 1 kuu enne põrandate paigaldust. **Ruumiõhu suhteline niiskus (RH) peab olema paigalduse ajal ja pärast seda vahemikus 40 – 60 % ning temperatuur 18 – 14°C.**

TÖÖVAHENDID

Paigaldamiseks vajad järgmisi töövahendeid: peenhambaline saag, vasar, nuga, nurgik, võimalusel puur ja peitel, mõõdulint, harilik pliits, vähemalt 30 cm pikkune lõõgiklots, puukiilud ning veidi PVAc-liimi.

ALUSPÕRAND

Aluspõrand peab olema **kuiv, tasane, kindel ja puhas**. See võib olla betoon, ehitusplaat, vana puupõrand, plastkate vms. Tähelepanu! Tekstiilkiatted ei sobi aluspõrandaks. **Teo kindlaks enne paigaldamist, et aluspõrand on piisavalt kuiv (niiskustõke). Puhasta aluspõrand hoolikalt, kuna mustus võib olla kasvulavaks kahjulikele bakteritele.**

ALUSPINNA TASASUS (pilt 1 ja 2)

Kasuta sirget, vähemalt 2 meetri pikkust joonlauda või näiteks parketilauda ja kontrolli hoolikalt kogu aluspõranda pinna tasasust. Aluspõranda tasasusnõue 2 meetri kohta on max 2-3 mm. Vajadusel aluspõrandat tasandatakse või lihvatakse sõltuvalt nõuetest. Vanade puit- ja plaatpindade kinnitus kontrollitakse ning vajadusel parandatakse kas naelutades, kruvidega, lihvides, kaetakse plaatidega või kasutatakse eritasandusseguid.

NIISKUSTÕKE (joonis 4)

Uutele betoonpõrandatele, soojade ja niiskete ruumide näit. sauna, pesuruumi või neile vastavate ruumide peale parketiti paigaldades peab parketi ja aluspõranda vahel kasutama vananemiskindlat 0,2 mm paksust PE-plastkilet, millele paanide servad paigaldatakse ülekattega vähemalt 200 mm (aluspõranda max RH 80% või 3,0 kaalu % CM). Plastkile peale paigaldatakse heliisolatsiooniks näiteks 2 mm paksune PE-vahtplast või selleks ette nähtud korkkate. Helisummutuseks ja niiskustõkkeks võib kasutada samuti Tuxlex-aluskatet (betooni niiskus < 85%), mis ei nõua täiendava plastkile kasutamist. Tuxlex-i paanide ääred kinnitatakse üksteisega spetsiaalse ülekatte abil. Järgi kehtivaid helisummutusnõudeid. Tuulutusega alus- ja vahelikud ei nõua täiendava niiskustõkke kasutust (n. Tuxlex).

PÕRANDAKÜTE

(Küsi erilist paigaldusjuhendit edasimüüjalt või külasta tootja kodulehte). Lukksulundiga parketiti võib paigaldada põrandaküttega aluspõrandatele. Põrandakütte temperatuur peab olema ühtlane kogu aluspinnal ulatuses. Lülita põrandakütte sisse vähemalt kaks nädalat enne parketi paigaldamist. Seadista selliselt, et 2/3 maksimaalsest võimsusest saavutatakse enne paigaldust. Järgi seda nõuet ka suvel. Tuuluta ruumid korralikult. Põrandakütte lülitatakse madalamale temperatuurile (u. +18°C) 1-2 ööpäeva enne parketi paigaldamist ja tõstetakse tagasi kasutustemperatuurile astmeliselt 1-2 nädala möödumisel paigaldustööde lõppemisest. Põrandakütet kasutades ei või parkettpõranda pinnatemperatuur ületada +27°C mitte üheski põranda osas. Maksimaalne ööpäevane parketi pinna toimuv temperatuurimuutus ei või ületada 5°C. Arvesta selle asjaoluga ka vaipade all ning vesipõrandakütte puhul ka torustiku algusosas. Põrandakütte kuivatab põranda pinda ja põhjustab ülemäärast puu kokkukuivamist. Ruumiõhu suhteline niiskus peab olema kõikidel aastaegadel 40 – 60% RH, et parkettpõrand püsiks korras. Kui õhu suhteline niiskus on alla 30% võib parketis esineda laudade ja pinnalipide vahelisi pragusid ja kui niiskus langeb veelgi on oht pinnalamellide lahtitulekuks. Pöök, vaher ja jatoba-parkett reageerivad õhu suhtelise niiskuse muutustele teiste puuliikidega võrreldes võimsamalt ning seetõttu nende puuliikide paigaldamist põrandaküttele ei soovitata. Samuti on need puuliigid eriti tundlikud ka välise niiskuse mõjutustele (kõõgid, sissetulekukohad).

Hoia parketipakke paigaldatavas ruumis 1-2 nädalat.

Ava pakendid vastavalt töö edenemisele. Kontrolli enne paigaldamist, et parketilaud oleksid

veatud. Kui avastad rikutud või defektse laua, ära seda paigalda. Võid vahetada selle välja müüja juures või kasutada seda paigalduse edenedes alustus või lõpetuslauana. Müüja ei võta vastutust defektse laua paigaldamise eest. Paigalduskadu on u. 3%. Puu on elav looduslik materjal ja iga parketilaud on ainulaadne, sisaldades puule omast looduslikku värvivaheldust, oksakohti ja triipe. Päikesevalguse UV-kiirgus muudab aja jooksul puu värvitooni. Tumedate puuliikide värvitoon tumeneb / süveneb, heledate puuliikide toon muutub mõnevõrra vähem. Värvierinevused, näiteks vaipade jäljed ühtlustuvad mõne aja möödudes reageerides päevavalgusega. Suurim muutus toimub esimese aasta jooksul alates paigaldusest.

LIIKUMISVARU (pilt 14)

Nii nagu kõik looduslikud materjalid ka laudparkettpõrand elab õhu niiskusemuutustele vastavalt. Suveperioodil toimuva paisumise tõttu jäätakse põranda ja seinaga ning muu põrandaga kokku puutuva takistuse vahele normaalmõõtmega ruumides 7-10 mm suurune liikumisvaru, mis varjatakse sobiva põranda või peitelistuga. Kasuta sobiva liikumisvaru tagamiseks ja laudade kooshoidmiseks piisavalt paigalduskiile. Suurtes ruumides (üle 8 m laiusseunas) peab liikumisvaru olema 1,5 mm iga põranda laiusmeetri kohta. Kütteperioodil toimuva põranda kokkukuivamisega peab arvestama ka liiste valides. Liistude paksus peab olema 1/3 suurem liikumisvarust, et talvel ei tekiks parkettpõranda ja liistu vahele nähtavaid vahesid. Vastava suurusega liikumisvaru tuleb jätta ka näiteks torude läbiviikude kohtadesse, lävepakkuude alla ning teistesse parketiga kokkupuutuvatesse kohtadesse. **Liikumisuuk** on vajalik, kui põranda mõõtmel ületavad 12 m laiusseunas ja/või erikujuliste / erinevate ruumide vahele. Liikumisuuk tehakse näiteks usteavadesse või muusse sobivas kohas ja peidetakse erilise liistuga. Arvesta liikumisvuuki tehes ka sobiva liikumisvaruga. Sisseehitatud mööbli ja köögi kodusinaste alla ei ole soovitatav paigaldada ujuvat parketti, kuna see takistab parketi normaalset elamist ja võib põhjustada parketilaudade vahelisi pragusid.

UKSEPIIRETE LÜHENDAMINE (joonis 3)

Pane lahtine parketilaud koos alusmaterjaliga põrandale uksepiirde kõrvale. Saagides laua pealt saad õige kõrguse ning võid paigaldada parketi uksepiirde alla. Arvesta piisava liikumisvaruga! Samuti jäta lävepakkude ümber piisav liikumisvaru.

PAIGALDUSSUUND

Laud paigaldatakse üldiselt ruumi tuleva päevavalguse suunas. Pikkades ruumides soovitame laud paigaldada ruumi pikisuunas. Kui aluspõrandaks on laudpõrand, siis paigaldatakse parketilaud laudpõranda suhtes risti.

PAIGALDUS

Mõõda põranda laius ja arvuta välja, kui mitu lauarivi vaja läheb. Kui viimase lauarivi laius jääb alla 40 mm, siis sae esimene lauarivi kitsamaks. Laud paigaldatakse ilma liimita, kinnitades need üksteise külge lukksulundi abil. **Alusta paigaldust** vasakult paremale (joonis 5) ruumi tugevaima/laiema seinaga poolt paigaldades laua punniga osa (joonis 6) seinaga poole. Laua liikumisvahe seinast võib seada kiilude abil paika hiljem, kui paigaldatud on kolm – neli lauarivi.

TÄHELEPANU! Eemalda esimese rivi laudadele punniga osa piisava liikumisvaru tagamiseks! Eemalda punniga osa ka seinaga vastu minevatel laua otstel.

Paigalda järgmine laud nurga all hoides eelmise laua otsatappi ja kokku surudes lase laud etevaatlikult põrandale. Jätka sarnaselt kuni esimese lauarivi lõppu välja.

Paigaldusnipp: võid "kergendada" otsapunnide lukustumist liigutades paigaldamise ajal lauda kergelt ülesse-alla. **Välidi otsatappi vigastamist. Väldi laudade tugevat painutamist, kuna see võib põhjustada lakipinna mikropagasid.**

Sae rivi viimane laud sobivasse mõõtu arvestades liikumisvaruga ja paigalda laud. **Kui alustusein ei ole sirge**, võib seinu kuju joonistada alustusriivi laudadele. Paigalda laud uuesti vasakult paremale arvestades liikumisvaruga.

Paigaldusnipp: Viimase laua õige pikkuse saad, pöörates laua otsatappi seinaga vastu ning märkides peale õige pikkuse (joonis 8).

Alusta järgmise rivi (joonis 9) paigaldust eelmisest rivist allesjäänud saetud lauga. Kõrvuti asetsevate laudade otsa peavad jääma üksteisest vähemalt 50 cm kaugusele (joonis 14), lühikeste laudade (1126 mm) kinnitus min. 30 cm.

Paigalda järgmise rivi (joonis 10) esimene laud kõrvalasuva laua suhtes kerge nurga all ja lase laud põrandale. Kui laudade vahele jääb väike pragu, kontrolli, et eelmise rivi soonega osa on puhas.

Lükka paigalduskiil laua alla (joonis 11) umbes 50 mm viimati paigaldatud laua otsast.

Paigalda kõigepealt järgmise laua lühem küljega paigale hoides lauda kerge nurga all ja pa-

rast seda paigaldada laua pikim külge. Suru lauda samaaegselt ettepoole ja alla hoides lauda eelmise lauga sama nurga all (joonis 12). **Eemalda paigalduskil ja koputa (joonis 13) kiilu laiema küljega laud paika** selliselt, et vuugid jääksid tihedad. **Tähelepanu! Ära kasuta lõõmiks parketilaua juppi. Kui on paigaldatud kolm – neli lauarivi** (joonis 14) sea paika parketi ja seinavahele liikumisvaru, kasutades selleks paigalduskilile.

VIIMANE RIVI

Mõõda viimase rivi laudade vajalik laius erinevatest kohtadest (arvesta liikumisvaruga), märgi saagimiskoht ja sae laud sobivasse laiusesse. Paigalda laud ning pinguta need paika näiteks sõrgkangi või lõõgirauda kasutades. Kasuta seinaga ja kangi vahel kaitset. Kui viimane lauarivi paigaldatakse uste piirdeliistude alla, siis lõika ära soonega osa alumine kida, kanna soone veidi liimi ja paigalda laud (joonised 16 ja 17). **Paigalda pingutuskiilud. Torude läbiviikude** (joonis 18) kohal mõõda laud õigesse mõõtu. Kanna lauale nurgiku abil täpne torude asukoht. Mõõda torude täpne asukoht arvestades paigaldamisele mineva laua õige asukohaga. Märgi torude keskoht nurgiku abil lauale. Puuri torude jaoks avad, mille läbimõõt on 20 mm suurem torude läbimõõdust. Sae lahti torude taha jääv tükk, hoides saagi 45 kraadise nurga all. Paigalda laud. Kanna liim lahtisaetud tüki kõikidele külgedele ja paigalda see.

VIIMISTLUS

Kui viimane lauarivi on paigaldatud, siis eemalda pingutuskiilud ja pühi tekkinud liimiplekid niiske lapiga. Paigalda põrand- ja künnilistiid. Ära paigalda liiste liiga tihedalt vastu parketti ja ära kinnita liiste ka parketist läbi – see võib lükustada parketi aluspõranda külge kinni. Kasuta torude ümber sobivaid peiterõngaid liikumisvarude varjamiseks. Vajadusel kiti võimalikud praod sobivat tooni puukitiga.

Kui ruumides tehakse veel teisi ehitustöid, siis **kaitse pärast paigaldust valmis põrandapind** puhta papi või kartongiga. Puitmaterjal muudab päikese UV-kiirguse mõjul oma esialgset värvitooni. Kaitsmata alad muudavad värvi kiiremini, samas erinevused ühtlustuvad valguse toimel aja möödudes.

Tähelepanu! Kaitsematerjalid ei tohi sisaldada plasti ja need peab teipima kinni üksteise külge. Lubamatu on kinnitada kaitsematerjale teibiga parketipinna külge. Parketi paigaldus peaks jääma viimaseks tööks - kõik muud tööd peavad olema lõpetatud.

PAIGALDUSNIPPE

Kitsas koridor: Kui paigaldussuund on näiteks kitsa koridoriga risti, väldid laudade kõverdumist, kui saed laua alumise kihi paarist kolmest kohast läbi. Läbilõige tehakse 45° nurga all kas sae või noaga ja maksimaalselt alumise spooni paksuse võrra. Tee otsaliide kitsas koridoris vähemalt igasse kolmandasse lauarivisse.

Eemalda lukukida: juhtudel, kui lauda ei saa paigaldada nurga all piki- või laiusse, eemaldatakse lukkühenduse kida näiteks peitlit kasutades ja laud paigaldatakse kohale horisontaalselt lükatena. Sellise ühendusviisi korral tuleb kasutada liimi. Eelpool olev vajadus võib olla järgnevatel juhtudel: viimase laua sobitus, äärte või radiaatorite alla paigaldades, usteavade jne.

Radiaatorite alused: kui laud levavad tasaselt aluspõrandal, siis laudade lühemad otsad saab kinnitada nihutades neid külgelt või lüües lõõgiklotsiga. Selliselt otsaühenduse kinnitamiseks peab lauda olema võimalik tõsta u. 2-3 cm, et otsaühendus lukustuks.

Peitelistid: kõikide liistude ja lävepakkuide kinnitused tuleb teostada selliselt, et põrand toimiks üjuvana. Me ei soovita tihendusmasside kasutamist liikumisvuukides ja liistude kinnitamisel nende vähese elastsuse tõttu. Ära samuti paigalda kaableid ega antennijuhtmeid jms. liikumisvarudes / vuukidesse.

Paigaldussuund: Lukkusulundiga parketti saab samuti paigaldada "tagurpidi" nii otsa, kui ka külgehenduste puhul. See võimaldab parketi paigaldamist näiteks köögisaarte ümber.

PARKETPÕRANDA HOOLDUS

Parekilauda tarnitakse tehases valmis pinnatöötlega – kas lakituna UV-kõveneva lakiga või õlitatuna UV-kõvenevate looduslike taimsete õlidega. Pinnatöötlus ei sisalda formaldehüüde ega muid kahjulikke aineid. Et parkettpõrand säiliks kaua kaunis, siis hoia teda hoolega järgides allpool olevaid juhendeid.

Peata mustus juba välisukse juures. Kasuta välisukse mõlemal poolel ja välisjalatsite all korralikke porimatte takistamaks liiva ja vee pääsemist ruumidesse. Mõõblesemete jalgade alla paigaldatud viilkaitseid kaitsevad parketi pinda kriimustuste eest. Väldi parketil tikk-kontsadega kingadega käimist. Väldi rohke vee kasutust koristamisel. Kuivata põrandale valgunud vesi koheselt. Eemalda plekid koheselt nende tekkimisel vee või nõrga puhastusainelahusega, kuivata põrand. Väldi karedaid puhastusvahendeid. Igapäevaseks puhastuseks piisab tolmuimeja kasutamine või pühkimine peaaegu kuivaks väänatud põrandamopiga. Selliselt toimides põrandapind kui-

vab koheselt ja pinnale ei jää veepiiskade jälgi. Määratud põrand puhitakse nõrga puhastusainelahusega (pH 6-8) niisutatud põrandamopiga ja kuivatatakse. Väldi alati rohke vee kasutamist parkettpõrandat töödeldes. Õlitatud pindadel kasutatakse Osmo Color Wisch Wix – pesuainet lahustatuna vees.

Ruumiõhk

Puu on looduslik materjal, mis muudab oma mõõtmeid vastavalt õhuniiskuse kõikumistele ja seda eriti Põhjamaades (kuivab kokku või paisub). Sellepärast on tähtis, et õhu suhteline niiskus (RH) hoitakse vahemikus 40-60% ja temperatuur vahemikus + 18-24°C. Juhul, kui tingimused erinevad eelpooltoodust oluliselt, võib parketis esineda pargusid või paisumist, mille suhtes tootja, müüja ja paigaldaja ei saa võtta vastutust. Parkettpõranda mõõtmete muutusi saab vältida, kasutades kuival ajal õhuniisuteid ja niiskel ajal kütet. Kui oled kuival ajal pikemalt ära, siis õhuniiskuse püsib kõrgem, kui alandamatu temperatuuri + 15-18°C-ni ja lülita õhukonditsioneer miinimumile. Õhuniiskuse jälgimiseks hangi niiskusmõõtja – eelpool mainitud soovituslikud tingimused on ka tervise seisukohalt head nii sulle, kui ka kogu perele. Nn. juusniiskusmõõtjad näitavad talveperioodil keskmiselt 10-15 % kõrgemaid arve, kui tegelikult ning seepärast peab neid kalibreerima vähemalt korra kuus. Soovitame digitaalseid temperatuuri- ja niiskusmõõtjaid. Puuliikidest pöök, jatoba ja vaher reageerivad teiste puuliikidega võrreldes rohkem õhuniiskuse muutustele.

Parkettpõranda hooldus on kerge ja meeldiv, kui pead meele järgmist: õiged niiskus- ja temperatuuritingimused – ka põrandakütte puhul, porimattid mõlemale poole välisust, vähene veekasutus koristamisel, plekkide kohehe eemaldamine, viilkaitseid mõõblesemete jalgade alla.

Plekkide eemaldamine

Plekk	Plekieemaldaja
Mahl, vein, kohv, tee, šokolaad	puhastusainelahus
Õli, rasv, nõgi, pigi, kingakreem	mineraalitärpentin
Tush, pastapliats, huulepulk	Majapidamispiirits ja vesi
Veri	külm vesi
PVAc-liim	pH 9 - pesuainelahus

LAKITUD PARKETTPÕRAND:

Lakipinna korrastamine

Juhendid lakipinna remontimiseks leiad tootja internetilehekülgedelt. Me ei soovita põranda vahetamist, kuna see riskendab põranda uuesti lakkimist.

ÕLITATUD PARKETTPÕRAND:

Puhastus ja hooldus

Korra nädalas koos koristamisega kasutatakse Osmo Color Wisch Fix – pesuainelahust vastavalt tootja poolsetele juhenditele. Parketi hooldamiseks võib kasutada õlipindadele ette nähtud hooldusaineid (näiteks Tikkurila Nostalgia – hooldusvaha, Osmo Color hooldus- ja puhastusvaha või Trip Trap – hooldusõli) vastavalt tootja poolsetele juhenditele. Eemalda põrandalt lahtine tolm ja mustus kasutades tolmuimejat või põrandamoppi. Pühi põrand hooldusainega niisutatud põrandalapi või –mopiga väike ala korraga.

Plekkide eemaldamine

Hooldusainega saad samuti puhastada ja hooldata parketi pinnale tekkinud kulumisjäljed ja kriimud ning eemaldada kinnitunud plekid. Kanna puhastavale pinnale puhta lapiga õhuke õhuke hooldusainet, hõõru kergelt kuni mustus on kinnitunud lapi külge. Lase hooldusainel kuivada u. 30 min ja pühi vajadusel kuiva lapiga üle. Võid kasutada samuti Osmo Color Hooldus- ja puhastusvaha spray'd.

Õlipinna parandamine

Eemalda lahtine tolm ja mustus tolmuimeja või põrandamopiga. Puhasta kulunud või kahjustunud koht. Lihvida ei ole vaja. Kanna parandavale kohale puhta lapiga õhuke kiht põhiõli (näiteks Osmo Color õlivaha, Tikkurila Nostalgia põhiõli või Trip Trap põhiõli), hõõru kergelt põrandalapi ja lase kuivada. Vajadusel läigesta pind pehme lapiga.

NORĀDĪJUMI BEZLĪMES SAVIETOŠANAS SISTĒMAS 04/2010 IEKLĀŠANAI

Dēļi ar 14 mm ierievi un gropi jāiekļāj nevainojami, veidojot pamatnei nepiestiprinātu ("peldošu") grīdu. Dēļus iespējams arī pielīmēt pamatnei; papildu informāciju skatiet ražotāja tīmekļa vietnē. Dēļi jāsavieno bez līmes, sastiprinot ierievju un gropes savienojumu. Izmantojot šo metodi, dēļi tiek savā starpā savienoti viegli uzstot pa dēļa garāko malu. Šie dēļi nav piemēroti izmantošanai pašbalstošā grīdā.

Pirms ieklāšanas UZMANĪGI IZLASIET ŠOS NORĀDĪJUMUS. Lai nodrošinātu garantijas piemērošanas iespēju, jāievēro ieklāšanas un apkopes norādījumi un garantijas termiņi, kas noteikti mūsu tīmekļa vietnē.

Lai jaunās ēkās mazinātu mitrumu, telpām pirms grīdas ieklāšanas vismaz mēnesi jābūt apsildītām un vēdinātām. **Ieklāšanas un ekspluatācijas laikā relatīvajam gaisa mitrumam (RM) telpā jābūt 40–60% un temperatūrai jābūt +18–24°C.**

DARBARĪKI

Ieklāšanai nepieciešami šādi darbarīki: ass zāģis, āmurs, nazis, leņķis, iespējams, arī urbis un kalts, mērlente, zīmulis, vismaz 30 cm garš koka ķīlis, koka starplikas un nedaudz PVA līmes.

PAMATNE

Pamatnei jābūt sausai, horizontālai, līdzenei un tīrai. Pamatne parasti ir no betona, koka, skaidu plates vai plastikāta. Ievērojiet, ka paklājs nav piemērots apakšklāja materiāls. **Pirms ieklāšanas pārliecinieties, vai pamatne ir pietiekami sausa (skat. tālāk) un tīra, lai nepieļautu pelējuma u. c. nevēlamu parādību rašanos.**

PĀRBAUDIET, VAI PAMATNE IR HORIZONTĀLA (1. un 2. attēls)

Izmantojot vismaz 2 m garu, taisnu mērlenti vai dēli, rūpīgi pārbaudiet, vai pamatne ir horizontāla. Novirze nedrīkst pārsniegt 2–3 mm uz 2000 mm. Ja nepieciešams, pamatne jālīmeņo, lai tā atbilstu šim prasībām. Valģi grīdas dēļi u. c. jānostiprina, nelīdzenie dēļi – jāvēlē. Nelīdzenu betona grīdu var līmeņot ar pašizlīdzinošo maisījumu.

HIDROIZOLĀCIJA (4. attēls)

Ieklājot dēļus uz betona grīdas, kā arī siltās un mitrās telpās, starp dēļiem un pamatni jāiekļāj izturīga, 0,2 mm bieža polietilēna plēve ar vismaz 200 mm pārklājumu salaidama vietās (pamatnes maksimālais pieļaujama relatīvais mitrums ir 80%; maksimālais mitruma saturs pamatnē – 3,0% no masas). Virs polietilēna plēves jāiekļāj 2 mm biezs putuplasta vai viļņota kartona slānis. Skaņas un mitruma izolācijas izveidošanai var izmantot apakšklāju Duplex (betona mitrums < 85%), atsevišķi neiekļājot plastmasas plēvi. Blakusesošās Duplex sloksnes jāsavieno, salīmējot šuves vai izmantojot pārklājošu sloksni. Ievērojiet skaņas izolāciju regulējošos normatīvos aktus. Vēdināmām grīdām un grīdas starpslāņiem parasti nav nepieciešama atsevišķa hidroizolācija.

APSILDĀMĀS GRĪDAS

(Atsevišķus ieklāšanas norādījumus jautājiert tirgotājam vai apmeklējiet mūsu tīmekļa vietni.) Ierievju–gropes dēļus drīkst ieklāt uz apsildāmās grīdas. Apsildē jābūt vienmērīgai visā grīdas laukumā. Apsildes sistēmu iedarbiniet vismaz divas nedēļas pirms dēļu ieklāšanas. Pirms ieklāšanas noregulējiet apsildes sistēmu tā, lai tās jauda sasniedzu 2/3 no maksimālās jaudas. Tā jārikojas neatkarīgi no gadalaika. Nodrošiniet telpās labu ventilāciju. Vienu vai divas dienas pirms dēļu ieklāšanas grīdas apsildes sistēmā jāiestata zemākā temperatūra (apmēram +18°C). Pēc parketa ieklāšanas temperatūra pakāpeniski, vienas vai divu nedēļu laikā jāpaaugstina, līdz sasniegta normāla temperatūra. Apsildāmās koka grīdas temperatūra nekādā gadījumā nedrīkst pārsniegt +27°C. Grīdas virsmas temperatūras maksimālās svārstības dienas laikā nedrīkst pārsniegt 5°C. Tāpēc – un īpaši zem paklājiem un grīdas apsildes sistēmās ar ūdens cirkulāciju – virsmas temperatūra jāmēra cirkulācijas sistēmas sākumā. Grīdas apsildes sistēma izraisa grīdas virsmas žūšanu, un koks vēl vairāk saraužas. Lai nodrošinātu nevainojamu koka grīdu stāvokli, relatīvais mitrums telpās visa gada garumā jāuztur 40–60% robežās., Ja relatīvais gaisa mitrums sasniedz 30% un turpina pazemināties, tas var izraisīt dēļu un virsmas slāņu atdalīšanos un plaisāšanu. Uz gaisa relatīvā mitruma svārstībām intensīvāk nekā citas koka sugas reaģē dižskābardis, jkļa un Brazīlijas ķirsis (jatoba), tāpēc šo sugu koksni nav ieteicams izvēlēties ieklāšanai virs apsildāmajām grīdām. Visas šīs sugas ir īpaši jutīgas pret mitruma ietekmi (virtuvē, vestibilā).

Neatvērti parketa iesaiņojumi 1–2 nedēļas jāuzglabā ieklāšanas vietā.

Iesaiņojumus atveriet ieklāšanas laikā. Pirms ieklāšanas pārliecinieties, vai dēļiem nav defektu. **Neiekļājiet** bojātus vai ielaisājušus dēļus! Bojātos dēļus tirdzniecības vietā var samainīt

pret jauniem; šos dēļus var arī ieklāšanas procesā izmantot kā pirmos vai pēdējos rindā. Tirgotājs nav atbildīgs par gadījumiem, kad tikuši ieklāti bojāti dēļi. Ieklāšanas atgriezumam ir apmēram 3%. Koks ir dzīvs materiāls, un katrs dēlis ir unikāls, ar katrai atsevišķai koku sugai raksturīgām dabiskām krāsas un struktūras atšķirībām. Koka krāsu laika gaitā ietekmē UV starojums – tumša koksne izbalē, gaišas koksnes izmaiņas ir mazāk pamanāmas. Krāsu atšķirība laukumos, ko sedz paklāji un mēbeles, ar laiku izlīdzināsies, ja šie laukumi tiks pakļauti dienasgaismas ietekmei. Krāsas izmaiņas lielākoties notiek pirmajā gadā pēc ieklāšanas.

KOMPENSĀCIJAS ŠUVES (14. attēls)

Līdzīgi kā citi dabiskie materiāli, arī koka grīdas gaisa mitruma ietekmē izplešas un saraujas. Ņemot vērā šādas izplešanās iespēju, kas parasti notiek vasarā, ieklāšanas laikā jāatstāj 7–10 mm platas kompensācijas šuves. Šuve starp grīdu un sienu vai citu grīdai piegulošu virsmu jāpārklāj ar grīdlīsti vai seglīsti. Lai ieklāšanas laikā izveidotu šuvi, izmantojiet ķīlus. Telpās, kuru platums pārsniedz 8 metrus, kompensācijas šuvju platumu aprēķina, pieņemot 1,5 mm izplešanos uz metru grīdas, mērot dēļu ieklāšanas virzienā. Raugieties, lai grīdlīstes vai seglīstes biežums pieļautu dēļiņu saraušanos, kas parasti notiek ziemā vai apkures sezonā. Šādas kompensācijas šuves jāatstāj arī ap caurulēm, sliekšņiem, durvju stenderiem un balstiem. **Kompensācijas šuve nepieciešama, ja grīdas platums pārsniedz 12 m, kā arī atvērtā plānojuma telpās.** Kompensācijas šuves jāparedz ieejās, telpu stūros, kā arī citviet, kur tas varētu izrādīties lietderīgi. Šuves jāpārsedz ar atsevišķu seglīsti. Uz pamatnei nepiestiprinātās grīdas nav ieteicams izvietot smagas mēbeles un virtuves tehniku, jo tas var ierobežot koka grīdas dabisko kustību, izraisot spraugu rašanos starp dēļiņiem.

APGRIEŠANA ZEM DURVJU APLODĀM (3. attēls)

Uz grīdas pie durvju stenderes iekļājiert nenostiprinātu dēli un apakšklāja materiālu. Tādējādi Jūs iegūsit pareizu augstumu, kādā nozāģējat durvju rāmi, lai parketa dēļiņus varētu novietot zem stenderes. Jāatstāj pietiekami plata kompensācijas šuve.

Kompensācijas šuves jāatstāj arī pie sliekšņiem. Šim nolūkam jānozāģē sliekšņa grīdai piegulošās apakšējās malas daļu vai jāiegādājas piemērotus sliekšņu paneļus vai seglīstes.

IEKLĀŠANAS VIRZIENS

Dēļus parasti ieklāj paralēli telpā ienākošās dienasgaismas virzienam. Iegriešanās telpās dēļus ieteicams ieklāt telpas garvirzienā. Ja telpā ir koka grīdas pamatne, dēļi jāiekļāj šķērsām šim klājumam.

IEKLĀŠANA

Izmēriet telpas platumu un aprēķiniet, cik dēļu rindu nepieciešams. Ja pēdējās rindas platums ir mazāks par 40 mm, pirmo dēļu rindu nozāģējiet šaurāku. Dēļi jāiekļāj, savienojot ierievi un gropi, – bez līmes.

Sāciet ieklāšanu virzienā no kreisās uz labo pusi (5. attēls) no telpas brīvās sienas, novietojot pirmo dēli ar garākās malas ierievi pret sienu (6. attēls). Dēļu attālumu no sienas var regulēt vēlāk – pēc trīs vai četrus dēļu rindu ieklāšanas – ar ķīliem.

IEVĒROJIET! Vienmēr nozāģējiet dēļu pirmās rindas ierievju, lai nodrošinātu pietiekamu kompensācijas šuves platumu. Visiem beigu savienojumiem jābūt vērstiem pret sienu. **Iekļājiet nākamo dēli** ar isāko malu (7. attēls) leņķi pret iepriekšējo dēli un uzmanīgi nolaidiet uz grīdas, spasiēžot kopā savienojuma vietas. Šādi iekļājiet visu pirmo rindu.

Padoms. Pēdējā savienojuma ieklāšanu atvieglo dēļa viegla kustināšana augšup un lejup. Uzmanieties, lai nesabojātu ierievi. **Uzmanieties, lai ar spēku nesabojātu dēļus, jo tas rada mikroplaisas lakotajā virsmā.**

Nozāģējiet rindas pēdējo dēli, ņemot vērā kompensācijas šuves platumu, un iekļājiet to. **Ja siena, no kuras sāka ieklāšana,** nav taisna, sienas formu var veidot pirmā dēļu rinda. Paceļiet dēļus uz augšu un nozāģējiet atbilstīgi sienas formai. Iekļājiet dēļus no kreisās uz labo pusi, neaizmirstot par kompensācijas šuves platumu. **Padoms.** Pareizu garumu var iegūt, pagriežot isākās malas ierievi pret sienu un atzīmējot pareizo griešanas punktu (8. attēls).

Atlikušo gabalu izmantojiet nākamās rindas sākšanai (9. attēls). Blakusesošo dēļu salaiduma vietas var atrasties ne tuvāk par 50 cm (14. attēls); īso dēļiņu (1126 cm) salaiduma vietas nedrīkst atrasties tuvāk par 30 cm.

Iekļājiet nākamās rindas (10. attēls) pirmo dēli, to slīpi savienojot ar iepriekšējās rindas dēli, un novietojiet uz grīdas. Ja starp savienojumiem redzama sprauga, pārliecinieties, vai iepriekšējās rindas dēļa grope ir tīra.

Piespiediet ieklāšanas ķīli (11. attēls), lai tas atrastos apmēram 50 mm attālumā no iepriekš ieklātā dēļa gala.

Vispirms iekļājiet nākamā dēļa isāko malu slī-

pi pret iepriekšējo dēli, pēc tam ieklājiet garāko malu. Dēli vienlaikus spiediet uz priekšu un lejup grīdas virzienā tādā pašā leņķī kā iepriekšējām dēļim (12. attēls). **Izņemiet ieklāšanas ķīli un ar ķīļa malu uzstīiet (13. attēls) pa dēļiem**, lai tie nostātos vietā, sastiprinot sānu savienojumus.

Ievērojiet! Uzsišanai nedrīkst izmantot dēļa gabalu. Pēc trīs vai četrus rindus ieklāšanas (14. attēls) ar ķīļu palīdzību noregulējiet koka grīdas kompensācijas šuvi attiecībā pret sienu.

PĒDĒJĀ RINDA

Vairākās vietās izmēriet nepieciešamo pēdējās rindas platumu (ņemiet vērā kompensācijas šuves platumu), atzīmējiet zāģēšanas līniju un nozāģējiet attiecīga platumā dēļus. Ieklājiet dēļus un nostipriniet tos vietā, izmantojot, piemēram, lauzni vai savilcēju. Starp sienu un lauzni jānovieto aizsargājošs materiāls. Ja pēdējās rindas dēļi jāiekļāj zem durvju ailes, nozāģējiet bloķējošo malu, nokļājiet gropi ar līmi un ieklājiet dēli (16. un 17. attēls). **Uzstādiet savielkošos ķīļus. Atveres caurulēm** (18. attēls): izmēriet dēli, lai noteiktu pareizo garumu/platumu. Uz dēļa ar leņķa (trīsstūra) lineāla palīdzību atzīmējiet caurules diametru. Izmēriet caurules atāllumu no ieklātā dēļa un atzīmējiet to uz dēļa, kurā urbsiet caurumu. Tāpat atzīmējiet arī citu cauruļu atrašanās vietas. Uz dēļa atzīmējiet cauruļu centrus. Caurumus urbiet par 20 mm lielāku nekā cauruļu ārējais diametrs. Ar šauro rokzāģi izzāģējiet gabalu, ko novietot aiz caurules. Zāģējot starp atverēm, turiet zāģi 45 grādu leņķī. Ieklājiet dēli. Nokļājiet visas izzāģētā gabala malas ar līmi un ieklājiet to.

APDARE

Kad ieklāta pēdējā dēļu rinda, izņemiet ķīļus un ar mikstu drāniņu noslaukiet no grīdas līmes atlikumus. Uzstādiet grīdlīstes un sliekšņus. Nestipriniet grīdlīstes pārāk cieši pie grīdas, bet sliekšni piestipriniet koka grīdai tā, lai neierobežotu grīdas dabisko kustību. Aplkājiet cauruļu atveres ar piemērotiem profiliem. Nepieciešamības gadījumā plaisas u. tml. aizdrīvējiet ar kokam pieskaņotu tepi.

Ja telpās turpinās remontdarbi, nokļājiet pabeigto grīdu ar tīrām kartona loksņēm. UV starojuma ietekmē koka materiāli maina krāsu. Nenoklāto laukumu krāsa mainīsies ātrāk nekā noklāto laukumu krāsa, bet laika gaitā gaismas ietekmē šī atšķirība izlīdzināsies.

Ievērojiet! Aizsargplāksņu sastāvā nedrīkst ietilpt plastmasas materiāli, un tās nedrīkst nedz līmēt kopā, nedz arī pielīmēt grīdai. Grīdas ieklāšana jāveic pēc iekšējās apdares.

PADOMI IEKLĀŠANAI

Šauri gaiteni. Ja dēļi tiek ieklāti šķērseniski, piemēram, šaurā gaitenī, dēļu izliekšanos var novērst, divās vai trīs vietās iegriežot visu dēļu pamatnes finieri. Iegriezumi jāveic diagonāli, 45 grādu leņķī, izmantojot zāģi vai pakļāju nazi. Iegriezumu dzijums nedrīkst pārsniegt finiera biezumu. Šaurā gaitenī vismaz katrai trešajai rindai jāizveido beigu savienojums.

Blokējošās malas noņemšana. Ieklājot dēli, to nedrīkst liekt gareniski vai šķērsām. Ar griezni vai citu rīku jānoņem nepieciešamā garuma blokējošā mala, un dēlis jāiekļāj, bīdot to horizontāli. Šādos gadījumos grope un ierievis jāieziež ar līmi. Šādas situācijas var rasties, ieklājot rindas pēdējo dēli, ieklājot dēļus zem radiatoriem vai kāpnēm, kā arī durvju ailēs u. c.

Dēļu ieklāšana zem radiatoriem: Dēļu isās malas var fiksēt, iebīdot tās no malas un, kad dēlis atrodas horizontāli uz pamatnes, uzstīt no sāna. Šādos gadījumos sānu ierievja un gropes konstrukcijas savienošanai un fiksēšanai nepieciešama iespēja pacelt dēļa malu 2–3 cm augstumā.

Seglīstes. Visas seglīstes, grīdlīstes un sliekšņi jānostiprina tā, lai tie netraucētu grīdai funkcionēt kā "peldošai". Kompensācijas šuvēm un listu stiprinājumiem nav ieteicams izmantot hermētiķus, jo tie nav elastīgi. Kompensācijas šuvē nav ieteicams ievietot kabeļus, antenas vadus u. tml. **Ieklāšanas virziens.** Dēļus var ieklāt arī šķērseniski, novietojot ierievja un gropes konstrukciju sānā vai galā. Tas ļauj ieklāt dēļus ap virtuves iekārtām.

GRĪDAS KOPŠANA

Dēļi no rūpnīcas tiek piegādāti apstrādāti – pārklāti ar laku, kas sacietē UV starojuma ietekmē, vai ieeļļoti ar dabīgām eļļām, kas aizsargā pret UV ietekmi. Apstrādātie dēļi nesatur formaldehīdu vai citas kaitīgas vielas. Lai ilgtermiņā saglabātu koka grīdu skaistu, rūpīgi ievērojiet šos norādījumus.

Netīrumiem jāpaliek pie ieejas durvīm. Abās ieejas durvju pusēs un zem apavu plaukta novietojiet piemērotus pakļāņus, lai nepieļautu smilšu un ūdens iekļūšanu telpās. Zem mēbeļu kājām piestiprināti filca gabali palīdzēs aizsargāt grīdu no saskrāpēšanas. Nestaigājiet pa koka grīdu ar augstpapēžu apaviem. Tīrīšanai neizmantojiet daudz ūdens. Uz grīdas izšķīstīts ūdens neka vējoties jāsaslauka. Notīriet traipus, kamēr tie ir svaigi, ar ūdeni vai vājas koncentrācijas tīrītāju, un noslaukiet grīdu ar sausu lupatu. Neskrāpējiet

grīdu ar cietiem tīrīšanas piederumiem. Ikdienas tīrīšanai pietiek, ja grīdu izsūc ar putekļsūcēju vai uzkoj ar viegli mitru grīdlupatu. Grīdas virsma uzreiz nožūs, uz tās nepaliks ūdens pilienu traipi. Sasmērēta grīda jātīra ar drāniņu, kas samitrināta vājas koncentrācijas tīrīšanas šķīdumā (pH 6–8), pēc tam jānoslauka ar sausu lupatu. Mazgājot koka grīdu, nedrīkst lietot pārāk daudz ūdens. Eļļotu koka izstrādājumu kopšanai jāizmanto tīrīšanas līdzekļa koncentrāts "Osma Color Wash & Care" ar ūdeni.

Gaiss telpās

Koks ir dabīgs materiāls, kas pakļauts gaisa mitruma svārstību ietekmei (koks izplešas un saraujas), īpaši ziemeļvalstīs. Tāpēc ir būtiski uzturēt relatīvo gaisa mitrumu (RM) 40–60% robežās, bet temperatūru telpās – +18–24°C robežās. Ja apstākļi ievērojami atšķiras no šeit norādītajiem, koka grīdā var parādīties spraugas vai grīda var piebriest – šādā gadījumā par to nav atbildīgs ne ražotājs, ne tirgotājs, ne grīdas ieklājējs. Koka grīdas formas izmaiņas var mazināt, sausā laikā izmantojot gaisa mitrinātāju, bet mitrā laikā – apkuri. Ja sausā laikā telpas ilgāku laiku netiks apdzīvotas, var uzturēt augstāku gaisa mitrumu, pazeminot temperatūru līdz +15–18°C un iestatot zemāko gaisa kondicionēšanas līmeni. Jāiegādājas mitruma mērītājs, jo iepriekšminētās mitruma un temperatūras vērtības ir veselīgākas arī Jums un Jūsu ģimenei. Ziemā tā dēvētā gaisa higrometra displeja rādījums ir vidēji par 10–15% augstāks, ja ierīce vismaz reizi mēnesī netiek kalibrēta. Ieteicams iegādāties digitālu kombinēto temperatūras un mitruma mērītāju. Uz gaisa relatīvā mitruma svārstībām intensīvāk nekā citas koka sugas reaģē dižskābardis, kļava un Brazīlijas ķirsis (jatoba).

Koka grīdas kopšana ir viegla un patikama, ja vien paturat prātā šos vienkāršos nosacījumus: pareizi mitruma un temperatūras apstākļi, ņemot vērā grīdas apsildi; pakļājini abās ieejas durvju pusēs, mērena ūdens lietošana tīrīšanai, traipu tūlītēja notīrīšana, filca uzlikas zem mēbeļu kājām.

Traipu tīrīšana

Traips	Traipu tīrītājs
Sula, vins, kafija, tēja, šokolāde	Tīrīšanas šķīdums
Eļļa, tauki, kvēpi, darva, apavu krēms	Lakbenzīns (vaitspirts)
Marķieris, lodīšu pildspalva, lūpukrāsa	Denaturāts un ūdens
Asinis	Auksts ūdens
PVA līme	pH9 tīrīšanas šķīdums

APSTRĀDĀTA KOKA GRĪDA

Lakotas virsmas kopšana

Norādījumus grīdas atkārtotai lakošanai skatiet ražotāja tīmekļa vietnē. Nav ieteicams grīdu vasnot, jo tas var traucēt atkārtotai lakošanai.

EĻĻOTA KOKA GRĪDA

Tīrīšana un kopšana

Iknedējas tīrīšanai jāizmanto tīrīšanas koncentrāts "Osma Color Wash & Care" ar ūdeni, dozējot atbilstīgi ražotāja norādījumiem. Grīdas apkopei var izmantot eļļotām virsmām paredzētus līdzekļus (piem., "Tikkurila" kondicionēšanas vasku "Nostalgia", šķīdno vaska tīrītāju "Osma Color" vai kopšanas eļļu "Trip Trap") atbilstīgi ražotāja norādījumiem. Ar putekļsūcēju vai slotu notīriet no grīdas putekļus un netīrumus. Grīdu tīriet pa nelieliem laukumiem ar tīrāmo drānu vai grīdlupatu, kas samitrināta tīrīšanas līdzeklī.

Traipu tīrīšana

Grīdas švīkas un nodilušās vietas var tīrīt un kopt, kā arī izpulēt traipus, izmantojot piemērotus kopšanas līdzekļus. Ar tiru drāniņu uz tīrām virsmas uzlieciet nelielu daudzumu kopšanas līdzekļa un viegli paberziet, līdz netīrumi pielīp drāniņās. Ļaujiet līdzeklīm apmēram 30 minūtes žūt un, ja nepieciešams, noslaukiet ar sausu drāniņu. Var izmantot arī kopšanas un tīrīšanas vaska aerosolu "Osma Color".

Eļļotas virsmas kopšana

Ar putekļsūcēju vai slotu savāciet no grīdas putekļus un netīrumus. Notīriet bojāto vai nodilušo virsmu. Virsma nav jāapstrādā ar smilšpapīru. Ar drāniņu ieziediet atjaunojamo laukumu ar pamata eļļu (piem., eļļas vasku "Osma Color", pamata eļļu "Tikkurila Nostalgia" vai "Trip Trap"), viegli paberziet ar drāniņu un ļaujiet nožūt. Nepieciešamības gadījumā pulējiet ar mikstu drāniņu.

PARKETLENČIŲ SU UŽRAKTO SISTEMA MONTAVIMO INSTRUKCIJOS, 04/2010

Iš 14 mm parketlenčių su išdrožomis ir įlaidomis sumontuojamos idealios „plaukiojančios“ grindys netvirtinant jų prie pagrindo. Jas taip pat galima tvirtinti klijuojant prie pagrindo; papildomos informacijos galite rasti gamintojo tinklalapyje. Parquetlentes reikia sujungti be klijų, įleidžiant įlaidas į išdrožas. Jungiant šiuo būdu, reikia nuožulniai įstatyti sekančios parquetlentės įlaidą į pirmos parquetlentės išdrožą ir leisti parquetlentę žemyn kol užsifikuos.

PERSKAITYKITE ATIDŽIAI ŠIAS INSTRUKCIJAS prieš pradėdami montavimo darbus. Mūsų garantija galioja tikrai tuomet, jeigu yra laikomasi montavimo ir priežiūros instrukcijų bei mūsų tinklalapyje pateiktų garantijos sąlygų.

Naujuose pastatuose, kad būtų mažesnis drėgmės lygis, prieš montuojant grindis reikėtų ne trumpiau nei vieną mėnesį šildyti ir vėdinti patalpas. **Santykinis patalpų drėgnis (RH) turi būti tarp 40 ir 60 %, o temperatūra montavimo metu ir vėliau turi būti tarp 18 ir 24 °C.**

ĮRANKIAI

Montuojant jums bus reikalingi tokie įrankiai: pjūklas plona geležte, plaktukas, peilis, kampainis, tikriausiai gražtas ir kaltas, matavimo liniuotė, pieštukas, mažiausiai 30 cm ilgio medinis tašelis, mediniai pleištai ir truputis PVA klijų.

PAGRINDAS

Pagrindas turi būti **sausas, lygus, tvirtas ir švarus**. Pagrindas paprastai yra betonas, medinės grindlentės, medžio drožlių plokštė ar plastikas. **Dėmesio! Tekstilinės dangos nėra tinkamos naudoti kaip pagrindo medžiaga. Prieš montuodami įsitikinkite, ar pagrindas yra pakankamai sausas (žr. žemiau) ir švarus, kad nesudarytų pelėsio ir pan.**

PATIKRINKITE, AR PAGRINDAS YRA LYGUS (1 ir 2 pav.)

Naudodamiesi mažiausiai 2 metrų ilgio liniuote ar lenta atidžiai patikrinkite, ar pagrindas yra lygus. Pagrindo lygio nuokrypis turi būti ne daugiau nei 2–3 mm 2000 mm ilgio. Jei reikia, išlyginkite ar nušlifukite pagrindą, kad jis atitiktų reikalavimus. Reikia pritvirtinti atsilaisvinusias grindlentes ir nušlifuoti nelygias grindlentes. Nelygias betono grindis galima koreguoti naudojant savaime išsilyginantį mišinį.

HIDROIZOLIACIJA (4 pav.)

Montuojant parquetlentes gruntiniuose aukštuose ant betono grindų arba drėgnose vietose, reikia pakloti tvirtą 0,2 mm polietileno plėvelę su mažiausiai 200 mm užlaida (maks. pagrindo santykinis drėgnis RH – 80 % arba betono drėgnumas CM – 3,0 %). Ant polietileno plėvelės reikia pakloti 2 mm putplasčio arba gofruoto kartono sluoksnį. Norėdami pakloti garso ir drėgmės izoliaciją, galite naudoti „Tuplex“ paklotą (betono drėgnumas < 85 %) neklodami atskiros polietileno plėvelės. Greitimos „Tuplex“ juostos sujungiamos lipnia juosta per siūlę. Laikykites dabartinių normų ir taisyklių dėl smūgio garso. Esant ventiliuojamam grindų pagrindui, polietileno plėvelės izoliacija nėra reikalinga.

ŠILDOMOS GRINDYS

(Papildomai instrukcijų klauskite pardavėjo arba apsilankykite mūsų tinklalapyje). Parquetlentes su išdrožomis ir įlaidomis galima montuoti ant grindinio šildymo sistemos. Grindų šiluma turi būti tolygiai paskirstyta po visą grindų plotą. Įjunkite šildymo sistemą bent dvi savaites prieš montuodami parquetlentes. Sureguliuokite sistemą taip, kad prieš montuojant šildymo galingumas būtų 2/3 didžiausio galingumo. Tai reikia atlikti neatsižvelgiant į metų laiką. Patikrinkite, ar kambariai yra gerai vėdinami. Likus vieni ar dviem dienoms iki parquetlenčių montavimo, reikia nustatyti žemesnę grindų šildymo sistemos temperatūrą (apytiksliai +18 °C) ir palaipsniui vėl sugrąžinti įprastinę temperatūrą baigus montavimo darbus. Šildomų medinių grindų temperatūra jokių būdu negali viršyti +27 °C. Didžiausias grindų paviršiaus temperatūros pokytis per parą turi būti 5 °C. Todėl tuomet, kai yra pakloti pagrindai ir veikia vandens cirkuliacinė grindų šildymo sistema, įjungus cirkuliacinę sistemą, reikia išmatuoti temperatūrą. Šildant grindis, grindų paviršius išdžiūsta ir mediena dar labiau susitraukia. Patalpos oro santykinis drėgnis visais metų laikais turi būti tarp 40 ir 60 %, kad medinės grindys būtų nepriekiaištingos būklės. Santykiniam oro drėgniu nukritus žemiau 30 %, gali atsiskirti ir suskilinėti paviršiaus kietmedžio lentelės. Parquetlentės iš buko, klevo ir brazilinio kopalmedžio (jatoba) labiau reaguoja į santykinio oro drėgnio pokyčius nei kitos medienos rūšys, todėl jų nepatartina kloti esant šildomoms grindims. Taip pat jas ypač veikia išorinė drėgmė (virtuvėje, prieškambarėje).

Neatidarytas pakuotes su parquetlentėmis reikia palaikyti 1–2 savaites patalpoje, kurioje ketinama jas kloti.

Atidarykite pakuotes dirbdami. Įsitikinkite, ar parquetlentės yra be defektų prieš jas klojant. Ra-

dę sugadintą ar defektuotą parquetlentę, jos nemontuokite. Ją galite pakeisti kreipdamiesi į pardavėją arba klokite eilės pradžioje ar gale. Pardavėjas neatsako, jeigu bus sumontuotos defektuotos parquetlentės. Atliekos montavimo metu sudaro maždaug 3 %. Mediena yra natūrali medžiaga ir kiekviena parquetlentė yra unikali, turi savo spalvą ir struktūrą, būdingą tam tikrai medienos rūšiai. Veikiant ultravioletiniams spinduliams, medienos spalva bėgant laikui kinta: tamsesnių atspalvių mediena tamsėja, šviesesnių atspalvių medienos spalva kinta ne taip žymiai. Kilimu ar baldais uždengtų vietų spalvos skirtumai bėgant laikui išnyksta, kai tas vietas veikia dienos šviesa. Labiausiai spalva kinta per pirmuosius metus po sumontavimo.

KOMPENSACINĖS SIŪLĖS (14 pav.)

Kaip ir kitos natūralios medžiagos, medinės grindys plečiasi ir traukiasi atsižvelgiant į oro drėgnumą. Siekdami kompensuoti šį plėtimąsi, kuris paprastai būna vasaros metu, **turite palikti nuo 7 iki 10 milimetrų** kompensacines siūles. Tarpą tarp grindų ir sienos ar kito gretimų grindims paviršiaus galite uždengti grindjuoste arba juostele. Naudokite pleištus klojant parquetlentes, kad išlaikytumėte tinkamą tarpą. Klojant platesnėse nei 8 metrų patalpose, reikia palikti 1,5 mm plėtimosi siūles klojimo patalpos pločio, matuojant skersais lentų kryptimi krypties. Įsitikinkite, ar grindjuostės ar dengiamosios juostelės yra pakankamo gylio, kad parquetlentės galėtų pakankamai susitraukti, kaip paprastai būna žiemos mėnesiais įjungus šildymą. Panašias kompensacines siūles taip pat reikia palikti prie vamzdžių, slenksčių, durų staktų ir kolonų.

Kompensacinė siūlė yra reikalinga, kai grindys yra daugiau nei 12 metrų pločio ir pereinamosiose patalpose. Kompensacinės siūlės paliekamos tarpduriuose, patalpų kampuose ar kitose tinkamose vietose ir uždengiamos atskira dengiamąja juostele. Nerekomenduojama statyti sunkių baldų ir virtuvės įrangos ant „plaukiojančių“ grindų, kadangi tai gali riboti natūralų medinių grindų judėjimą, todėl tarp parketlenčių atsirastų plyšiai.

PJOVIMAS APLINK DURŲ STAKTĄ (3 pav.)

Padėkite nepritvirtintą parquetlentę ir paklotą ant grindų šalia durų staktos. Tokiu būdu nustatysite tinkamą aukštį apipjaudami aplink durų staktą ir galėsite pristumti parquetlentes palikdami pakankamą kompensacinę siūlę.

Kompensacinę siūlę taip pat reikia palikti prie slenksčių. Tam nupjaukite slenksčio apatinio krašto dalį nuo grindų pusės arba naudokite tinkamas slenksčio ar krašto lentjuoste.

KLOJIMO KRYPTIS

Parquetlentes paprastai klojamos lygiagrečiai į kambarį sklandančios dienos šviesos kryptį. Pailgos formos patalpose rekomenduojame parquetlentes kloti išilgai kambario. Jeigu pagrindas yra medinis, parquetlentes reikia kloti skersai esamų grindlenčių.

KLOJIMAS

Pradėkite išmatuodami patalpos plotį ir apskaičiuodami, kiek reikės pakloti parketlenčių eilių. Jeigu paskutinės eilės plotis yra mažesnis nei 40 mm, apipjaukite pirmosios eilės parquetlentes ir sumažinkite jų plotį. Parquetlentes sujungiamos be klijų, įleidžiant įlaidas į išpjuvas.

Pradėkite kloti iš kairės į dešinę (5 pav.), nuo patalpos ištinės sienos, klojant pirmąją parquetlentę ilgąja puse su įlaida į sieną (6 pav.). Parquetlenčių atstumą nuo sienos galima vėliau reguliuoti pleištais, sumontavus tris arba keturias eiles.

PASTABA! Visuomet nupjaukite įlaidas nuo pirmosios eilės parketlenčių, kad kompensacinė siūlė būtų pakankamo pločio. Įstatykite kitos parquetlentės įlaidą (7 pav.) kampu į ankstesniosios parquetlentės išdrožą ir atsargiai nuleiskite parquetlentę ant grindų įstumdami įlaidą į griovelį. Tęskite tokiu būdu iki pirmosios eilės pabaigos.

Patarimas: sujungsite lengviau, jeigu po truputį pakreipsite parquetlentę aukštyn ir žemyn montavimo metu. Būkite atidūs, kad neapgadintumėte galinės įlaidos. **Būkite atidūs ir nelenkite parketlenčių naudodami jėgą, kadangi atsirastų laukuoto paviršiaus mikrotrūkumai.**

Nupjaukite galinę eilės parquetlentę atsižvelgdami į reikiamą kompensacinės siūlės plotį ir sumontuokite parquetlentę. **Jeigu siena, nuo kurios pradėjote kloti, nėra tiesi, sienos kontūrą galima pažymėti pirmojoje eilėje.** Kilstelėkite parquetlentes ir apipjaukite pagal sienos formą. Vėl sumontuokite parquetlentes iš kairės į dešinę, palikite plėtimosi siūlės tarpą.

Patarimas: tinkamą ilgį gausite pasukdami galą įlaidą į sieną ir pažymėdami tinkamą nupjovimo vietą (8 pav.).

Pradėkite kloti kitą eilę (9 pav.) dėdami nupjautąjį galutinės parquetlentės galą. Gretimų lentų prasišvietimas turi būti ne mažiau nei 50 cm (14 pav.), trumpų lentų (1126 cm) prasišvietimas turi būti 30 cm.

Klokite kitos eilės (10 pav.) pirmąją lentą nedideliu kampu į pirmosios eilės lentą ir nuleiskite ant žemės. Jeigu tarp sujungimų yra nedidelis tarplis, patikrinkite, ar ankstesniosios eilės parketlenčių griovelis yra švarus.

Išstatykite montavimo pleišta (11 pav.) apytiksliai 50 mm atstumu nuo anksčiau paklotos parklentes galo.

Iš pradžių įstatykite sekančios parklentės galą nedideliu kampu į ankstesniąją parklentę, tada leiddami žemyn, priglauskite ilgąjį šoną. Stumkite parklentę vienu metu pirmyn ir žemyn grindų link, panašiu kampu į ankstesniąją parklentę (12 pav.). **Išimkite montavimo pleišta ir stuksendami (13 pav.) pleišto kraštu įstatykite parklentes**, kad tarp jų sujungimų neliktų tarpų.

Pastaba! Nestuksenkite parklente. Pakloję tris ar keturias eiles (14 pav.), pleištais pakoreguokite grindų kompensacinę siūlę sienos atžvilgiu.

PASKUTINĖ EILĖ

Išmatuokite paskutinei eilei reikalingų parklentių plotį keliuose taškuose (pažymėkite kompensacinę siūlę), pažymėkite pjovimo liniją ir atpjaukite tinkamo dydžio parklentes. Paklokite parklentes ir užfiksuokite jas, pvz., tam skirtu laužtuvėliu. Padėkite apsaugą tarp sienos ir įrankio. Jeigu paskutinę parklentių eilę reikia montuoti po durų stakta, nupjaukite įlaidą, patepkite griovelį klizais ir paklokite parklentę (16 ir 17 pav.). Sumontuokite **tvirtinimo pleištus. Išgręžę angas** vamzdžiams (18 pav.), išmatuokite tinkamą parklentės ilgį arba plotį. Pažymėkite vamzdžio skersmenį ant lentos naudodami kampainį. Išmatuokite vamzdžio atstumą nuo klojamos parklentės ir pažymėkite tai ant parklentės, kurioje reikia išgręžti angą. Panašiu būdu pažymėkite kito vamzdžio padėtį. Pažymėkite vamzdžio centrą ant parklentės. Išgręžkite angas vamzdžiams, kurių skersmuo būtų 20 mm didesnis nei vamzdžių išorinis diametras. Atpjaukite siaurapjūkliau už vamzdžių klojamą gabalą. Pjaudami tarp angų, pakreipkite pjūklą 45 laipsnių kampu. Paklokite parklentę. Sutepkite klizais visas atpjautojo gabalo puses ir įstatykite jį.

APDAILA

Sumontavę paskutinąją parklentių eilę, išimkite pleištus ir nuvalykite klizų dėmes nuo grindų drėgno audinio skiaute. Sumontuokite grindjuostas ir slenksčius. Netvirtinkite grindjuosčių per tvirtai prie grindų arba netvirtinkite slenksčių gręždami kiaurai medines grindis, kadangi tai ribos natūralų grindų judėjimą. Uždenkite vamzdžių angas tinkamais profiliais. Jeigu reikia, padenkite įtrūkimus ir pan. tinkamu klojamai medienai glaistu.

Apsaugokite paklotas grindis uždengdami švairiu kartonu, jeigu patalpoje toliau vyksta darbai. Medienos spalva kinta dėl ultravioletinių spindulių poveikio. Neuždengtų vietų spalva keisis greičiau nei uždengtų, tačiau skirtumas einant laikui pranyks dėl šviesos poveikio.

Pastaba! Apsauginiai lapai turi būti be plastiko ir turi būti suklijuoti tarpusavyje, bet ne prie grindų. Medinio parketo klojimas turi būti paskutinis vidaus įrengimo darbų etapas.

KLOJIMO PATARIMAI

Siauri koridoriai. Jeigu klojate skersai, pvz., siaurame koridoriuje, galite išvengti parklentių išskraipymo įpjaudami visų parklentių pagrindo sluoksnį dviejose ar trijose vietose. Įpjauti reikia įstrižai 45 laipsnių kampu pjūklau arba peiliu kilimams pjauti ir įpjovimas neturi viršyti apatinio sluoksnio storio. Siaurame koridoriuje reikės sujungti skersai mažiausiai kas tris parklentių eiles.

Įlaidos nupjovimas. Jeigu klojate parklentę negalite pakreipti jos išilgai arba skersai, reikia pašalinti atitinkamos krypties įlaidą kaltu ar kitu įrankiu ir sumontuoti ją stumiant horizontaliai. Tokiais atvejais reikia sutepti klizais įlaidas ir griovelius. Tokia situacija gali iškilti klojant paskutinę parklentių eilę, klojant po radiatoriais ar laiptais, taip pat durų staktomis, slenksčiais ir pan.

Parklentių klojimas po radiatoriais. Parklentių galus galima įstatyti sustumiant jas iš šono ir pastuksenant į šoną tašeliu, parklentes lygiai paklojus ant pagrindo. Tokiais atvejais, norint šonu sujungti įlaidą ir griovelį, reikia, kad būtų galimybė pakelti parklentes krašta nuo 2 iki 3 cm, kad konstrukcija būtų užfiksuota vietoje.

Juostelės. Visas juosteles, grindjuostas ir slenksčius reikia tvirtinti taip, kad grindys „plaukiotų“. Nerekomenduojame naudoti hermetikų juostelėms tvirtinti kompensacinę siūlę, kadangi jie yra mažai elastingi. Taip pat neklaukite kabelių, antenų laidų ir pan. per kompensacinę siūlę.

Klojimo kryptis. Klodami parklentes su užraktu sistema, galite jas kloti ir „atvirksčiai“, įlaidos ir išdrožos gali būti išilgai, taip pat ir skersai. Todėl parklentes galima kloti ir aplink virtuvės įrangą.

GRINDŲ PRIEŽIŪRA

Parklentės yra padengtos arba nuo ultravioletinių spindulių kietėjančiu laku, arba ultravioletiniais spinduliais kietinta natūralia alyva. Pagamintos parklentes yra be formaldehido ar kitų kenksmingų medžiagų. Atidžiai laikykites šią instrukciją, kad jūsų medinės grindys išliktų gražios ilgą laiką. Purvas neturi patekti ant parketo. Patieskite tinkamus kilimėlius abiejose lauko durų pusėse ir po batų lentyna, kad smėlis ir vanduo nepatektų į kambarius. Pritvirtinus gabalėlius veltinio ant baldų kojelių grindys bus apsaugotos nuo subraižymo. Nevaikščiokite ant medinių grindų avėdami aukšta-

kulnius batus. Naudokite nedaug vandens, kuomet plaunate grindis. Nedelsdami nuvalykite nuo grindų išiškusį vandenį. Pašalinkite dėmes, kol jos nėra įsisenėjusios, vandeniu arba švelniai valančiu valikliu ir nušluostykite grindis. Nenaudokite kietų įrankių grindims valyti. Atliekant kasdienę priežiūrą, pakanka išsiurbti arba nušluostyti vos drėgna grindų šluoste. Todėl grindų paviršius iš karto išdžius ir neatsiras matomų dėmių. Labiau purvinas grindis reikia valyti švelniai valančiu valikliu (pH 6–8) suvilgęta grindų šluoste, paskui nusausinti. Kai plaunate medines grindis, naudokite nedaug vandens. Esant alyva dengtomis parklentes, naudokite „Osmo Color Wash & Care“ valiklio koncentratą su vandeniu.

Patalpos oras

Mediena yra natūrali medžiaga ir jai didelės įtakos turi oro drėgmės pokyčiai (medis plečiasi arba traukiasi), kas yra ypač būdinga Šiaurės Europos šalyse. Todėl svarbu palaikyti tarp 40 ir 60 % santykinį oro drėgnį patalpos temperatūrai esant nuo +18 iki 24 °C. Jeigu sąlygos žymiai skirtųsi nuo nurodytųjų, medinėse grindyse gali atsirasti plyšių arba pakisti jų matmenys, dėl ko gamintojas, pardavėjas ar parketo klojėjas negali būti laikomi atsakingi. Galite išvengti medinių grindų formos pokyčių, jeigu naudosite oro drėkintuvą esant sausam orui, o drėgnuojau laikotarpiu šildysite patalpas. Jeigu išvažiuojate ilgesniam laiko tarpui sausuoju metu, galite išlaikyti didesnę oro drėgmę sumažindami temperatūrą iki 15–18 °C ir nustatydami oro kondicionierius ties mažiausiu lygmeniu. Jums reikia įsigyti buto drėgmės matuoklį, kadangi anksčiau išvardytos drėgmės ir temperatūros sąlygos yra sveikesnės jums ir jūsų šeimai. Žiemos metu vadinamieji drėgnomačiai, jeigu jie nėra kalibruojami mažiausiai kartą per mėnesį, rodo rodmenis, kurie yra vidutiniškai nuo 10 iki 15 % per aukšti. Mes rekomenduojame įsigyti sudėtinį skaitmeninį temperatūros / drėgmės matuoklį. Bukas, brazilinis kopalmedis (jatoba) ir klevas labiau reaguoja į oro drėgmės pokyčius nei kitos medienos rūšys.

Medines grindis prižiūrėti yra lengva ir malonu, jeigu yra laikomasi šių pagrindinių punktų: palaikoma tinkama drėgmė ir temperatūra esant grindiniam šildymui, taip pat patiesiami kilimėliai prie abiejų lauko durų pusių, plauant grindis naudojamas nedidelis kiekis vandens, dėmės yra pašalinamos nedelsiant, ant baldų kojelių yra pritvirtinamos veltinio skiautės.

Dėmių šalinimas

Dėmė	Dėmių išemiklis
Sultys, vynas, kava, arbata, šokoladas	Valiklio tirpalas
Alyva, tepalas, suodžiai, derva, batų valiklis	Vaitispiritas
Žymeklis, tušinys, lūpdažis	Denaturuotas alkoholis ir vanduo
Kraujas	Šaltas vanduo
PVAC klizai	pH9 valiklis

NUSIDĖVĖJUSIOS MEDINĖS GRINDYS

Lakuoto paviršiaus perlakavimas

Instrukcijas apie grindų perlakavimą rasite gamintojo tinklalapyje. Mes nerekomenduojame vaškuoti grindų, nes tai gali kliudyti pakartotinai lakuojant.

ALYVUOTOS MEDINĖS GRINDYS

Valymas ir priežiūra

Kas savaitę valydami grindis, naudokite „Osmo Color Wash & Care“ valiklio koncentratą su vandeniu vadovaudamiesi gamintojo dozavimo instrukcijomis. Grindims prižiūrėti galite naudoti alyvuoties paviršiams skirtus kondicionierius (pvz., „Tikkurila Nostalgia“ kondicionavimo vaška, „Osmo Color Liquid Wax“ valiklį ar „Trip Trap“ kondicionavimo alyvą) vadovaudamiesi gamintojo instrukcijomis. Nuvalykite dulkes ar purvą nuo grindų dulkių siurbliu ar grindų šluoste. Vienu metu kondicionieriumi sudrėkinta skiaute ar grindų šluoste valykite vieną mažą grindų plotą.

Dėmių šalinimas

Kondicionieriumi taip pat galite valyti ir sutvarkyti išdilusias ir subraižytas grindų vietas bei pašalinti įsisenėjusias dėmes. Užtepkite ploną kondicionieriaus sluoksnį švaraus audinio skiaute ant valomojo paviršiaus ir lengvai patrinkite, kol purvas prikibs prie audinio. Palaukite maždaug 30 minučių, kol išdžius kondicionierius ir, jei reikia, nušluostykite sausa audinio skiaute. Tai pat galite naudoti „Osmo Color“ kondicionavimo ir valymo vaško purškiklį.

Nusidėvėjusio alyvuoto paviršiaus tvarkymas

Nuvalykite dulkes ar purvą nuo grindų dulkių siurbliu ar grindų šluoste. Nuvalykite nusidėvėjusį ar apgadintą paviršių. Paviršiaus švitriniumi popieriumi šlifuoti nereikia. Užtepkite ploną sluoksnį bazinės alyvos (pvz., „Osmo Color“ alyvos vaško, „Tikkurila Nostalgia“ bazinės alyvos arba „Trip Trap“ bazinės alyvos) švaraus audinio skiaute ant tvarkomos vietos, lengvai įtrinkite grindų šluoste ir plaukite, kol išdžius. Jeigu reikia, nupoliruokite minkšto audinio skiaute.

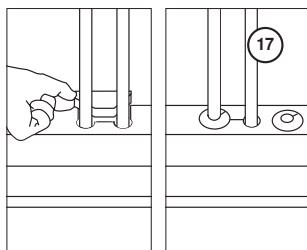
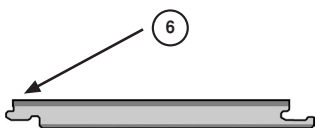
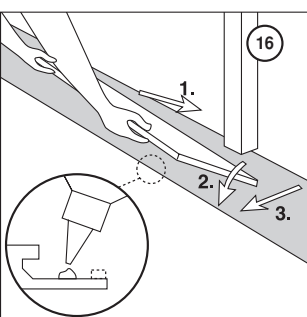
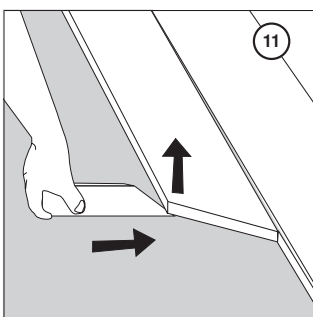
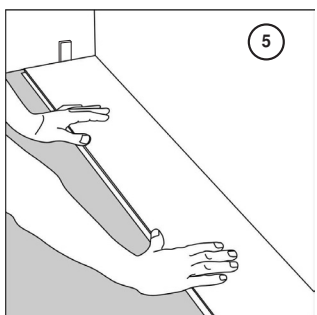
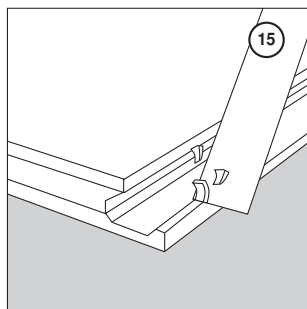
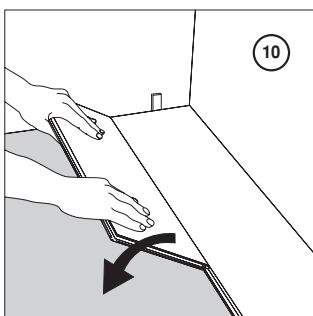
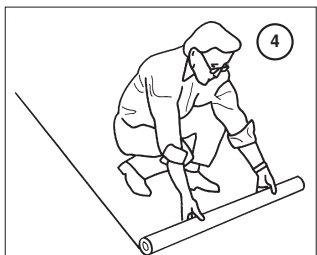
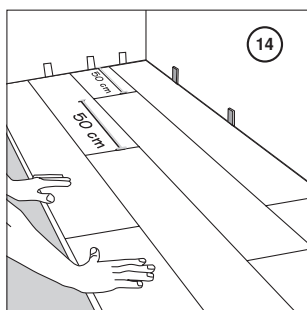
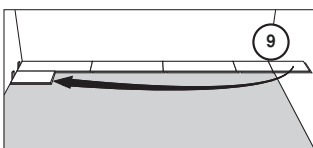
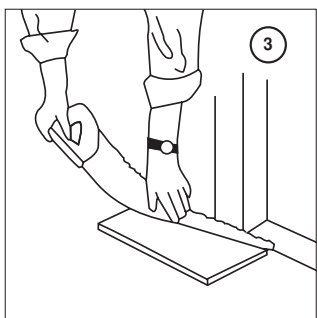
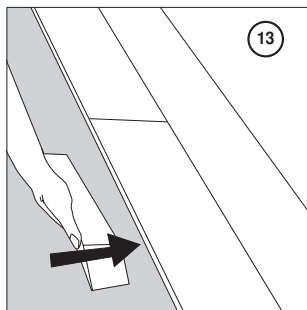
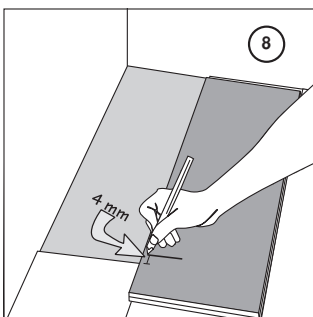
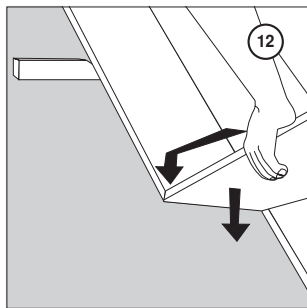
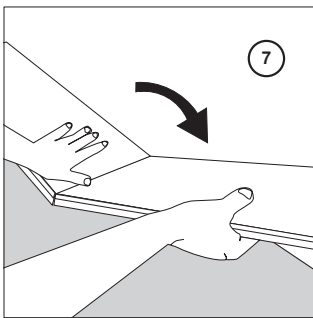
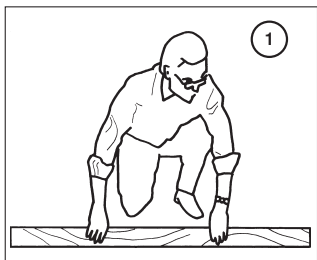

CE

Karelia-Upofloor Oy PO Box 1765 FIN-70421 Kuopio

07

EN 14342
Multi-layer parquet with mechanical joint /
tongues and grooves

Density and thickness	500, 14
Reaction to fire	D _{f1} -s1
Emission of formaldehyde	E1
Breaking strength	NPD
Slipperiness	NPD
Thermal conductivity	0,13 W/mK
Biological durability	Class 1