

Sika® Aktivator PRO

Innovativt med høy produktivitet for direkte glassinnliming



Sika® Aktivator PRO kan brukes hele året, uten spesielle krav for vinterforhold. Det brede temperaturområde for påføring med kort avdunstingstid gjør den til et helårs-produkt som er ideelt for mobil eller innendørs påføring.

- Sika helårs-teknologi for alle årstider og klimatiske forhold ¹⁾
- Rask avdampningstid på 3 minutter ¹⁾
- Sika enkeltstrøk-system reduserer ventetider
- Kopletter SikaTack®-systemet for direkte glassinnliming
- Enkel og sikker påføring
- Sika klikk-emballasje: nytt kork-system
- En måneds holdbarhet etter åpning

1) fra -10°C til +45°C

Sika® Cleaner S (II)

Forbedre kvaliteten på din bilglassinstallasjon



Sika® Cleaner S (II) Det kan forekomme forurensninger på enkelte bilglass som kan forårsake vannlekkasjer. Disse forurensningene kan ikke fjernes med et standard glassrensmiddel. De opptrer som en stripe rundt frontruten.

- Sika® Cleaner S (II) vil redusere antall reklamasjoner (comebacks) forårsaket av forurensede frontruter betraktelig.
- Bruk Sika® Cleaner S (II) til alle dine glassinstallasjoner og opplev reduksjonen av reklamasjoner.
- Øk kvaliteten og konsistensen på din bilglassinstallasjon med én enkel renseoperasjon.
- Markedsledere innen ettermarkedet for bilglass (AGR) bruker dette produktet for å sikre høyest mulig kvalitet på sine frontruteinstallasjoner.

Sika® CleanGlass

Glassrens av høy kvalitet



Sika® CleanGlass brukes til fjerning av fingermerker, limrester og alminnelig smuss på bilruter og andre harde overflater. Produktet etterlater ingen rester eller skjolder på overflaten. Produktet er lett å anvende.

- Sikrer helt rene overflater før liming
- Etterlater ingen rester på overflaten
- Testet og godkjent for bruk ved bilglassutskifting

Utskifting av bilglass

Installasjonsguide og produktoversikt

SikaTack® MOVE™ er basert på den nyeste teknologien for direkte glassinnliming, og gir en sann 60 minutter sikker utkjøringstid, testet under de tøffeste forhold, kan brukes under alle klimatiske forhold fra -10°C opp til +35°C, og med Sikas teknologi på alt-i-ett modul er den det rette valget som passer alle bilmerker og -modeller.

- Sann 60 minutter sikker utkjøringstid
- Alle klimatiske forhold
- Sika alt-i-ett modul
- Fremragende påføringsegenskaper
- Kaldpåføring
- Primerfri

SikaTack® Drive Premium RepSet er den praktiske løsningen som har alle produktene du trenger for en høykvalitets installasjon.

Sika® Primer-206 G+P brukes til å dekke riper og bart metall. Dette produktet forhindrer korrosjon og sørger for god vedheft på glass, plastmaterialer, aluminium og stål. En måneds holdbarhet etter åpning.

Sika® Remover-208 er en klar væske som brukes til å rengjøre verktøy, tilbehør og malte ikke-porøse overflater forurenset med uherdet polyuretannasme. Sika® Remover-208 skader ikke vanlige billakksystemer. Dette er ikke et forbehandlingsprodukt.

Sika® Glass Cleaning Foam

Glassrenseskum av høy kvalitet



Sika® Glass Cleaning Foam er en del av en ny aerosolserie fra Sika, og kan brukes som et alternativ til Sika® CleanGlass. Produktet er spesielt egnet for rengjøring av frontruter, kromerte detaljer, fronttykter og lakerte overflater. Det er et mildt renseskum med en høy konsentrasjon av aktive virkemidler som enkelt løser og fjerner forurensninger, olje og fett. Sika® Glass Cleaning Foam kan trygt brukes på bilglass og keramisk kant i forbindelse med utskifting av bilglass. Skummet er lett å anvende.

- Sikrer helt rene overflater før liming
- Etterlater ingen rester på overflaten
- Testet og godkjent for bruk ved bilglassutskifting

SikaTack® Drive er et primerfritt system som er best i klassen når det gjelder påføringsegenskaper, kun 2 timer sikker utkjøringstid og Sikas innovative teknologi på alt-i-ett modul. SikaTack® Drive kan brukes på alle personbilmerker og -modeller.

- Meget gode påføringsegenskaper
- Sann 2 timers sikker utkjøringstid
- Sika alt-i-ett modul
- Kaldpåføring
- Primerfri

Sika® Handclean N Med Sika® Handclean N kan du enkelt fjerne friskt, uherdet polyuretan og primer fra hender og overflater.

Sika® NozzleCut er spesielt designet for å kutte fugespisser til en V-form.

Sika® Application Gun Pistolen er designet for profesjonell utskifting av bilglass med Sika bilglasslim. Pistolen har et selektivt utløsesystem som bidrar til presis og effektiv plassering av limstrengen.

Installasjonsguide for utskifting av bilglass

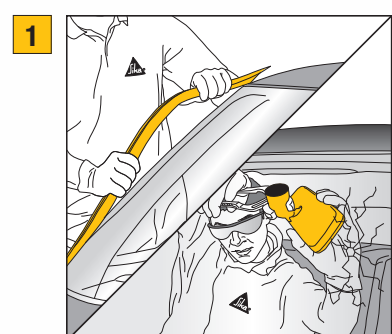

Fjern alle pyntelister, klips etc.



Dekk til karrosserikanten med maskeringstape.

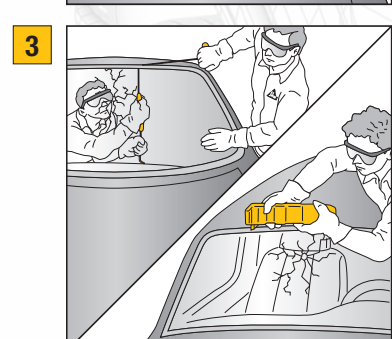

Skjær ut den ødelagte front-ruten med en elektrisk kniv, skjærtråd, kaldkniv etc.

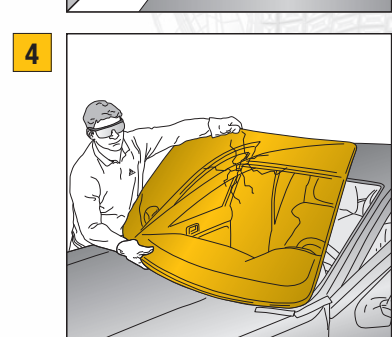

Fjern den ødelagte frontruten.

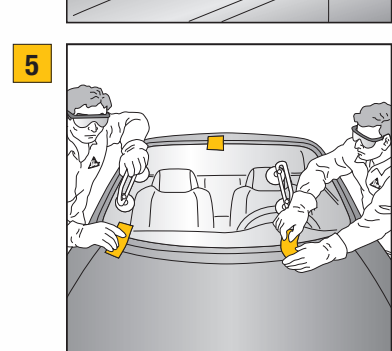

Plasser og tilpass den nye front-ruten.



Det anbefales at eventuelle silikonrester på den nye ruten fjernes med Sika Cleaner S (II).

Rengjør deretter ruten med Sika® CleanGlass eller Sika® Glass Cleaning Foam.

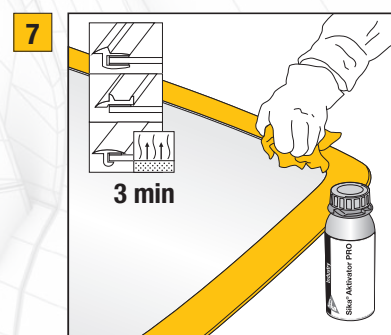

Aktiver limflaten på glasset med Sika® Aktivator PRO. Stryk på kun én gang.

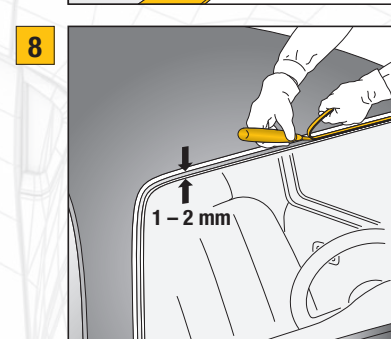

Juster ned tykkelsen på den gamle limfugen til 1 – 2 mm.



Rengjør karrosserifalsen med Sika® Glass Cleaning Foam eller Sika® CleanGlass og aktiver den gjenværende limstrengen med Sika® Aktivator PRO.



Dekk eventuelle skader i lakken med Sika® Primer-206 G+P. Dersom større områder er skadet, kontakt ditt bilverksted eller se bilprodusentens spesifikasjoner.

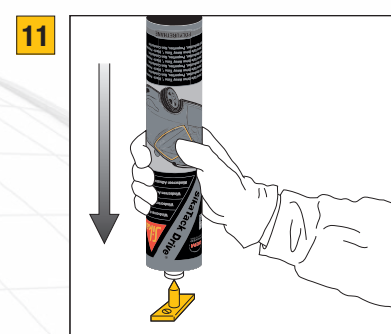

Åpne patronen eller posen.

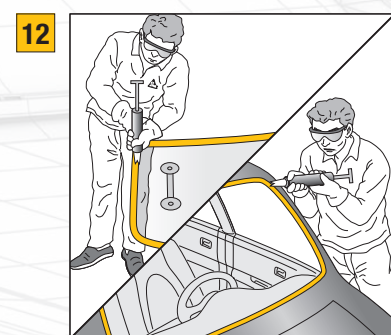

Påfør limet i en trekantet limstreng enten på glasset eller karrosserifalsen.

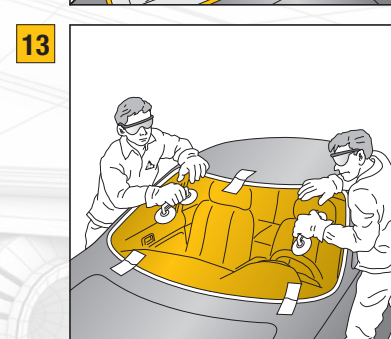

Plasser frontruten i riktig posisjon innenfor limets åpentid.



Remonter lister og andre detaljer.

NB! Åpnet Aktivator og Primer har 1 mnd. holdbarhet etter åpning. Noter dato for åpning på flasken!



Sammendrag av de viktigste produkt-egenskaper	SikaTack® MOVE™	SikaTack® Drive
Sikker utkjøringstid*	60 minutter fra -10°C til +35°C	2 timer fra +5°C / 80% r.f. til +35°C / 20% r.f.
Modul	Sika alt-i-ett modul	Sika alt-i-ett modul
Egnet for alle personbiler	●	●
Antenne-kompatibel	●	●
Ikke elektrisk ledende	●	●
Primerfri	●	●
Åpentid	5 minutter	10 minutter
Brukervennlig	●	●
Enkel påføring	●	●
Avkuttingsstreng	Meget kort	Meget kort
Mater eller overgår OEM-spesifikasjonene	●	●
Limstreng-stabilitet	Meget god	Meget god

* I henhold til US Safety Standard FMVSS 212/208 (testet med dobbeltsidig airbag og uten sikkerhetsbelter)
Sikas gjeldende salg- og leveringsbetingelser skal følges.
Brukere skal alltid forholde seg til sist oppdaterte versjon av produktstabblat.



Innovation & Consistency since 1910