

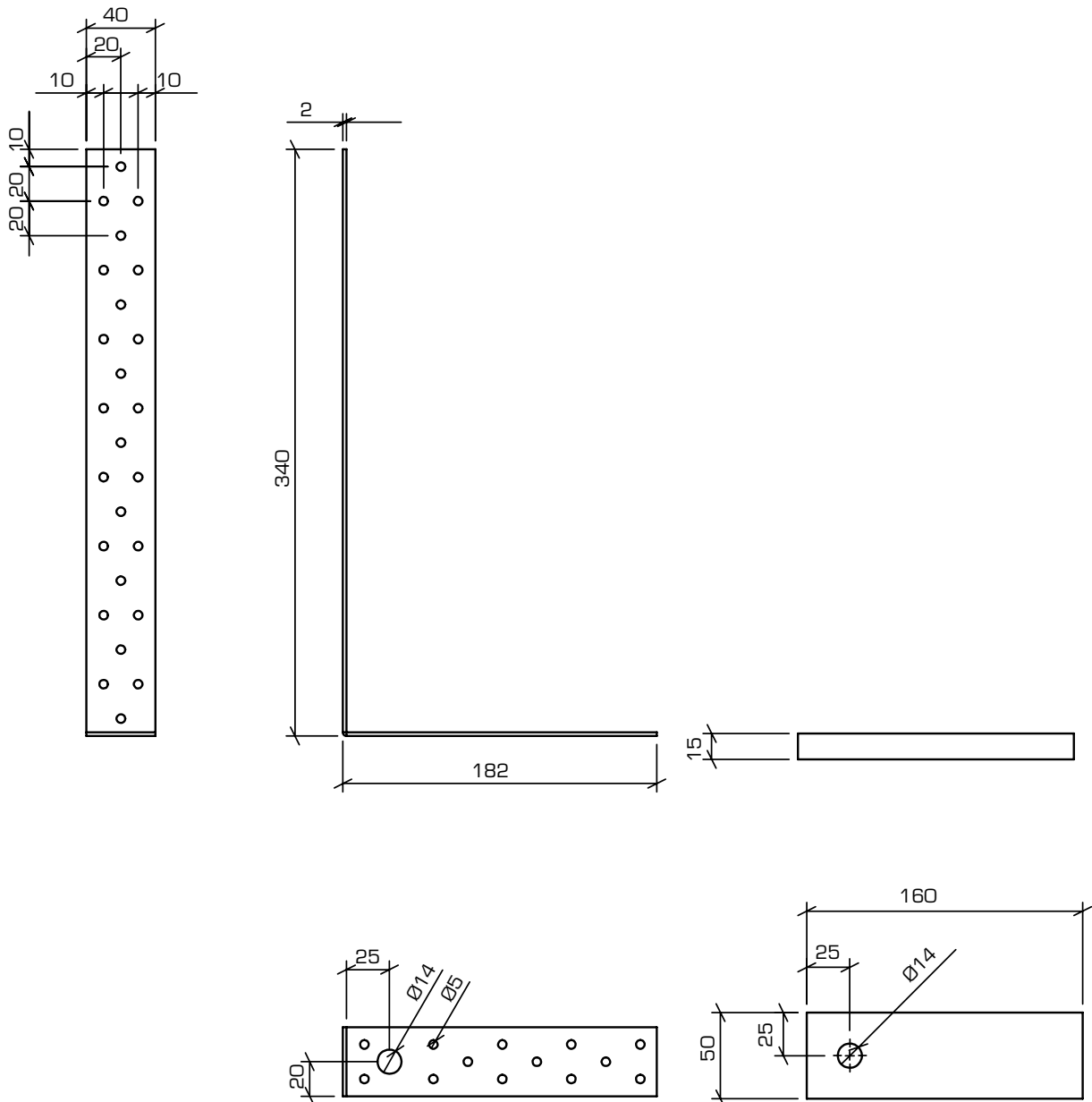

Dimension:	H 340 mm x Ø hul - M12 H 400 mm x Ø hul - M16
Materiale:	S250 GD +Z275 MA Iht.: EN 10346
Overfladebehandling:	Varmforzinket ca. 20 µm
Anvendelsesklasse:	1 - 2

## Måltegning: 340 - M12



## Måltegning: 400 - M16

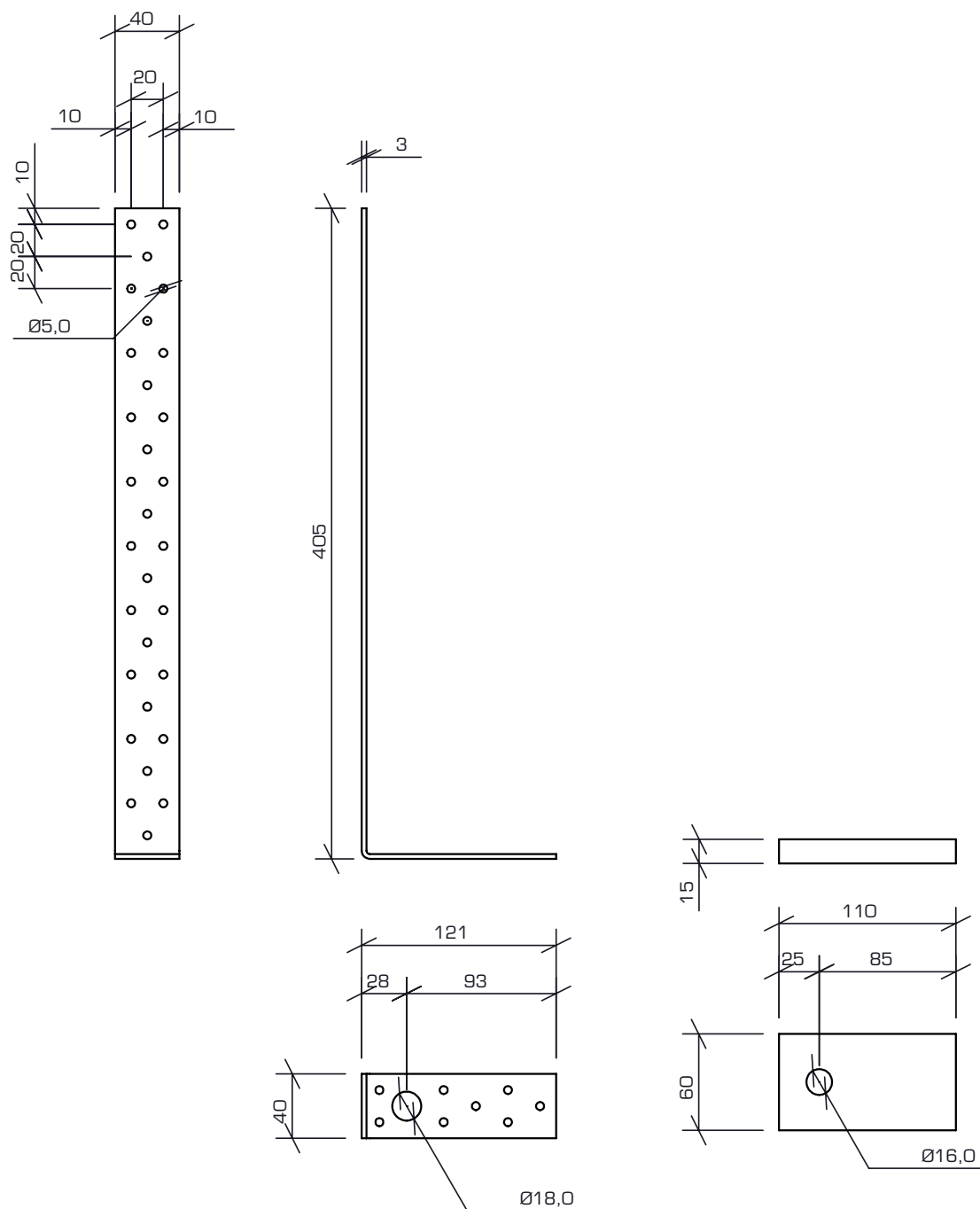

Type	Dimension Højde x $\emptyset$ hul	Vægt [Kg]	Antal i karton	Antal karton pr. palle	ITW nr.	DB nr.
PULL	340 - M12	0,90	4	10	212774	5350054
PULL	400 - M16	1,50	4	16	212777	1259491

## Anvendelse:

\* Forankring af større laster fra trækonstruktioner til fx et fundament.

### Anvendelse træ på beton

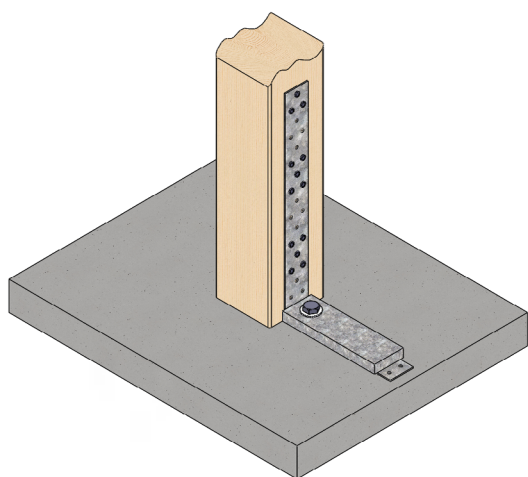

### Trækankerne generelt:

- \* Pregalvaniseret stål med 20 µm for lang holdbarhed.
- \* Boltehul ved bukkelinie sikre optimal kraftoverførsel.
- \* Tyk spændeskive for kraftig samling.
- \* Til beskyttet udendørs brug.