

**NORTETT®**

# MONTERINGSRÅD

NORTETT® OVERLAGSBELEGG

• SUPER SAFE XTRA

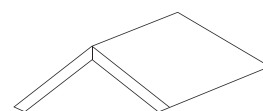

TAK

TAK

MAI 2015

**NORTETT®**

# GENERELL INFORMASJON

---

Med NORTETT® Super Safe Xtra kan du trygt gjøre jobben selv. Belegget passer alle typer bygg med takfall ned til 3° grader (6 cm/m eller mer), eller på terrasetekking med lavest takfall 1,5o.

## VERKTØY

Du klarer deg med et minimum av verktøy. Skrudrill, hammer, kniv og eventuelt varmluftspistol ved behov.

## LAGRING

Rullene lagres stående inntil de skal benyttes. Ved utendørstemperaturer lavere enn +10° bør rullene oppbevares i romtemperatur i ett døgn før arbeidet påbegynnes, deretter tas materialet frem etter hvert. Dette medfører at materialet blir lettere å arbeide med samt at klebeeffekten i skjøtene fungerer raskere, og vil på en enklere måte gi et værbestandig og tett tak.

## ARBEIDSTEMPERATUR

Over 5° C

## INNFESTING

Nortett skruer og brikke 25 stk / rull, alternativt pappstift

2,8 x 25 mm, ca 125 stk / rull. Nortett Asfaltlim til endeskjøter og detaljer. Kramper kan ikke benyttes.

## FORBEREDELSE OG UNDERLAG

Nortett® Super Safe Xtra kan monteres på takfall ned til 3°, eller benyttes som terrasse-tekking ned til 1,5° fall. Belegget skal legges på et fast og plant underlag. Egnet materiale er rupanel, minst 21 mm tykkelse, eller et platemateriale (for eksempel konstruksjonsfiner) med tilsvarende støtte.

Underlaget skal være tørt. Oppfuktet taktro kan skape problemer og ødelegge belegget.

## UNDERTAK

Forutsetter at baksiden av taktroa er ventilert. Dette oppnås enten gjennom et kaldloft, eller en luftspalte i et såkalt

varmloft. For å ventilere ved mønet kan man benytte Nortett® Mønelufter.

---

## **HORISONTALT ELLER VERTIKALT**

Monteres både horisontalt og vertikalt. Ved brattere tak anbefaler vi vertikal montering for å unngå «heng» i belegget og skjemmende bølger. På værutsatte områder kan det også være fornuftig med vertikal montering. Monter da belegget slik at skjøtene er beskyttet mot den generelle vindretningen på stedet.

## **PÅ EKSISTERENDE BELEGG**

Hvis belegget monteres på eksisterende tettesjikt/overlagsbelegg, skal sjiktet være jevnt og tørt. Eventuelle blemmer skal skjæres opp, limes med Nortett® Asfaltlim og stiftes ned med pappstift.

## **LAVE TEMPERATURER**

Ved utendørstemperaturer lavere enn +5° bør klebefeltene varmes for å få tilstrekkelig tetthet.

# MONTERING PÅ TAK

## 1

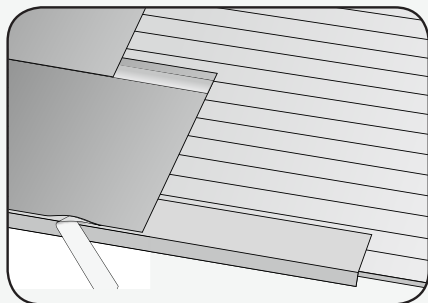

### Nederste raden

Rengjør takfotbeslaget med white spirit, da nye beslag gjerne kan ha en oljehinne. Første lengden med Super Safe Xtra rulles ut langs takfoten, og innrettes slik at den trekkes ca 5 mm opp fra knekken på takfotbeslaget. Fest belegget i innfestingskanten over klebestripen. Følg markeringene for festepunkter på beskyttelsesfolien. Fest skruene fra midten og ut til hver side for å hindre bølgedannelse i belegget. Fjern beskyttelsesfolien nederst ved takfoten og klebe belegget til beslaget, og tramp over skjøten slik at belegget kleber godt til beslaget. Ved omlegging av tak må takfotbeslaget renses for gammelt belegg og rengjøres.

## 2

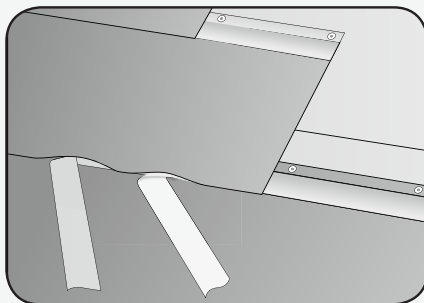

### Tramp over skjøtene

Rull ut neste rad og rett den inn mot klebekanten på første rad. Fest i overkant som beskrevet i punkt 1. Dra av begge beskyttelsesfoliene, og tramp over skjøtene.

## 3

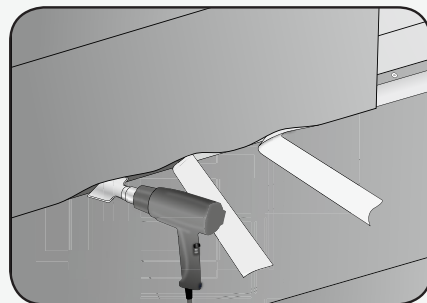

### Bruk varme når det er kaldt

Ved kaldt eller fuktig vær kan klebingen forbedres ved å varme asfaltflatene med en varmluftspistol.

## 4

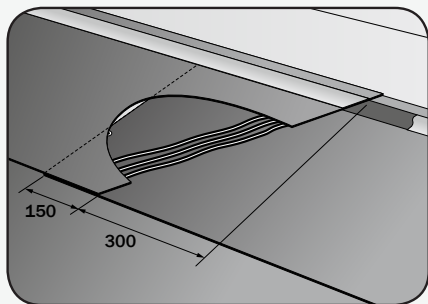

### Endeskjøter

Endeskjøter skrånkjæres 300 mm slik at vann renner vekk fra skjøten. Overlappen skal på det minste være 150 mm. Skru fast det underste beleggets kortside med Nortett skruer og brikke, 4 stk jevnt fordelt. Legg 3 strenger med Nortett Asfaltlim på det underste belegget, den ytterste helt ut mot kanten av skjøten. Trykk fast skjøten!

## 5

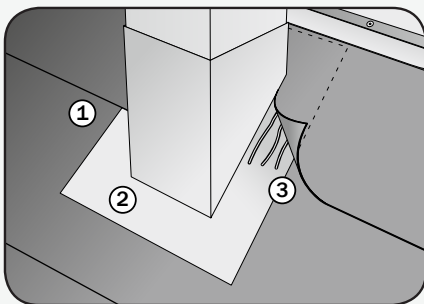

### Skorstein og gjennomføringer

Ved gjennomføringer som f.eks. skorstein benyttes et platebeslag. Monter Nortett Super Safe Xtra og skjær ut for skorsteinen (1). Ta bort beskyttelsesfolien. Lim med Nortett Asfaltlim rundt åpningen. Skru fast belegget i innfestingskanten. Stryk Nortett Asfaltlim på baksiden av takhatten, sett den på plass og spikre fast i underlaget. Beslaget (2) skal være godt rengjort før liming. Fortsett montering kleb belegget mot kragen (3). OBS! Spikre kun i den delen av beslaget som dekkes av belegget.

## 6

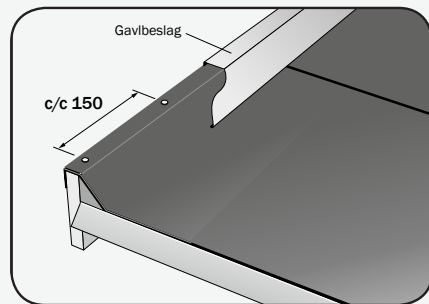

### Gavl

Gavlavlslutning kan f.eks. være gavlbeslag eller vindski. Fest en trekantlist mot gavlbordet. Dra belegget opp på gavlbordet og fest belegget på toppen av gavlbordet, med pappstift c/c 150 mm. Avslutt med et beslag eller vindski og toppbord.

# 7

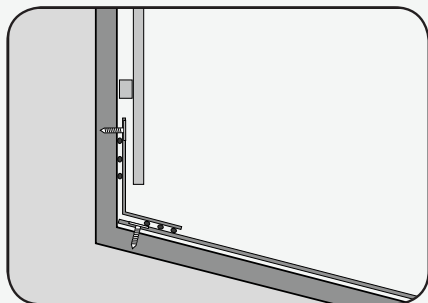

## Mot vegg

Avslutt belegget mot veggen. Fest med Nortett skrue og brikke c/c 300 mm, eventuelt med pappstift c/c 60 mm. Legg en inntekkingsremse på 350 mm bredde ca 150 mm utover taket og ca 200 mm opp på veggen. Stryk Nortett Asfaltlim på baksiden av remsen (se illustrasjon) og trykk den på plass. Fest med Nortett skrue og brikke c/c 300 mm, alternativt pappstift c/c 60 mm. Oppkanten på inntekkingsremsen dekkes av fasadebekledningen.

# 8

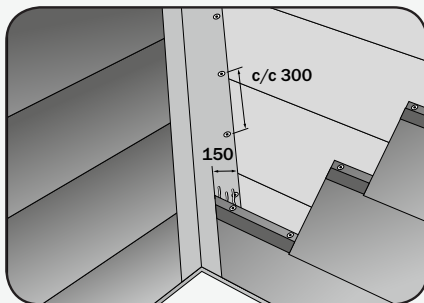

## Kilrenne

Etter at takfotbeslag er montert, legges en lengde Nortett Super Safe Xtra i kilrennen fra møne til nedkanten av takfotbeslaget. Festes øverst med Nortett skrue og brikke, og limes med Nortett Asfaltlim. Skru fast langs sidene med Nortett skrue og brikke c/c 300 mm. Takbelegget, som monteres etter hvert, skal ha minimum overlapp på 150 mm på hver side. Belegget kan trekkes inn mot midten av kilrennen slik at du får en ferdig kilrenne på ca 300 mm. Endeskjøtene limes med tre strenger Nortett Asfaltlim. OBS! Tramp til skjøtene godt. Her er vannbelastningen stor og nøyaktighet er viktig.

# 9

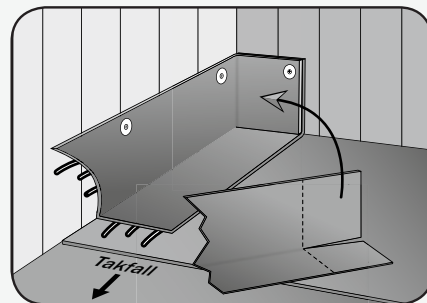

## Innvendige hjørner

Start alltid med inntekkingsremsene nedenfra og arbeid deg oppover. Den øverste horisontelle takkanten skal tekkes inn sist. Avslutt belegget mot veggen (se punkt 7). Skjær et 200 mm snitt i inntekkingsremsen. Stryk Nortett Asfaltlim på remsen og overflaten på belegget, og trykk remsen på plass. Fest med Nortett skrue og brikke c/c 300 mm, alternativt pappstift c/c 60 mm.

# 10

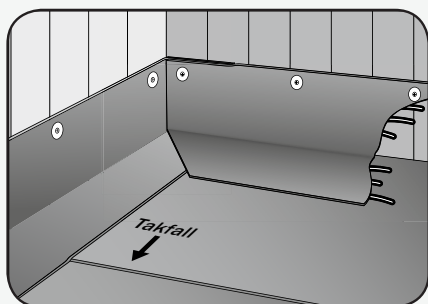

## Innvendig hjørne, forts.

Neste inntekkingsremse festes i hjørnet. Lim med Nortett Asfaltlim mot undertaket. Fest med Nortett skrue og brikke c/c 300 mm, alternativt pappstift c/c 60 mm. Oppkanten på inntekkingsremsen dekkes av fasadebekledningen. Se illustrasjon 7.

# 11

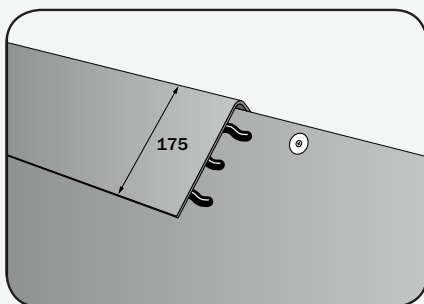

## Møne

Avslutt belegget på begge sider mot mønet, og dekk deretter over med en 350 mm bred møneremse. Lim på baksiden med Nortett Asfaltlim og tramp godt til.

## TIL SLUTT ET PAR TIPS:

All overganger mot vegg, gjennomføringer, høyere bygningsdeler og lignende skal utføres med en inntekkingsremse. Ikke brett belegget opp på veggen. Synlige skruer eller spiker må aldri forekomme på ferdig tekking. Vi anbefaler at alle skjøter trampes til etter en dag for å sikre at skjøtene klebes skikkelig.

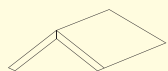

TAK

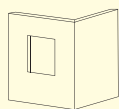

VEGG

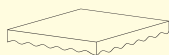

GRUNN

---

**NORTETT®** – komplette løsninger  
for tettesjikt til tak, vegg og grunn.

[www.nortett.no](http://www.nortett.no)



**NORDIC**   
**WATERPROOFING**

Tel: 69 83 34 40 • [post@nordicwaterproofing.com](mailto:post@nordicwaterproofing.com)