

Monteringsanvisning for Schiedel EM – enkelmodul pipe

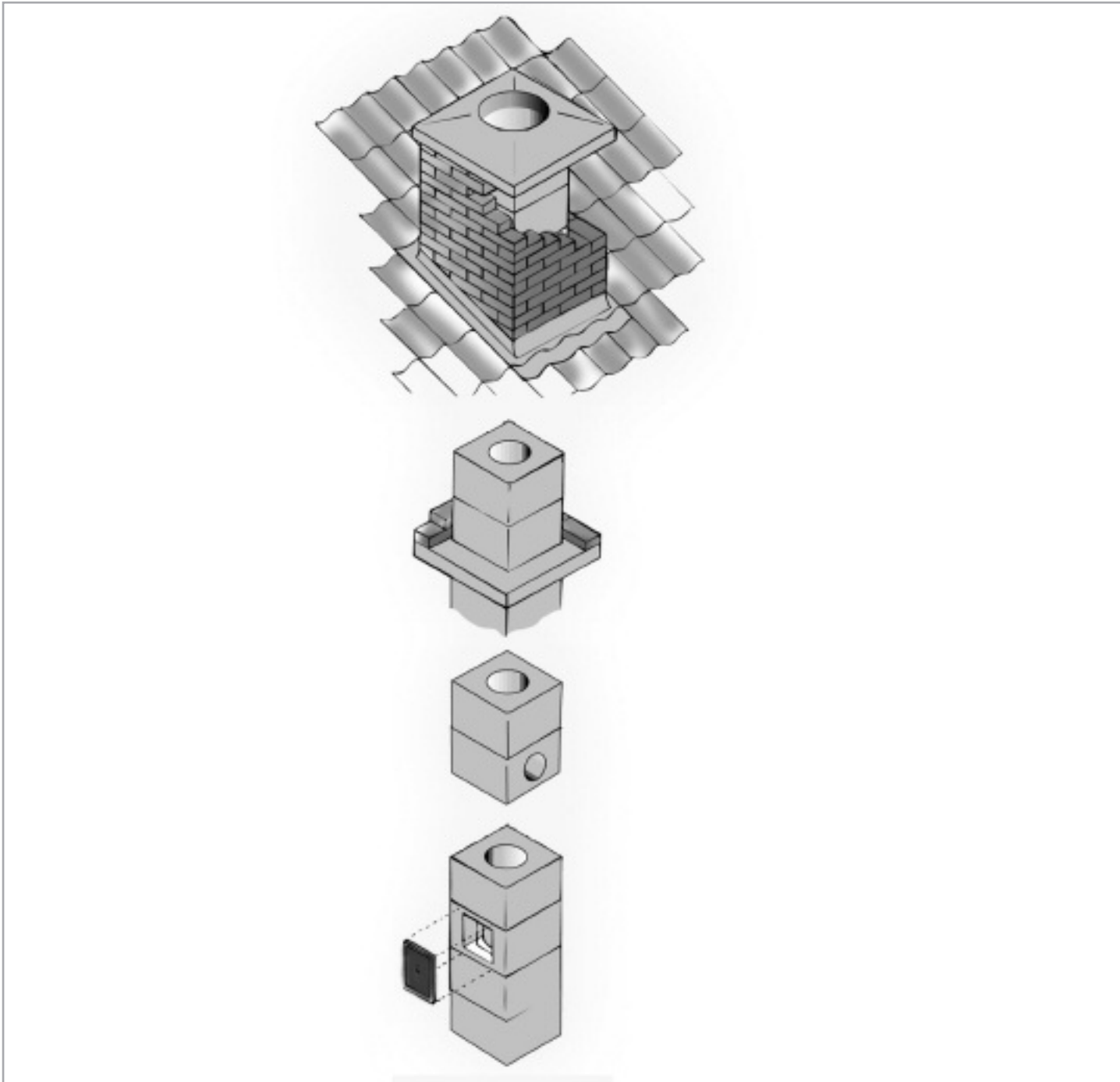

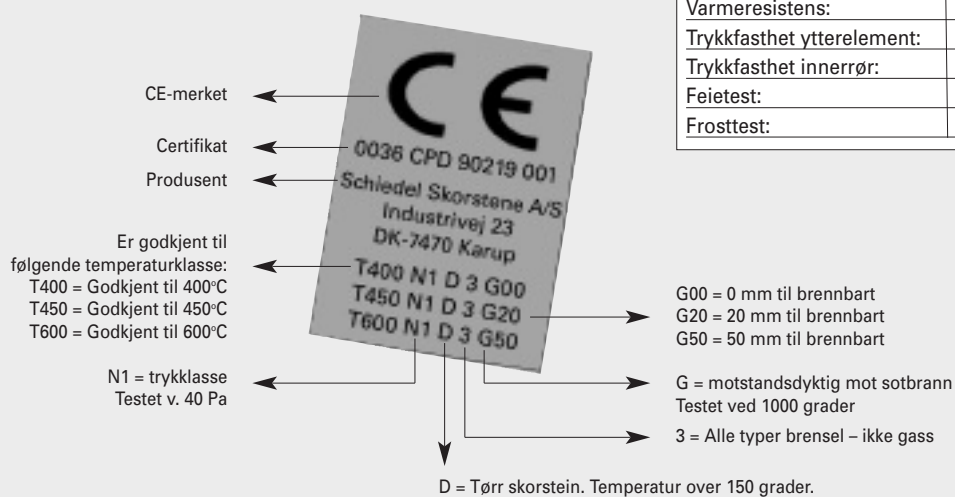

Tekniske spesifikasjoner	
Strømningsmotstand:	0,003 m.
Varmeresistens:	0,354 m ² K/W
Trykkfasthet ytterelement:	6 Mpa.
Trykkfasthet innerrør:	7 Mpa.
Feietest:	OK
Frosttest:	Skorstein utendørs skal overflatebehandles



Viktig: Les hele anvisningen før montering av pipen.

Før arbeidet settes i gang:

Kontroller at tillatelse er gitt av bygningsrådet eller den de bemyndiger og at ansvarshavende er godkjent. Sluttkontroll med etterfølgende brukstillatelse skal foreligge før pipen taes i bruk. (Plan- og bygningsloven §87, 93 og 99).

Kontroller at fundament har brannklasse A60 og at det er stabilt, frostfritt og bærende.

Kontroller utsparingene i etasjeskiller og tak. Utsparingene skal være i lodd over hverandre slik at skorsteinen kan passere fritt uten hindringer. Det er ikke tillatt å sideforskyve elementene.

Schiedel enkelmodul pipe er godkjent murt direkte mot vegg av brennbart materiale på to sider.

Gjennom etasjeskiller og tak kan den omslutes på alle sider med bygningskonstruksjoner av brennbart materiale. Det skal være glideklaring mellom pipe og etasjeskiller/takkonstruksjon på minimum 1 cm.

Enkelmodul pipe bør pusses, slemmes eller forblendes. (Praktisk tips: Poretett elementene når de står på pallen evt. tørrstables).

Vær oppmerksom på:

1. Pipen skal plasseres på et plant, stabilt, ubrennbart og bærende underlag.
2. Før montering ta stilling til plassering av sotluke.
3. Pipen må ikke sideforskyves, men skal føres loddrett opp.
4. Pipen kan ha en frihøyde på maks. 1,5 meter.

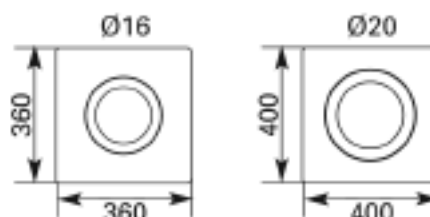

Enkelt modul skorstein.

Innvendig diameter fra Ø16 til Ø20.

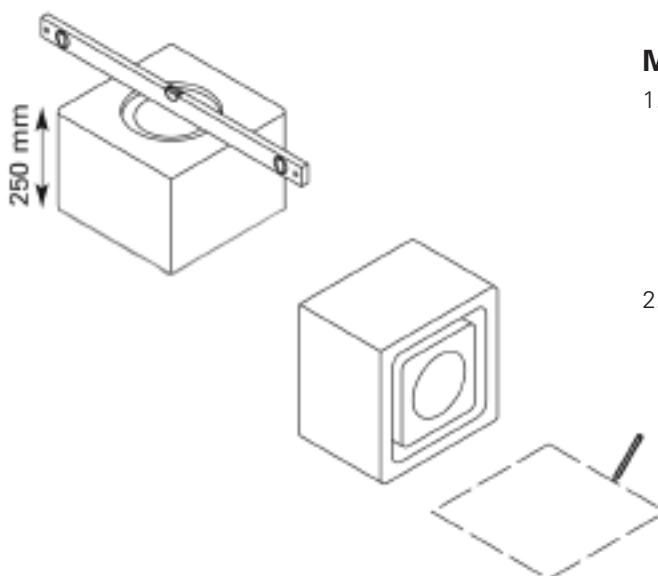

Montering:

1. Første element plasseres med åpen side ned (not skjæres av), og det innvendige monteres og kontrolleres med vater. Heretter oppmerkes elementets plassering, elementet fjernes og det påføres Isokern Skorsteinslim på under laget.
2. Elementet settes på plass og evt. overskytende skorsteinslim fjernes.

Liming:

3. Til liming av pipens elementer anvendes skorsteinslim, som påføres ved hjelp av den medfølgende limpose.
4. Det påføres lim hele veien rundt ved elementets innerste hull, og hele veien rundt på elementets ytterste kant (se tegning). Ved montering av neste element presses lim ut på utsiden av elementet.
5. Overskytende lim fjernes innvendig i pipen og utvendig på elementene (kan evt. gjøres med en våt pensel). Etter montering støpes det med fall innover skorsteinen, opp til underkant av sotluken.

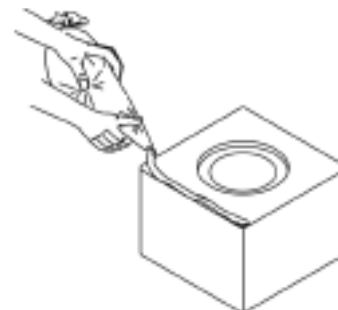

Limpåføring:

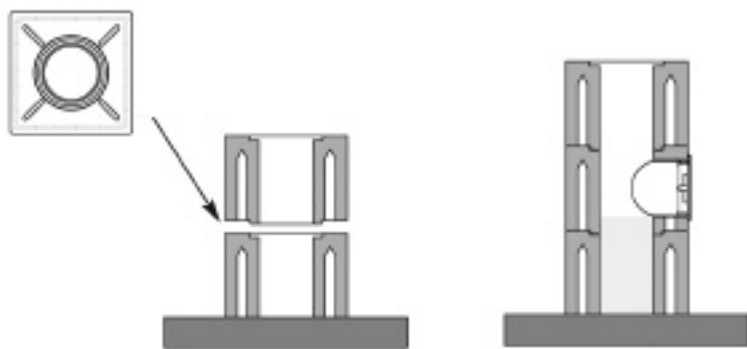

Ved forblending avsettes en åpning inn til sotluken.



Sotlukeplassering og bunn i skorstein:

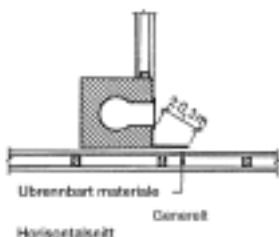

Generelt: Avstand fra sotluke til nærmeste brennbare materiale i stråleretningen må minst være 30 cm.
Alternativt kan brennbare materialer tildekkes med ubrennbare med tilstrekkelig brannmotstand. Kl.A eller tilsvarende.

- Sotlukens underkant må minst være 30 cm over gulvet.
- Underkant røykrør fra ovn bør være minst 20 cm over overkant sotluke.
- Bunnen i sotluken skal ha et svakt fall fra sotluken mot "bakveggen" i røykløpet. (Lavest inne.)

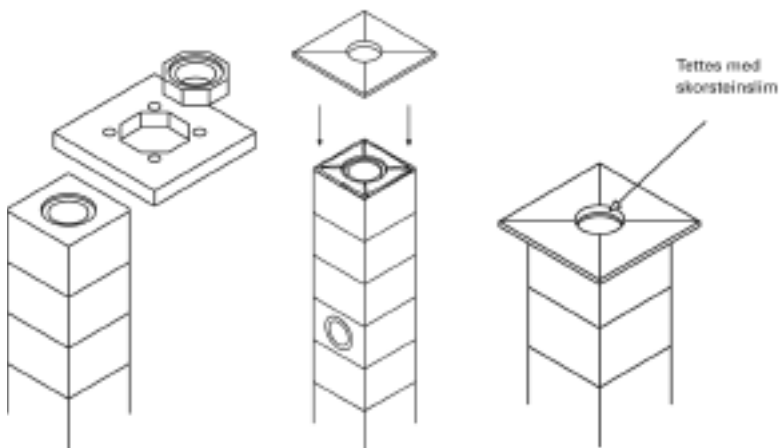

Konsoll:

7. Ved forblending av pipen over tak monteres konsoll og medfølgende innermodul med lim, under takgjennomføringen.
8. Når pipen er montert i den ønskede høyde, monteres avdekning. Det påføres skorsteinslim på øverste element og avdekning monteres. Heretter tettes det innvendig med skorsteinslim mellom avdekning og pipetopp.

Evt. overskytende skorsteinslim fjernes.

Montering av ovn

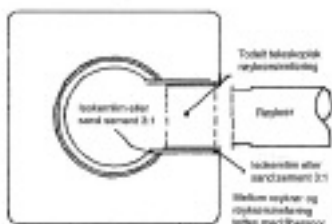

Når ovn skal monteres skal det brukes røykrørsinnføring. Den skal faststøpes og danne kanal frem til røykløpet i skorsteinen før røykrøret fra ovnen monteres. 2 typer røykrørsinnføringer kan brukes. Den ene som er teleskopisk, består av to rør som er forskyvbar i hverandre for tilpasning i lengde. Den har lengde nok til å dekke behovet når skorsteinen er forblendet. Den andre har fast lengde for EM. Den består av et rør med full lengde og en utenpåliggende mansjett. Mansjetten er sentrert rundt røret med fibersnorpakning.

Røykrørsinnføringene leveres i dimensjoner tilpasset standard røykrør.

- Finn nøyaktig posisjon for innslaget for ovnsrøret i skorsteinen. Tegn av sirkelen for røykrørsinnføringen og sømbor langs streken. Med tilstrekkelig langt bor når man gjennom modulen i en operasjon.
- Meisle bort det løse stykke i modulen.
- Meisle bort det løse stykke i modulen. OBS: Vær forsiktig når du meisler ut hullene. Bruk en skarp meisel og lette slag.
- Juster røykrørsinnføringen og kil den fast med fragmenter etter hulltagingen.
- Støp fast med skorsteinslim eller mørtel. Det er spesielt viktig med skikkelig tetting inne mot røykløpet. - Se skisse.
- Før røykrøret fra ovnen inn i røykrørsinnføringen og tett mellom dem med varmebestandig fibersnor.
- NB: Den mest effektive og sikreste måte å fylle åpningen mellom røykrørsinnføringen og modulen på er å ta mørtel/lim i hånden og dytte rikelig på plass fra innsiden. Etterkontroller med lykt og speil.

Tetting av hull etter fjernet ovnsrør

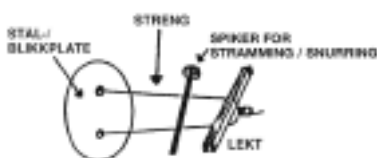

Nødvendig materiell: 1 stk. stål/blikkplate e.l., streng, lekt ca 1"x1" eller tynn stålstang, 1 stk. spiker 3-4", pussmørtel 1:3, lettklinker blokk eller Siporexplate (må kunne "høvels" ned til 5-6 cm tykkelse) størrelse som dekker hullet i modulen. Fjern gammel røykrørsinnføring.

Stål/blikkplaten skal brukes som "forskaling" på innsiden i røykløpet. Den må klippes til størrelse litt større enn hullet i modulen. Det må bores to tynne hull i platen hvor senter på platen ligger mellom hullene. Hullene skal ha en avstand mellom seg på ca. 15-20 mm.

Strengen som skal ha en lengde på ca 3x avstanden fra ytterst på skorsteinen til inne i røykløpet treies gjennom hullene. Endene snurres lett slik at strengen og platen ikke faller fra hverandre. Plate med streng legges i sotluken. Ved hjelp av tau som slippes ned fra den gamle røykrørsåpningen, heises platen med streng opp til hullet. Lekten som skal ha en lengde noe større enn åpningen i modulen treies i strengløyken og legges over hullet med godt anlegg på hver side. Alternativt kan en tynn stålstang legges an mot innermodulens ytterside. Denne stangen må monteres vertikalt. Den kan bli stående permanent etter at modulen er proppet. Justér og hold stålplaten på plass slik at den dekker hele hullet i modulen. Stram til strengen så godt som mulig på utsiden av lekten. Spikeren brukes til etterstramming/snurring av strengen mellom lekt og plate. Platen skal ha god tilslutning til innsiden av røykløpet.

Støp nå i hullet i modulen. Når istøpingen etter noen dager har herdet kan strengen klippes. Hullet i modulen skal tettes med lettklinker blokk eller Siporex-plate i tykkelse 5-6 cm.

Schiedel Skorsteiner AS er datterselskap av Schiedel Tyskland og er en del av det multinasjonale Monier konsernet, som er representert i over 46 land med mer enn 210 produksjonsenheter.

Schiedel er Europas største pipeprodusent og har siden 1996 levert piper til det norske markedet. Med mer enn 50 års erfaring sitter vi med store kunnskaper om piper og nødvendig tilbehør.

Schiedel leverer elementpiper og stålpiper, samt alle typer rehabiliteringsprodukter.

For å få et optimalt resultat kreves en dyktig håndverker og en autorisert montør. Ta gjerne kontakt med en av våre samarbeidspartnere.

Se våre nettsider.



Adresse hovedlager:

Sped Log AS
Verkseier Furulundsvei 47 – 0614 Oslo
Tlf. 23 14 17 78

Schiedels distriktslagre:

Trondheim, Ålesund,
Kristiansund, Måløy, Florø,
Bergen, Haugesund

Schiedel Skorsteiner AS

Karihaugveien 89 - 1086 Oslo
Tlf.: 22 30 91 70 - Fax: 22 30 92 70
www.schiedel.no