

MONTERINGSANVISNING

FOR STÅLKARM

F- / S1A

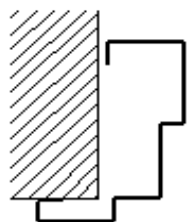

OF / S3

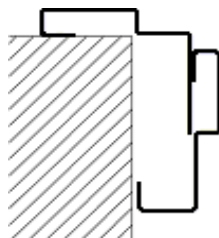

S1C / S1CDK, S1CRA

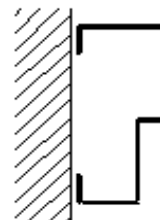

FF / S2 / S2RA

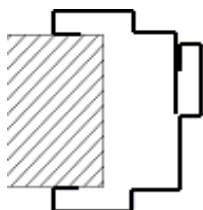

FO / S1

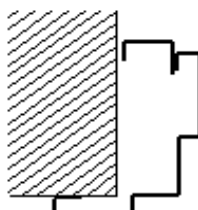

OO / S0

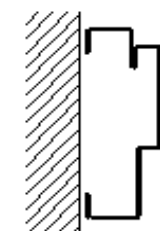

I leveransen inngår monteringspose med:

1. 17st. T25 6,0 x 65 For feste av karm i veggen.
 2. 10st. RTB T25 ST4,8x19 For geriktmontering.
 3. 4st. RTR T25 ST4,8x25 For terskelmontering.
 4. 14st. RTS T25 ST4,8x16 For montering av karm.
 5. 1st. RXS ST3,5x16 For sluttstykket.
- Tetteplugg for festehull

Alle hengsler er montert på fabrikk. Om det kreves for funksjon, er også tetteliste og isolering montert.

Observer !

Utover ovennevnte monteringstilbehør som medsendes, så kreves også bl.a 10 mm:s sekskantnøkkel (monteringsnøkkel), bits for torx T25 samt eventuelt nylonplugg for betongvegg.

SWEDOOR

JELD WEN
DOOR SOLUTIONS

Monteringsinstruksjon

1. Om karmen leveres i deler, skru sammen de løse karm- og geriktdelene med skrue nr.4 **RTS T25 ST4,8x16**. Se fig 1. Terskler festes med skrue nr.3 **RTR T25 ST4,8x25**, gjennom de utstansede hull i siden. Platebektekket terskel må forborres med Ø4mm borr.Se fig 7.

Om karmen er sveiset og todelt, ta den løse geriktdelen fra karmdelen.
2. Kontroller at veggåpningens utformning gir monteringshylsene tilstrekkelig støtte, samt at godt feste oppnås. Er spalten mellom festeprofil og vegg > 20 mm, skal åpningen fores på med f.eks. trestender, plyfaskive, slik at karmens egenskaper hva gjelder brann, lyd og inbruddssikkerhet ikke forringes.
3. Plasser karmen sentrisk i veggåpningen. Skru inn monteringshylsene mot veggen slik at karmen blir midlertidig fiksert. Vær nøye på at alle monteringshylser ligger an mot veggen og at karmprofilen er rett plassert i forhold til veggen, se fig 2.
Lodd inn hengselssiden med en langvater i begge retninger, kontroller så at overstykket er i vater og at vinkel mellom hengselssiden og overstykke er rett.
Forbore med 5,0 mm der stålstender brukes og 8 mm for nylonplugg i betongvegg.
Fest hengselssiden med skrue nr.1 **T25 6,0x 65**.
Kontroller diagonalmålene slik at begge er like !! Se fig 3.
Heng i dørbildet og juster låssiden etter døren før siden fikseres med skruer.
Finjuster avstand mellom karm og dør.
I tilfeller det forekommer hengsler som kan justeres i høyden, skal man justere justeringskruen med en 3 mm:s sekskantnøkkel til rett avstand oppnås mellom karmoverstykket og dørbildet. Se fig 9.
OBS !! Bruk aldri skrujern for å justere monteringshylsene mot veggen.
Bruk 10 mm:s sekskantnøkkel og dra til for hand !!
4. Monter den løse geriktdelen om en slik forekommer. Sett den tett inn mot veggen og dra til med skrue nr.2 **RTB T25 ST4,8x19** (selvborrende), se fig 8. Kontroller så at karmen ikke endrer seg. Om det behøves, finjuster monteringshylsene igen.
OBS: Gjelder også karmen utan geriktdel. f.eks F- (lagerkarm)
5. Om sluttstykket har støtteskrue mot veggen, skal disse skrues inn slik at god støtte oppnås.
6. **For typegodkjente klassifiserte dørsett gjelder:**
Når brann- og lydkrav forekommer skal spalten mellom karm og vegg dryttes nøye med ubrennbart materialer. Ekspanderende skum eller lignende må ikke brukes. Ved lydklassifisering skal det også fuges mellom karmdelens gerikt og vegg med elastisk masse. Se fig 4.
Treterskel eller platebektekket terskel skal tettes mot gulv. Ujevnheter skal fylles ut.
. Se fig 7.
7. **For inbruddsforsterkede dørsett skal støtteskrue i sluttstykket ligge an mot veggen.** Avstanden mellom sluttstykkets bakkant og vegg skal kiles.Kilen skrues fast gjennom hull i sluttstykket med skrue nr.5 **RXS ST3,5x16** gjelder ikke klasse 3 iht. ENV 1627.
Se fig 8.
8. Trykk fast alle medfølgende tetteplugg i monteringshullene.
9. Etter kort tids bruk **skal hengselsskruene etterjusteres** for å hindre at skruene løsner og hengslene blir løse!
Det oppstår alltid en viss vibrasjon når døren stenges og åpnes - mer eller mindre avhengig på hvor hardt og tøfft døren håndteres. Vi anbefaler også at skruene det senere etterdras for å forhindre at hengslene løsner og påvirker dørens funksjon, dette helt iht. Assa:s anbefalinger for vedlikehold av hengsler.

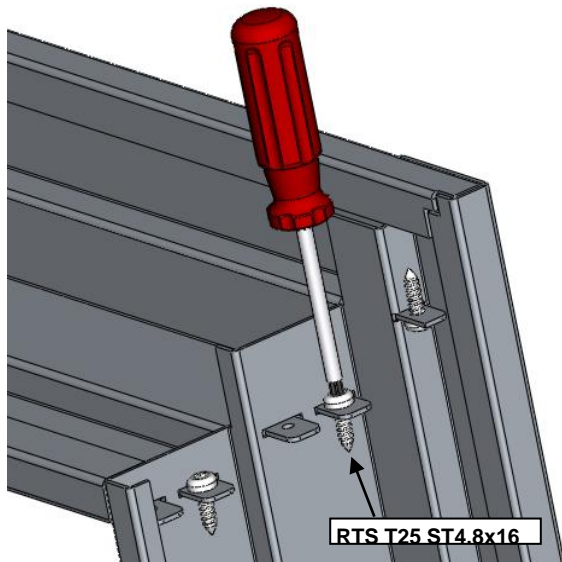

Fig. 1

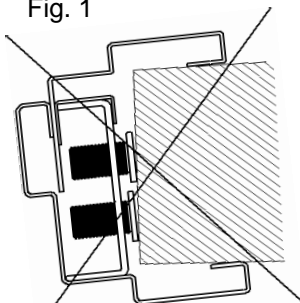

Fig. 2a

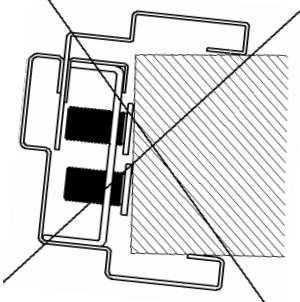

Fig. 2b

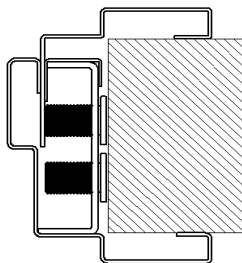

Fig. 2c

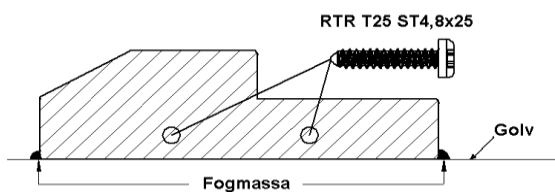

Fig. 7

Obs! Glem ikke å bruke vinkelhake ved montering.

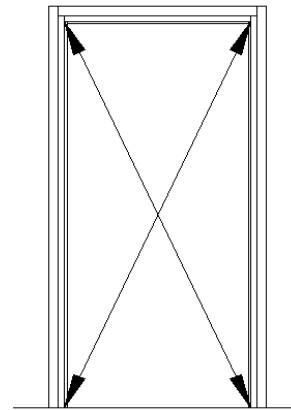

Fig. 3

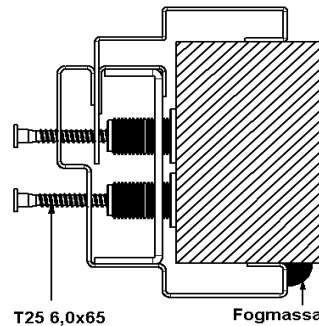

Fig. 4

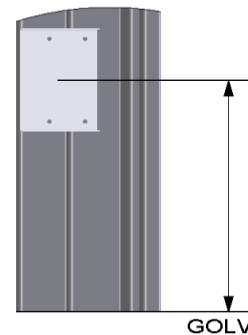

Fig. 5

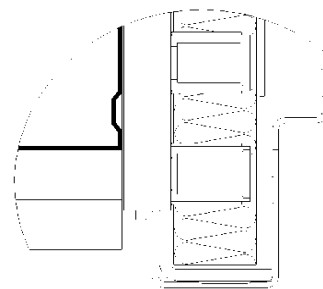

Fig. 6

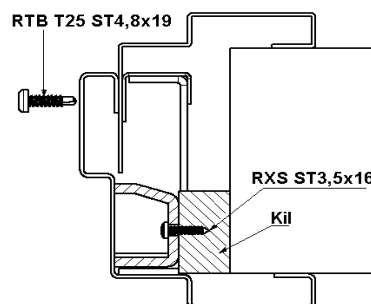

Fig. 8

Montasjeplate 2stk./karm (Fig. 5 & Fig. 6)

Platene skal brukes ved behov. Monter en plate på hver side i døråpningen midt foran nederste infestningshullet i karmsiden. Dra platen frem over gipsplatene mot åpningsiden så langt at karmens innbokning får plass (gjelder karntype OO).

Normalt settes 15mm igjen fra framkanten. For karntype FF holder det å sette igjen halve gipsskivens tykkelse.

LEVERANSEMOTTAK

- Kontroller godset nøye for eventuelle transportskader og at leveransen inneholder riktig antall kolli anngitt på fraktbrevet
- Synlige transportskader skal noteres på fraktbrevet før signering.
- Savnes gods eller kolli ved mottak skal også dette noteres på fraktbrevet før signering.
- Alle transportskader skal meldes til JELD-WEN Norge AS på transportskadeblankett som følger med godset.
- Skjult skade som kan skyldes transportskade, skal meldes JELD-WEN Norge AS inom 5 dager på for det avsedd transportskadeblankett som medfølger godset
- Ovennevnte krever mottakers engasjement for at eventuell erstatning skal utbetalas fra transportøren.

REKLAMASJON

I forbindelse med mottak skal også andre synlige skader eller feil reklameres. Montering av skadede eller feilaktige karmen får ikke påbegynnes innen så har skjedd.

Om eventuell skada krever Sweddoors medvirkning for å utbedres, må kontakt gjøres innen utførelse av forbedring eller reparasjon påbegynnes.

LAGRING

Karmene må lagres på en plass som er tørr og fuktfri og beskyttet for nedbør og byggfukt.

Se til at ikke interntransporter kan skade karmene eller emballasjen slik at malingsskader oppstår.

SWEDOOR

JELD WEN
DOOR SOLUTIONS

JELD-WEN Norge AS